

## எதிர்காலத்தின் உருவாக்கம்

சிறிய மற்றும் நடுத்தர  
தொழில்முயற்சிகளுக்கு  
காப்புரிமைகளை அறிமுகப்படுத்தல்



WIPO

WORLD  
INTELLECTUAL PROPERTY  
ORGANIZATION

## முகவுரை

“வியாபாரத்திற்கான நுண்ணறிவாளர் உடைமைக்கான” வழிகாட்டிகள் தொடரில் இது மூன்றாவதாகும். புதிய மற்றும் மாற்றுக்கருத்துக்களுடனும், தொழில்நுட்பத்திற்குரிய ஆற்றல்களில் ஆக்கக்கூடிய நலனைப் பெறும் முகமாக வணிகமொன்றின் (Company) ஆற்றலை மேம்படுத்தும் பிரதான கருவியான காப்புரிமைகளில் ஒருமுகப்படுத்தியுள்ளது. விசேடமாக புதிய கருத்துக்கள் மற்றும் கருதுகோள்களின் அறிவு மூலவளங்களில் முகாமையானது, எவ்வகையான தொழில் முயற்சி ஆற்றலுக்கும் மிகத் துரிதமாக மாறிவரும் வியாபார சுற்றாடலுடன் போட்டியிடு வதற்கு மாற்றங்களைக் கொண்டுவந்து, பொருத்தமாக்கி, புதிய சந்தர்ப்பங்களைப் பற்றிக்கொள்ள மிக அவசியமானதொன்றாகும்.

இன்றைய அறிவுப் பொருளாதாரத்தில், மாற்றமடையும் தொழில்முயற்சியின் காப்புரிமை உக்தியானது வியாபார உக்தியில் ஒரு முக்கிய காரணியாக இருத்தல் வேண்டும். வழிகாட்டியானது, சகல வகையான தொழில்முயற்சிகளின் காப்புரிமை முறைமையினால், எளிதாகவும் அனுபவ வழியாகப்பெறும் அணுகல்ததைப்பற்றி விபரிக்கின்றது. காப்புரிமையை பாதுகாத்தல், பயன்படுத்தல் அல்லது நடைமுறைப்படுத்த எண்ணும்பொழுது, வாசகர்கள் காப்புரிமை நிபுணரை கலந்தாலோசிக்க ஆலோசனையளிக்கும் வேளை, வழிகாட்டியானது வாசகர்கள் விளங்கிக் கொண்டும், சரியான கேள்விகளை காப்புரிமை விடயத்தில் நிபுணருடன் கலந்தாலோசிக்கும் வேளையில் கேட்பதற்கானதுமான அடிப்படைகளை விளங்கிக்கொள்ள உதவிபுரிகின்றது.

சிறிய மற்றும் நடுத்தர தொழில் முயற்சிகள் (சி.ந.தொ.மு/ SME) தங்களது முற்றுமுழுதான வியாபாரம், சந்தைப்படுத்தல் மற்றும் ஏற்றுமதி உக்திகளுடன் தொழில்நுட்பவியல் மற்றும் காப்புரிமை உக்திகளை ஒன்றிணைக்கும் நோக்கத்திற்காக, வழிகாட்டியை பாவிக்குமாறு ஊக்குவிக்கின்றனர். உ.நு.உ.ஓ (WIPO) ஆனது உலகளாவிய சி.ந.தொ.மு. இற்கு தோன்றும் தேவைப்பாடுகளை போதுமானளவு முகம்கொடுத்து, மேலும் வழிகாட்டியினை சீர்திருத்தி உறுதிப்படுத்துமாறு மீள்உள்ளிட்டலினை வரவேற்கின்றது.

தேசியமட்டத்தில் குறிப்பிட்ட தனியார் தேவைப்பாட்டிற்கு பொருத்தமான விருத்தாந்தமான (Version) வழிகாட்டியினை தேசிய நிறுவனங்கள் மற்றும் உள்ளூர் பங்களிகளின் கூட்டுறவுடன் அபிவிருத்தி செய்ய முடியும். இவர்கள் குறிப்பிட்ட தனியார் தேவைப்பாட்டிற்குப் பொருத்தமான வழிகாட்டிகளின் பிரதியினைப் பெற உ.நு.உ.ஓ. இனரைத் தொடர்பு கொள்ளுமாறு வரவேற்கப்படுகின்றனர்.

## “வியாபாரத்திற்கான நுண்ணறிவாளர் உடைமை” பிரசுரங்களின் தொடர்:

1. **இலக்கினை ஏற்படுத்தல்:** சிறிய மற்றும் மத்திய அளவான தொழில் முயற்சிகளுக்கான வியாபாரச் சின்னத்தின் அறிமுகம். உ.நு.உ.ஓ. பிரசுர இல: 900.
2. **பார்வைக்கு நேர்த்தியான:** சிறிய மற்றும் மத்திய அளவான தொழில்முயற்சிகளுக்கான கைத்தொழில் வடிவமைப்பின் அறிமுகம். உ.நு.உ.ஓ. பிரசுர இல: 498.
3. **எதிர்காலத்தின் உருவாக்கம்:** சிறிய மற்றும் மத்திய அளவான தொழில்முயற்சிகளுக்கான காப்புரிமைகளின் அறிமுகம். உ.நு.உ.ஓ. பிரசுர இல: 917.
4. **ஆக்கத்தின் தோற்றம்:** சிறிய மற்றும் மத்திய அளவான தொழில்முயற்சிகளுக்கான பதிப்புரிமையின் அறிமுகம். உ.நு.உ.ஓ. பிரசுர இல: 918 (எதிர்பார்க்கப்படுகின்றது)

உ.நு.உ.ஓ. (WIPO) மின் புத்தகசாலையில் (e-bookshop)  
[www.wipo.int/ebookshop](http://www.wipo.int/ebookshop) இல் சகல பிரசுரங்களும் கிடைக்கும்.

**கோரிக்கை கைவிடல்:** இவ்வழிகாட்டியில் அடங்கியுள்ள தகவல், தொழில்சார் சட்டமதியரைக்கு பதிலீடாகாது. இதன் பிரதான நோக்கமானது இவ்விடய அடிப்படை தகவலை அளிப்பதற்கு மட்டுப்படுத்தப்பட்டுள்ளது.

உலக நுண்ணறிவாளர் உடைமை ஒன்றியத்தின் (உ.நு.உ.ஓ) முன்பு தெளிவாய் குறிப்பிட்ட அனுமதியுடன் இந்த பிரசுரமானது மொழி பெயர்க்கப்பட்டு மீள் அளிக்கப்படுகின்றது, பதிப்புரிமை உரிமையாளரின் மூல ஆங்கில கூற்றானது [www.wipo.int/sme/en/documents/guides/](http://www.wipo.int/sme/en/documents/guides/) இல் உள்ளது. எனவே, உ.நு.உ.ஓ. ஆனது, மொழிபெயர்க்கப்பட்ட கூற்றின் பிரசுரத்தின் செம்மை அல்லது திருத்தத்தன்மைக்கும் பொறுப்பாளியோ அல்லது கடமைப்பட்டவராக இருக்கமாட்டாது, ஏனெனில் பொறுப்போ அல்லது கடமையோ இலங்கை சிறிய மற்றும் நடுத்தர தொழில் முயற்சி அபிவிருத்தியாளர்களிலேயே (செயல்திட்ட சி.ந.தொ.மு.அ.) முழுமையாக தங்கியிருப்பதினாலாகும்.

“சிறிய மற்றும் நடுத்தர தொழில் முயற்சி அபிவிருத்தியாளர்கள் (செயல்திட்ட சி.ந.தொ.மு.அ.) (பதிப்புரிமை 2010)” உ.நு.உ.ஓ. ஆனது (2006) மூல ஆங்கில மொழி கூற்றின் பதிப்புரிமைக்கு உரிமையாளியாக உள்ளது. இப்பிரசுரத்தின் எப்பகுதியினையாகிலும் எவ்வடிவிலும் அல்லது எவ்விதத்திலும், பதிப்புரிமை உரிமையாளரின் எழுத்துமூல அனுமதியின்றி மின்னணு மூலமோ அல்லது பொறிவழி மூலமோ மீள் அளித்தலோ அல்லது பரப்பதலோ சட்டத்தால் அனுமதிக்கப்பட்டவாறாக அன்றி ஆகாது.

பதிப்புரை உரிமையாளரிடமிருந்து எழுத்துமூல அனுமதியின்றி, இப்பிரசுரத்தின் எப்பகுதியையும் சட்டத்தினால் அனுமதிக்கப்பட்டவாறன்றி மின்னணு சார்பாகவோ அல்லது பொறி முறையாகவோ அல்லது எவ்வகையாகவோ அல்லது எவ்வடிவமாகவோ பதிப்புரிமை யாளரின் எழுத்துமூல அனுமதியின்றி மீள் தயாரித்தல் ஆகாது.

## பொருளடக்கம்

பக்கம்

1. காப்புரிமைகள் 3
2. காப்புரிமையை பெற்றுக்கொள்வது எப்படி? 16
3. வெளிநாட்டில் காப்புரிமையிடல் 30
4. காப்புரிமையிட்ட தொழில்நுட்பத்தினை வர்த்தகமயமாக்கல் 34
5. காப்புரிமைகளைச் செயல்படுத்தல் 39

## 1. காப்புரிமை

### காப்புரிமை என்றால் என்ன?

கண்டுபிடிப்பு படிமுறை ஈடுபாடு (inventive step) மற்றும் கைத்தொழில் பிரயோகத்திற்கு உகந்தமான புதிய கண்டுபிடிப்பிற்கு, அரசாங்கத்தினால் பிரத்தியேக உரிமையாக அளிப்பதே காப்புரிமையாகும்.

இது காப்புரிமையிடப்பட்ட கண்டுபிடிப்பு அடிப்படையில், மற்றவர்கள் இதனை உரிமையாளரின் முன்னுமதியின்றி பாவிப்பதற்கு தடை செய்வதற்கும் அல்லது நிறுத்துவதற்கும், விற்பனை அல்லது உற்பத்தியினை இறக்குமதி செய்தல் அல்லது படிமுறைப்படுத்தல் ஆகியனவற்றிற்கு பிரத்தியேக உரிமையை உரிமையாளருக்கு வழங்குகின்றது. வணிகங்களுக்கு காப்புரிமை ஆனது ஒரு பலம் வாய்ந்த வியாபாரக்கருவியாகும். புதிய உற்பத்தி அல்லது படிமுறை, ஆகியனவற்றில் தனித்துவத்தைப் பெற்று, உறுதியான சந்தை நிலையை அபிவிருத்தி செய்து, உத்தரவு அளித்தல் மூலம் மேலதிக வருமானத்தை சம்பாதிக்கலாம். படமெடுக்கும் கருவி (Camara), கைத்தொலைபேசி (Mobile Phone), அல்லது மகிழ்ந்தி (Car) ஆகிய சிக்கலான உற்பத்திகள், பல காப்புரிமைகளுக்குட்பட்டதும் வெவ்வேறு காப்புரிமை பெற்றிருக்கும் உரிமையாளர்களால், பல கண்டுபிடிப்புகளை கூட்டிணைக்கப்பட்டு காணப்படலாம்.

காப்புரிமையானது ஒரு நாட்டின் தேசிய காப்புரிமை அலுவலகத்தால் அல்லது நாடுகளின் குழுக்களுக்கு இடையிலான ஒரு பிராந்திய காப்புரிமை அலுவலகத்தால் வழங்கப்படும். காப்புரிமை விண்ணப்பம் கோப்பிட்ட திகதியிலிருந்து, தேவையான பராமரிப்புக்கட்டணத்தை நேரத்திற்கு செலுத்துவதன் மூலம், பொதுவாக 20 வருடகாலகட்டத்திற்கு செல்லுபடியாகுமாறு மட்டுப்படுத்தப்பட்டுள்ளது. காப்புரிமையானது ஒரு ஆப்புல உரிமையாக, உகந்த நாடு அல்லது பிராந்திய பூகோள எல்லைக்குள் மட்டுப்படுத்தப்பட்டுள்ளது.

காப்புரிமையினால் அளிக்கப்பட்ட பிரத்தியேக உரிமையின் பிரதிபலனாக, விண்ணப்பதாரி காப்புரிமை விண்ணப்பப்படிவத்தில் பொது மக்களுக்கு கண்டுபிடிப்பினை வெளிப்படுத்து முகமாக, விபரமான, செம்மையான மற்றும் கண்டுபிடிப்பின் விபரணத்தை எழுத்துமூலம் அளித்தல் வேண்டும். பல நாடுகளில், அளிக்கப்பட்ட காப்புரிமை விடயமான காப்புரிமை விண்ணப்பமானது, பொதுமக்கள் அறியத்தரும் முகமாக உத்தியோக பத்திரிகை அல்லது வர்த்தமான பத்திரிகை மூலம் பிரசுரிக்கப்படும்.



ஆஜனீவிய கண்டுபிடிப்பாளர்களாகிய ஹிபூகோ ஒலிவோரா, ரொஹோடோடோ காடொன் மற்றும் எடுஆடோ பர்முனன்ஸ் ஆகியோரால் எண்ணக்கருவில் உருவான நுரைத்தெழும்பானவகைகளுக்கான திறவுக்கருவியானது 20 நாடுகளுக்கு மேல் காப்புரிமையிடப்பட்டுள்ளது. கண்டுபிடிப்பாளர்களினால் "டெஸ்கோஜேற்" வியாபாரச்சின்னத்தின் கீழ் தாமிக்கப்பட்ட வணிகச் சங்கத்தினால் இவ் உற்பத்தியானது உலகம் பூராகவும் வர்த்தகமயமாக்கப்பட்டுள்ளது. வர்த்தகமயமாக்கப்பட்டுள்ளது.



கொரியன் உந்துருளி (ஆழவழிச உலஉடந) தலைக்கவச ருதுஜ உற்பத்தியாளர், புதுமையான தலைக்கவசத்திற்கு உலகளாவிய முறையில் 42 காப்புரிமைகளைக் கொண்டுள்ளதுடன் ஏற்றுமதிச்சந்தைகளில் பெரும் வெற்றியினை, உற்பத்திகளில் கிட்டத்தட்ட 95% இனை விற்பனை அனுபவிக்கின்றனர். வணிகமானது விற்பனையில் 10% இனை ஆய்வு மற்றும் அபிவிருத்தியில் (ஆ.அ சருணு) மீள்முதலீடு செய்து, தலைக்கவச கைத்தொழில் வெற்றிக்கு பாரிய புதுமையான வடிவமைப்பை ஒரு பிரதான முக்கியமான காரணியாக, இணைத்துள்ளது.

## கண்டுபிடிப்பு என்றால் என்ன?

காப்புரிமை மொழியில், **கண்டுபிடிப்பானது** தொழில்நுட்ப பிரச்சனைக்கான **புதிய மற்றும் கண்டுபிடிப்புத் தீர்வு** என பொதுவாக வரைவிலக்கணப்படுத்தப்பட்டுள்ளது. இது முற்றாக புதிய கருவி உற்பத்திமுறை அல்லது படிமுறையின் கண்டுபிடிப்புடன் தொடர்பானதாகவோ அல்லது தெரிந்த உற்பத்தி அல்லது **படிமுறையின், சீர்திருத்தமாக** இருக்கலாம். இயற்கையில் ஏற்கனவேயுள்ள ஒன்றினை கண்டுபிடித்தல், பொதுவாக கண்டுபிடித்தல் என்பதற்கு தகைமை பெற்றதாகமாட்டாது. போதுமான மனித மதிநுட்பம், ஆக்கபூர்வம் மற்றும் கண்டுபிடித்தலில் ஈடுபாடு ஆகியன இருத்தல் வேண்டும்.

தற்கால கண்டுபிடிப்புகளில் அதிகமானவை, கணிசமான முயற்சிகளுடன் ஆய்வு மற்றும் அபிவிருத்தியில் (R&D) நீண்டகால முதலீடுகள் இட்பொழுதிலும், அநேகமான பாரிய சந்தைப்பெறுமதியான சாதாரண மற்றும் செலவு குறைந்த தொழில்நுட்ப சீர்திருத்தங்கள், கண்டுபிடித்தவர்களுக்கோ அல்லது வணிகங்களுக்கோ குறிப்பிடத்தக்க வருமானம் மற்றும் லாபங்களை ஈர்க்கின்றது.

## புதுமை புகுத்தலின் வலிமை

“கண்டுபிடித்தல்” மற்றும் “புதுமை புகுத்தல்” ஆகிய இரண்டிற்கும் இடையிலான வேறுபாட்டை மதித்தல் மிகவும் முக்கியமானதொன்றாகும். **கண்டுபிடித்தல்** தொழில்நுட்பப் பிரச்சனைக்கு தொழில்நுட்ப தீர்வு என்பதனைக்காட்டி நிற்கின்றது. இது ஒரு **புதுமை புகுத்தும் எண்ணம்** அல்லது தொழிற்பாட்டு மாதிரியமைப்பு அல்லது முன்மாதிரியான உருவமைவு ஆகலாம். புதுமை புகுத்தலானது, கண்டுபிடிக்கப்பட்டதை சந்தை உற்பத்தி அல்லது படிமுறையாக மாற்றுவதாகும். வணிகங்கள் புதுமை புகுத்தலை அடக்குவதற்கான சில பிரதான காரணிகளாவன:-

- செலவினை மிச்சப்படுத்துவதுடன் உற்பத்தித்திறனை சீரமைவதற்கு உற்பத்திப்படிமுறைகளை சீரமைத்தல்.
- நுகர்வோர் தேவைப்பாடுகளைப்பூர்த்தி செய்ய புதிய உற்பத்திகளை அறிமுகப்படுத்தல்.
- போட்டியில் முன்னதாக இருத்தலுடன் அல்லது சந்தைப்பங்கினை விஸ்தீரணப்படுத்தல்.
- வியாபாரம் மற்றும் அதன் வாடிக்கையாளரினால் தோற்றுவிக்கப்படும் உண்மையான தேவைப்பாடுகளை

எதிர்கொள்ளும் வகையில், தொழில்நுட்பமானது அபிவிருத்தி செய்யப்படுதலை உறுதி செய்தல்.

- மற்றப வணிகச்சங்கங்களின் தொழில்நுட்பவியலில் தங்கியிருப்பதை தடை செய்வதற்கு.

தற்போதைய பொருளாதாரத்தில், வணிகச்சங்கத்தினுள் புதுமை புகுத்தல் முகாமையானது காப்புரிமை முறைமையில் சிறந்த அறிவின் தேவைப்பாடாகும், இது வணிகம் தனது சொந்த புதுமை புகுத்தல் மற்றும் ஆக்கபூர்வ ஆற்றல், மற்றும் காப்புரிமைகள் பெற்றோரிடம் இலாப முறையான பங்குமைகளை தாபித்தல், அத்துடன் மற்றவர்களால் சொந்தமாக்கப்பட்ட தொழில்நுட்பத்தினை அனுமதியற்ற பாவனையிலிருந்து தவிர்ந்து, அதிபுயர்ந்த நன்மை பெறுவதை உறுதிப்படுத்துவதாகும். முன்பு போல் அல்லாது தற்காலத்தில் பல புதுமைபுகுத்தல்கள் சிக்கலானதுடன், வெவ்வேறு காப்புரிமை பெற்றவர்களால் உரிமைப்படுத்தப்பட்டுள்ள பல காப்புரிமைப்படுத்தப்பட்ட கண்டுபிடிப்பினை அடிப்படையாகக் கொண்டுள்ளது.

## உமது கண்டுபிடிப்புகளை காப்புரிமை இட நீர் ஏன் கருத வேண்டும் ?

உள்ளூர் மற்றும் ஏற்றுமதி சந்தைகளில் போட்டியாக இருப்பதற்கும் அத்துடன் நிலைத்து நிற்பதற்கும், குறுகிய உற்பத்திச் சுழற்சிகள் மற்றும் அதிகரித்து வரும் போட்டியானது தொழில்முயற்சியில், புதுமை புகுத்துபவர்களாகவும் அல்லது மற்றய வணிகங்களின் புதுமை புகுத்தல்களுக்கு அணுகுவழியினைப் பெற கடுமீ அழுத்தத்தை அளிக்கின்றது. ஒரு காப்புரிமையினால் அளிக்கப்படும் பிரத்தியேக உரிமையானது அறைகுவல், அபாயகரமான மற்றும் கறுகறுப்பான விபாபார காலநிலையில், புதுமைபுகுத்தும் வணிகச் சங்கங்கள் கமிட்சமடைய முக்கியமானதாகும். கண்டுபிடிப்புகள் காப்புரிமைப்படுத்தலுக்கான முக்கிய காரணிகள் ஆவன:-

- **திடகாத்திரமான சந்தை நிலையம் போட்டியான அணுகலமும்.** காப்புரிமையானது, உரிமையாளருக்கு பிரத்தியேக உரிமையை வழங்கி, காப்புரிமை இடப்பட்ட கண்டுபிடிப்பினை மற்றவர்கள் வர்த்தக முறையாக பாவிப்பதை தடை செய்யவோ அல்லது நிறுத்தவோ உதவும், இதனால் பிரயத்தனமின்றி அனுபவிப்பவர்கள் மற்றும் போலியானவர்களிடமிருந்து ஸ்தீரணமற்றதன்மை, அபாயம் மற்றும் போட்டியினை குறைக்கலாம். உமது வணிகமானது சொந்தமாகவோ அல்லது பெறுமதியான காப்புரிமையளிக்கப்பட்ட கண்டுபிடிப்பினை உபயோகிக்க அனுமதி பெற்றிருப்பின், அதே கண்டுபிடிப்பின் விடயமாக சந்தை நுழைவுத்தடையினை ஏற்படுத்தலாம். இது உகந்த சந்தைப்படுத்தலில் மிகச் ஒப்புயர்வற்றவராகத் திகழ உதவும்.
- **அதிகூடிய லாபம் அல்லது முதலீட்டின் மூலமான லாபங்கள்.** உமது வணிகமானது குறிப்பிட்ட நேரம் மற்றும் பணத்தினை ஆய்வு மற்றும் அபிவிருத்தியில் (R&D) முதலீடு செய்திருப்பின், கண்டுபிடிப்பின் விளைவினாலான காப்பு, முதலீடுகளில் அதிபுயர் லாபங்களை பெறுவதுடன் செலவுகளை மீள் பெறுவதற்கும் உதவியாக இருக்கும்.

- **உரிமம் இடலைப் பெறுதல் அல்லது காப்புரிமையை குறித்தொதுக்குவதிலான மேலதிக வருவாய்.** காப்புரிமை உரிமையாளர் என்ற மட்டில், கண்டுபிடிப்பிற்கான உரிமைக்கு நீர் உரிமம் இனை மற்றவர்களுக்கு தொகையான கொடுப்பனவுக்கோ அல்லது உரிமைப் பங்காக, வணிகத்திற்கு மேலதிக வருவாயை உண்டாக்கும் முகமாக பரிவர்த்தனை (Exchange) செய்து கொள்ளலாம். காப்புரிமையை விற்றல் (அல்லது ஒப்படைத்தல்) சொந்தத்தை மாற்றுதல் என பொருள்படும், ஆனால் உரிமம் என்பது குறிந்துரைக்கப்பட்ட நியதிகளின் கீழ் கண்டுபிடிப்பின் உரிமம் இனை உபயோகிப்பதற்கான அனுமதி மாத்திரமே.
- **குறித்த உரிமம் அளித்தல் மூலம் தொழில் நுட்பத்தினை அணுகுதல்.** உமது வணிகமானது மற்றவர்களுக்குச் சொந்தமான தொழில்நுட்பத்தில் அக்கறை கொண்டிருப்பின், நீங்கள் உங்களது வணிகச்சங்கத்தின் சொந்த காப்புரிமைகளைப் பாவித்து குறுக்கு உரிமளித்தல் உடன்பாட்டிற்குப் பேசியிணங்கலாம். இதனால் உமது வணிகமும் மற்றய வணிகமும் ஒன்று அல்லது அதற்கு மேற்பட்ட தத்தமது காப்புரிமைகளை உடன்பாட்டில் குறிந்துரைக்கப்பட்ட நிபந்தனைகளுக்கு இணங்க அதிகாரமளிக்க உடன்படலாம்.
- **புதிய சந்தைகளுக்கான அணுகு வழி.** காப்புரிமைகளை (காப்புரிமை விண்ணப்பப்படிவம் முடிபுறுத்தலுக்கு உட்படுத்தாத வேளையிலும்) மற்றவர்களுக்கு உரிமம் அளித்தல் மூலம், வேறு வழியில் அணுகுவழியினை அளிக்கின்றது. இதனை செய்வதற்கு, உகந்த அந்நிய சந்தைகளில் கண்டுபிடிப்பானது பாதுகாக்கப்படல் வேண்டும்.

- **தலையீட்டிலான இடர் குறைப்பு.** காப்புரிமை பாதுகாப்பு பெற்றுக்கொள்வதனால், ஒரே கண்டு பிடிப்பினை மற்றவர்கள் காப்புரிமையிடலை தடை செய்வதுடன், உங்களது உற்பத்தியை வர்த்தக மயமாக்கும் வேளை மற்றவர்களது உரிமையில் தலையீடு செய்யும் சந்தர்ப்பத்தை குறைக்கின்றது. காப்புரிமையானது தன்னகத்தே “பாவனைக்குச் சுதந்திரம்” அளிப்பதற்கும், ஆனால், ஒரே மாதிரியான அல்லது அதே மாதிரியான கண்டுபிடிப்புகளை மற்றவர்கள் காப்புரிமையிடுவதற்கு தடை செய்கின்றது. அத்துடன், நீங்கள் காப்புரிமையிட கண்டுபிடிப்பானது புதியது அத்துடன் குறிப்பிடத்தக்க “முன்னைய கலையிலும்” (Prior Art) வேறுபட்டது என நியாயமாக அடையாளப்படுத்தி தெரிவிக்கின்றது. (“முன்னைய அறிவார்ந்த திறமை” இணைப் பற்றி பக்கம் 12 இல்)

- **நியாயமான வட்டி வீதத்தில் கொடைகள் மற்றும் அல்லது நிதி திரட்டும் ஆற்றலை உயர்த்தல்.** காப்புரிமைகளின் சொந்தம் (அல்லது மற்றவர்களுக்குச் சொந்தமான காப்புரிமையை பாவிப்பதற்கான உத்தரவுச் சீட்டு) ஆனது, உற்பத்தியினைச் சந்தைக்குக் கொண்டு செல்வதற்கு மூலதனத்தைப் பெற்றுக்கொள்ளும் ஆற்றலினை உயர்த்தும். சில துறைகளில் (உதாரணமாக உயிர்தொழில்நுட்பவியல்) இடர்துணிபு முதலாளிகளைக்கவர அநேகமாக, உறுதியான காப்புரிமை வணிக இணைப்புக்கழக முதலீடுகளின் பட்டியல் அவசிய தேவைப் பாடாகின்றது.

- **போலியானவர்கள் மற்றும் பிரயத்தனமின்றி அனுபவிப்பவர்களுக்கு (Free Riders) எதிரான நடவடிக்கைக்கான, சக்திவாய்ந்த உபகரணம்.** காப்புரிமையினால் பிரத்தியேகமாக அளிக்கப்பட்டதினை பயன்சூராக செயலாக்கும் முகமாக சில சந்தர்ப்பங்களில் வழக்காடல் அவசியமாகின்றது அல்லது உமது காப்புரிமை உரிமைகளை மீறுவோரின் கவனத்திற்கு உமது காப்புரிமையைக் கொண்டு செல்லல் வேண்டும். காப்புரிமை ஒன்றினை சொந்தமாக வைத்திருத்தல் பாதுகாக்கப்பட்ட கண்டுபிடிப்பினை படிமுறை எடுப்பவர்கள் (copiers) மற்றும் போலியானவர்களுக்கெதிராக வெற்றிகரமான

சட்ட நடவடிக்கை எடுக்கும் ஆற்றலை சீர்திருத்தும்.

- **உமது தொழில் முயற்சிக்கான ஆக்கமுறையான தோற்றம் (Positive Image).** வியாபார பங்காளிகள், முதலீட்டாளர்கள், பங்குடையோர்கள் (share holders) மற்றும் நுகர்வோர் காப்புரிமை வணிக இணைப்புக்கழக முதலீடுகள், உமது வணிகத்தின் நிபுணத்துவம், விசேட தன்மை மற்றும் தொழில்நுட்ப ஆற்றலின் உயர் மட்டத்தினை நிரூபிக்கின்றதென தெரிந்து கொள்வர். இது நிதிகளை பெற்றுக்கொள்ள, வியாபார பங்காளிகளை தெரிந்தெடுக்க மற்றும் உமது வணிகத்தின் புறவு அத்துடன் சந்தைப் பெறுமதியினை நிரூபிக்க உதவியாக இருக்கும். சில வணிகங்கள் தமது காப்புரிமைகளை குறிப்பிட்டு அல்லது பட்டியலிட்டு விளம்பரப்படுத்தி பொது மக்களுக்கு புதுமைபுகுத்தும் பிம்பத்தினை உருவாக்குகின்றனர்.



காப்புரிமை இல: ருளு2002137433

கண்ணாடி மற்றும் வளை பொருட்களில் துவாரமிடக்கூடிய புதுமை புகுத்தற்குரியதுமான பரிசு பெற்ற திறப்பண அலகு (சசடைட்டி டிவை) ஆனது, பெருவிய கண்டுபிடிப்பாளரான ஜோஸ் விடால் மார்ஷனா என்பவரால் காப்புரிமை இடப்பட்டதால், இவர் இவ்உற்பத்தியை நேரடியாக வர்த்தகமயமாக்கவும், இக்கண்டுபிடிப்பிற்கு உரிமையிடப்பட்டதனால் (licensing) பங்குவீத உரிமையை (Royalties) உழைக்க வாப்பேற்பட்டுள்ளது.

## உமது உற்பத்திகளை பாதுகாப்ப தற்கான வேறு சட்ட உபகரணங்கள் யாவை?

இவ்வழிகாட்டியானது காப்புரிமைகளில் அவதானம் செலுத்துகின்றதெனினும் குறிப்பிட்ட உற்பத்தியினைப்பொறுத்து பல்வகை குணாம் சங்களைக்கொண்டுள்ள புதுமைபுகுத்தப்பட்ட உற்பத்திகளை பாதுகாக்க வேறு பொருத்தமான நுண்ணறிவாளர் உடைமை உரிமைகள் இருக்கலாம். அவையாவன:

- **பயன்பாட்டு மாதிரியமைப்புக்கள்: (Utility Models)** குறுகிய கால காப்புரிமைகள், மிகச்சிறிய காப்புரிமைகள் எனவும் அறியப்படுகின்றது.) சில நாடுகளில், படிப்படி உயர்வான (incremental) காப்புரிமைகள் அல்லது தற்பொழுதுள்ள உற்பத்திக்கான சிறிய தழுவல் (adaptation) ஆகியன பயன்பாட்டு மாதிரியமைப்புக்களாக பாதுகாக்கத்தக்கனதாகும். (பக்கம் 10இல் கூண்டிடப்பட்டதைப் பார்க்க)
- **வியாபார இரகசியங்கள்:** அந்தரங்க வியாபாரத்தகவல் பின்வருவனவற்றிற்கு இணக்கமாக இருக்கும்வரை வியாபார இரகசிய பாதுகாப்பால் பயனடையலாம்:
  - இவ்வகையான தகவல்களை கையாளும் மற்றவர்களுக்கு பொதுவாக தெரியாதவரை.
  - வர்த்தகப் பேறுமதியாகையால், இரகசியமாக இருத்தல். அத்துடன்,
  - இதன் உரிமையாளரால், இரகசியத்தைப் பேணுவதற்கு நியாயமான நடவடிக்கை எடுக்கப்பட்டிருத்தல் (உதாரணமாக “அறிவ தற்கான தேவை” அடிப்படையிலான தகவலுக்குரிய அணுகுமுறையினை தடை செய்தல், மற்றும் அந்தரங்கத்துக்குரிய அல்லது வெளியிடாததன்மை ஒப்பந்தத்தினை ஏற்படுத்தல்) (பக்கம் 9 இல் கூண்டிடப்பட்டதைப் பார்க்க)
- **கைத்தொழில் வடிவமைப்புகள்:** ஒரு உற்பத்தியின் அழகு பொருட்களுக்குரிய அல்லது அழகியல் குணாம்சங்களுக்கு பிரத்தியேகத்தன்மையை கைத் தொழில்

வடிவமைப்புகள் பாதுகாப்பு மூலம் பெற்றுக்கொள்ளலாம். சில நாடுகள் இதனை “வடிவமைப்பு காப்புரிமைகள்” என குறிப்பிடுகின்றது.

- **வியாபாரச் சின்னங்கள் :** வியாபாரச்சின்ன பாதுகாப்பானது ஒரு வணிகத்தின் உற்பத்திகளை வேறு வணிகங்களின் உற்பத்தியிலிருந்து வேறுபடுத்த, தனிப்பட்ட குறிகளை பிரத்தியேகமாக அளிக்கின்றது.
- **பதிப்புரிமை மற்றும் அதனுடன் தொடர்பான உரிமைகளும்:** இலக்கிய ஈடுபாடுள்ள மற்றும் கலைச்சுவை வாய்ந்த மூல (original) ஆக்கங்கள், பதிப்புரிமை மற்றும் அதனுடன் தொடர்பான உரிமைகளினால் பாதுகாக்கப்படலாம். பதிப்புரிமை பாதுகாப்பானது கணணி செய்நிரல் உட்பட (computer programming) விசாலமான ஆக்கங்களுக்கு பயன்படுத்தப்படுகின்றன. (பக் 11இல் கூட்டிடப்பட்டதைப் பார்க்க)
- **புதிய தாவர வகைகள் :** பல நாடுகளில் புதுமைகள், தெளிவுத்தன்மை, ஒரே சீரானதும் உறுதியானதும் மற்றும் தகுந்த வகுப்பினத்துடன் பெயரிட்டு தேவைப்பாடுகளை நிறைவு செய்துள்ள புதிய தாவர வகைகளை வளர்ப்பினர் (Breeder) “தாவர வளர்ப்பினர் உரிமைகள்” இன் கீழ் பாதுகாப்பினைப்பெற்றுக்கொள்ளலாம். புதிய தாவரவகைகளின் பாதுகாப்பிற்கான மேலும் தகவலுக்கு உலகளாவிய வலை [www.upov.int](http://www.upov.int). இல் பார்க்கவும்.
- **ஒருங்கிணைச்சுற்றின் (integrated circuit) தளக்கோளவடிவமைப்பு அல்லது இடவியல் கவியல் (topography):** நுண்சில்லுகள் (Micro chips) மற்றும் குறைகடத்தி சில்லுகள் (semiconductor chips) ஆகியனவற்றில் பாவிக்கப்படும் ஒருங்கிணைச் சுற்றின் மூலதளக்கோளவடிவமைப்பிற்கு பாதுகாப்பினை பெற்றுக்கொள்ளலாம். அப்படியான பாதுகாப்பினை, தளக்கோள வடிவமைப்பினை கூட்டிணைத்து இறுதி உற்பத்திக்கு நீடிக்கலாம்.

## கண்டுபிடிப்பானது காப்புரிமைக்குட்பட்டதாகில், காப்புரிமை பாதுகாப்பிற்கு விண்ணப்பித்தல் புத்திசாலித்தனமாகுமா?

எப்பொழுதும் அல்ல ஒரு கண்டுபிடிப்பானது காப்புரிமைக்குட்பட்டதாகிலும், வர்த்தக வளம் பெறக்கூடிய தொழில்நுட்பம் அல்லது உற்பத்தியாகும் என அவசியமில்லை. எனவே, அதற்கான சார்பெதிர்களை (pros and cons) கவனமாக அளவிட்டு, அத்துடன் இயன்ற மாற்று வழிகளையும் பகுப்பாய்விடுதலும், காப்புரிமை விண்ணப்பத்தை சமர்ப்பிக்கும் முன் அத்தியாவசியமானதாகும். காப்புரிமை பெறுதல் செலவு கூடியதொன்றானதுடன், அதனைப் பெறுவதும், பேணி நடைமுறைப்படுத்தலும் சுலபமானதன்று. காப்புரிமை விண்ணப்பத்தினை சமர்ப்பிப்பதோ அல்லது கைவிடுவதோ என்பது கடுமையாக ஒரு வியாபாரத்தீர்மானமாகும். முதல் நிலையாக வர்த்தகத்திற்கு உதவியானதும், சுற்றில் வியாபாரத்திற்கு குறிப்பிடத்தக்க நன்மை அளிக்கக்கூடியதுமான கண்டுபிடிப்பிற்கு பாதுகாப்பினை பெற்றுத்தரும் வாய்ப்பினை அடிப்படையாக கொண்டிருத்தல் வேண்டும்.

காப்புரிமை விண்ணப்பத்தை சமர்ப்பிப்பதா அல்லது விடுவதா என்று தீர்மானிப்பதற்காக கவனத்தில் எடுத்துக்கொள்ளும் காரணிகள் பின்வருவனவற்றை அடக்கியுள்ளது:-

- கண்டுபிடிப்பிற்கு சந்தை உள்ளதா?
- உமது கண்டுபிடிப்பிற்கான மாற்று வழிகள் யாவை? அத்துடன் உமது கண்டுபிடிப்புடன் எப்படி ஒப்பீடானதாகவுள்ளது?
- கண்டுபிடிப்பானது தற்போதுள்ள உற்பத்தியினை சீர்திருத்த அல்லது புதிய உற்பத்தியை அபிவிருத்தி செய்ய உதவியானதா? அப்படியாகில் உமது வணிக வியாபார உக்திக்கேற்றதானதா?
- ஆற்றலான உரிமமிடுநர்கள் அல்லது முதலீடு இடுநர்கள், கண்டுபிடிப்பினை சந்தைக்குக் கொண்டுசெல்ல உதவுவதற்கு விரும்பியவர்களாக உள்ளனரா?

- உமது வியாபாரத்திற்கும் போட்டியாளர்களுக்கும் கண்டுபிடிப்பானது எவ்வளவு பெறுமதிமிக்கதாக உள்ளது?
- உமது உற்பத்தி அல்லது "வடிவமைப்பைச் சுற்றிய" (Design around) உமது கண்டுபிடிப்பினை "எதிர்மறையான ஒழுங்கு" (Revers Engineer)ஆக்குதல் இலகுவானதா?
- நீர் கண்டுபிடித்ததை விசேடமாக போட்டியாளர்களும் கண்டுபிடித்து காப்புரிமை கோர மற்றவர்களாலும், எவ்வளவு தூரம் முடிபு?
- சந்தையில் பிரத்தியேக நிலையில் எதிர் பார்த்த இலாபமானது காப்புரிமையில் செலவினை நியாயப்படுத்துமா? (காப்புரிமையில் செலவுகளைப்பற்றி தகவலை பக்கம் 20இல் பார்க்க)
- கண்டுபிடிப்பின் எவ்வகைகளாவன பண்புக் கூறுகள், ஒன்று அல்லது பல காப்புரிமைகளால் காப்பாற்றலாம், இச்செயலானது (covarege) எவ்வளவு விசாலமானது, அத்துடன் இது வர்த்தகரீதியாக பலனுள்ள காப்பினை அளிக்குமா?
- காப்புரிமையின் உரிமைகள் மீற்றலினை இனங்காண்பது இலகுவானதா, அத்துடன் உமது காப்புரிமை(கள்) இனை நடைமுறைப்படுத்த, நேரம் மற்றும் நிதி மூலவழங்களில் முதலீடு செய்ய தயாரா?



1994 ஆம் ஆண்டில் அவுஸ்திரேலியா தொடக்க வணிகச்சங்கமான ITL கூட்டுத்தாபனமானது தனது முதலாவது உற்பத்தியான தனித்துவ வடிவமைப்பான இரத்தம் சேகரிக்கும் ஊசியினை, இரத்ததானம் செய்வரிடமிருந்து பிறக்கீடு செய்த பின் (withdraw), உள்ளீழுப்பதற்கான பயன்பாட்டு வடிவமைப்பிற்கு மாத்திரமே விண்ணப்பத்தினைச் சமர்ப்பித்தனர். பயன்பாட்டு வடிவமைப்பானது பின்பு நியம காப்புரிமையாக மாற்றப்பட்டது. இவ்வற்பத்தியானது வியாபாரச் சின்னமான Donorcare® இன் கீழ் வர்த்தக மயமாக்கப்பட்டது., இது சொந்த மற்றும் அந்நிய நாட்டு சந்தைகளிலும் மிக்க வெற்றியினை ஈட்டி, கௌரவ வடிவமைப்புப் பரிசீனையையும் பெற்றுக் கொண்டுள்ளது.

## காப்புரிமைகளுக்கெதிராக இரகசியம்

உமது கண்டுபிடிப்பானது காப்புரிமையிட லுக்கான தேவைகளை நிறைவேற்ற முடிய மாகில், பக்கம் 10இனைப் பார்க்க) உமது வணிகச்சங்கமானது கண்டுபிடிப்பினை வியாபார இரகசியமாக பேணி, காப்புரிமையிட அல்லது வெளிப்படுத்தல் மூலம் வேறு ஒருவராலும் காப்புரிமையிட முடியாது என்பதினை உறுதிப் படுத்தி (பொதுவாக தற்காப்பான பிரகாரமில் என அறியப்படுகின்றது) இதனால் "பொது மக்கள் மேலாண்மை" (Public Domain) இல் அதன் இடத்தை உறுதிப்படுத்தல்.

உமது நாட்டின் சட்டமுறைமையைப்பொறுத்து, வியாபார இரகசியங்களின் பாதுகாப்பானது முறையற்ற போட்டிக்கெதிராக சட்டவாக்கங் களின் கீழ், ஒன்று அல்லது பல சட்டங்களில் குறித்துரைக்கப்பட்ட ஏற்பாடுகளில், இரகசிய தகவல் பாதுகாப்பிற்கான வழக்குச்சட்டம், பணியாளர்கள், ஆலோசகர்கள், நுகர்வோர்கள் மற்றும் வியாபார பங்குடமையாளர் அல்லது மேற்கூறியவர்களின் ஒன்றுகூடலாளர்களின் உடன்பாடுகளுடனான ஒப்பந்த ஏற்பாடுகளில் கிடைக்கப்பெறலாம்.

வியாபார இரகசிய பாதுகாப்பின் சில அனு கூலங்கள் ஆவன:

- வியாபார இரகசியத்திற்கு பதிவுச் செலவு இல்லை.
- வியாபார இரகசிய பாதுகாப்பானது அரச அலுவலகத்தில் வெளிப்படுத்தவோ அல்லது பதிவு செய்யவோ தேவையில்லை. அத்துடன் கண்டுபிடிப்பானது பிரகரிக்கப்படமாட்டாது.
- வியாபார இரகசிய பாதுகாப்பிற்கு கால வரையறை இல்லை.
- வியாபார இரகசியமானது உடனுக்குடனான வினைவினையுடையது.

கண்டுபிடிப்பினை வியாபார இரகசியமாக காப்பதனால் எழும் பின்னடைவுகள் :

- புதுமைபுகுத்தலான உற்பத்தியில் இரகசியமானது உள்ளடக்கப்படின், மற்றவர்கள் "எதிர்மறையான ஒழுக்கு" இனை ஏற்படுத்தி, இரகசியத்தை ஆராய்ந்தறிந்து, அதன்பின் அதன் பாவனைக்கு உரிமைபுள்ளவர்கள்.
- வியாபார இரகசியபாதுகாப்பானது முறையற்ற சுவீகரிப்பு, பாவனை அல்லது அந்தரங்க தகவலை வெளிப்படுத்தல் ஆகியனவற்றிற்கெ திராக மாத்திரமே பயன்கூரானதாகும். (Effective)
- இரகசியமானது வெளிப்படையாக வெளியிடப் பட்டால், எவரேனும் இதற்கான அணுகுவிதியை பெற்றுக்கொள்ளுகில், அதனைப்பயன்படுத்த தடையற்றவராவ்.
- வியாபார இரகசியத்தினை நடைமுறைப்படுத்தல் கடினமானதாகும். ஏனெனில், பாதுகாக்கும் மட்ட மானது காப்புரிமையைவிட அதிகமாக வலிமை யற்றதாகும்.
- சட்டமுறைப்படி, ஒரே கண்டுபிடிப்பினை தனித்துவ மாக அபிவிருத்தி செய்யும் மற்றவர்களால் வியாபார இரகசியமானது காப்புரிமைப்படுத்தலாம்.

கண்டுபிடிப்புக்களைக்காப்பதற்கு மாற்று வழியானது காப்புரிமைகள் மற்றும் வியாபார இரகசியங்கள் மூலம் எனக் கருதும் வேளை, அவைகள் ஒன்றுக்கொன்று குறை நிரப்பான தாகும். ஏனெனில், காப்புரிமை விண்ணப்பதாரி யானவர் காப்புரிமை அலுவலகம் காப்புரிமை விண்ணப்பத்தை பிரகரிக்கும் வரை பொதுவாக கண்டுபிடிப்பை இரகசியமாகவே வைத்திருப்பார். மேலும், காப்புரிமையிடப்பட்ட கண்டுபிடிப்பினை வெற்றிகரமாக தன்னலமாக்குவது எப்படி என்பதன் அதிகமான மதிப்புமிக்க வழிவகைகள் அநேகமாக வியாபார இரகசியமாக வைத்திருக்கப்படுகின்றது.

## கண்டுபிடிப்பின் காப்புரிமை பாதுகாப்பின் எதனைக் காப்புரிமை இடலாம்?

கண்டுபிடிப்பின் காப்புரிமை பாதுகாப்பின் தகுதிக்கு, பல தேவைப்பாடுகளை நிறைவேற்றல் வேண்டும். கோரப்பட்ட கண்டுபிடிப்பு கீழ்வருவனவற்றை உள்ளடக்கி இருத்தல் வேண்டும்:

- காப்புரிமையிடற்குரிய கருத்துமூலத்தைக்கொண்டிருத்தல் (பக்கம் 11)
- புதிதானதாயிருத்தல் (புதுமைத் தேவைப்பாடுகள்) (பக்கம் 12)
- கண்டுபிடிப்பு நடைப்பாங்கில் (Inventive step) ஈடுள்ளவைகளாக இருத்தல் (வெளிப்படையற்ற தேவைப்பாடுகள்) (பக்கம் 12 )
- கைத்தொழில் பயன்பாட்டிற்கு தகுதியுடையதாக இருத்தல் (பயன்பாட்டுத் தேவைப்பாடுகள்) (பக்கம் 13) மற்றும்
- காப்புரிமை விண்ணப்பத்தில் தெளிவாகவும் முற்றுமுழுமையாக வெளிப்படுத்தப்பட்டிருத்தல். (வெளிப்படுத்தும் தேவைப்பாடுகள்) (பக்கம் 13)

இத்தேவைப்பாடுகளை விளங்கிக்கொள்வதற்கான சிறந்த வழி, உமது அக்கறையுடன் கூடிய தொழில்நுட்ப ஆற்றல் எல்லையுள் மற்றவர்களால் காப்புரிமைப்படுத்தப்பட்டனவற்றைக் கற்றறிவதாகும். இதற்காக காப்புரிமை தரவு மட்டங்களில் தகவல் பெற்றுக்கொள்ளல் வேண்டும். (காப்புரிமைத்தரவு மட்டங்களைப் பற்றிய மேலதிக விபரங்களுக்கு பக்கங்கள் 16 மற்றும் 17 இல் பார்க்கவும்.)

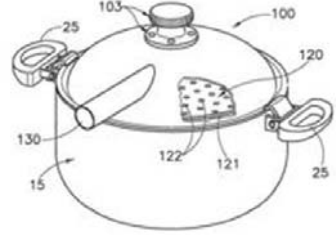

சர்வதேச விண்ணப்ப இல: PCT.IT 2003./000428 உணவு அல்லது பான வகைகள் ஆகியனவற்றை பொதுவாக சூடாக்கிய திரவியங்கள் மூலம் தயாரிப்பதற்கான கலம்.

## பயன்பாட்டு மாதிரியுருக்கள்

பயன்பாட்டு மாதிரியுருக்களின் சில சிறப்பியல்புகள் ஆவன:

- பயன்பாட்டு மாதிரியுருக்கள் அளிக்கும் நிபந்தனைகள், "கண்டுபிடிப்பு நடைப்பாங்கு" தேவைப்பாடு குறைவானதாகவோ அல்லது முற்றாக இல்லாமையிலோ கடுமையற்றனவாக உள்ளது.
- பயன்பாட்டு மாதிரியுருக்கள் அளிக்கும் நடவடிக்கை முறையானது, பொதுவாக காப்புரிமைகளைவிட துரிதமானதும் இலகுவானதாகும்.

- சுவீகரிப்பு மற்றும் பேணுகைக்கான கட்டணங்கள், பொதுவாக காப்புரிமைகளுக்குப்பொருத்தமானதிலும் குறைவானதாகும்.
- பயன்பாட்டு மாதிரியுருக்களின் ஆகக்கூடிய இயன்றளவான காலவரையானது, காப்புரிமைக்கானதை விட குறைவானதாகும்.
- சில நாடுகளில், பயன்பாட்டு மாதிரியுருக்கள் சில தொழில்நுட்ப எல்லைக்குள் மட்டுப்படுத்தப்பட்டு, அத்துடன் உற்பத்திகளுக்கு மாத்திரமே கிடைக்கப்பெறலாம். (படிமுறைகளுக்கல்ல) அத்துடன்
- அநேகமாக, பயன்பாட்டு மாதிரியுரு விண்ணப்பம் அல்லது அளிக்கப்பட்ட பயன்பாட்டு மாதிரியுருவானது ஒழுங்கான காப்புரிமை விண்ணப்பமாக மாற்றலாம்.

## காப்புரிமையிடத்தக்க மற்றிய விடயங்கள் (Subject Matter) என்றால் என்ன?

அநேகமான தேசிய அல்லது பிராந்திய காப்புரிமைச் சட்டங்களில், காப்புரிமை காப்புரிமையிடத்தக்க மற்றிய விடயங்கள் எதிர்மறையாக வரைவிலக்கணப்படுத்தப்பட்டிருக்கின்றன, அதாவது காப்புரிமைப்படுத்த முடியாத பட்டியலொன்றினை அளிப்பதினாலாகும். நாடுகளுக்கிடையில் கருதத்தக்க வித்தியாசங்கள் இருந்த போதிலும், கீழ் காண்பவை காப்புரிமையிடலிருந்து விலகி வைக்கக்கூடிய சில பகுதிகளுக்கான உதாரணங்களாகும்:

- கண்டுபிடித்தல் மற்றும் விஞ்ஞானத்திற்குரிய தத்துவங்கள்
- அழகியல் படைப்புகள்
- மனதுக்குரிய செயல்களை நடைமுறைப்படுத்துவதற்கான திட்டங்கள், விதிகள் மற்றும் முறைகளும்.

- உலகில் இயற்கையாக தோன்றும் பொருட்களின் கண்டுபிடிப்புகள்:
- பொதுமக்களின் ஒழுங்கு, சிறந்த ஒழுக்கங்கள் அல்லது பொது மக்களின் உடல்நலன் ஆகியனவற்றை பாதிக்கும் கண்டு பிடிப்புகள்.
- மனிதர்கள் அல்லது மிருகங்களுக்கான நிர்ணயத்திற்குரிய, தீர்ப்பியல் (Therapeutic) மற்றும் அறுவை முறையிலான பரிசீலனை.
- நுண்ணுயிரை தவிர்ந்த தாவரங்கள் மற்றும் மிருகங்கள், அத்துடன் தாவரங்கள் அல்லது மிருகங்களை உற்பத்தி செய்வதற்காக அத்தியாவசியமாக உயிரியலுக்குரிய படிமுறைகள் மற்றும் நுண் உயிரியலுக்குரிய படிமுறைகள் அத்துடன்.
- கணணி நிகழ்ச்சி நிரல்

## கணணி மென்பொருட்களை பாதுகாத்தல்

சில தேசங்களில், கணணி மென்பொருளின் சீர்திருத்தமான தொழிற்பாட்டிற்கு கணிதத்திற்குரிய படிப்படி முறைகள் (Algorithms) ஆவன அடிப்படையானதாகும், இதனை காப்புரிமையினால் பாதுகாக்கலாம். மேலும் வேறு தேசங்களில் காப்பிடுதற்குரிய மற்றிய விடயங்கள் மூலம் வெளிப்படையாக விலக்கப்பட்டுள்ளது. பின் குறிப்பிட்ட தேசங்களில் சில, மென்பொருள் சம்பந்த கண்டுபிடிப்புகள், அறிவு நிலைக்கு தொழில்நுட்ப பங்கீட்டினை அளிப்பதாக கருதப்பட்டால் காப்புரிமையிடுவதற்குரியதாகும். உமது நாட்டில் கணணி மென்பொருளின் காப்புரிமையிடப்படக்கூடியதா என்பதற்கான மேதலதிக தகவலுக்கு உமது தேசிய அல்லது பிராந்திய காப்புரிமை அலுவலகத்தை தொடர்பு கொள்ளவும் (காப்புரிமை அலுவலகங்களின் வலைப்பின்னல்

தலங்களுக்கான பட்டியலை இணைப்பு | இல் பார்க்கவும்)

அநேகமான நாடுகளில், கணணி நிகழ்ச்சி நிரலின் நோக்கம் மற்றும் மூலக்குழுக்குறி (source code) ஆகியனவற்றை **குறிப்பிமையின்** மூலம் பாதுகாக்கலாம். பதிப்புரிமை பாதுகாப்பானது பதிவிடப்பட்டதும் தற்செயலாக நிகழக்கூடியதன்று. ஆனால், சிலநாடுகளில் விருப்புரிமைப் பதிவு சாத்தியமானதும் விருப்பத்தக்கனதுமாகும். காப்புரிமை பாதுகாப்பிலும் பதிப்புரிமை பாதுகாப்பானது நோக்கத்தில் கூடுதலாக மட்டுப்படுத்தப்பட்டுள்ளது. ஏனெனில், எண்ணக்கருவையின்றி எண்ணக்கருவின் தெரிவித்தலை மாத்திரமே அடக்குகின்றது. பல வணிகங்கள் கணணி நிகழ்ச்சி நிரலின் நோக்க குழுக்குறியினை (object code) பதிப்புரிமை மூலம் பாதுகாப்பர். அதேவேளை மூலக்குழுக்குறியினை (source code) **வியாபார இரகசியமாக** வைத்திருப்பர்.

**கண்டுபிடிப்பானது புதிதானதா அல்லது நூதனமானதா என்பதை எப்படி தீர்மானிப்பது?**

முன்னய கலையின் ஒரு பகுதியாக அமையா விடத்தே ஒரு கண்டுபிடிப்பு புதிது அல்லது நூதனமானதாகும். பொதுவாக, **முன்னய கலை** குறிப்பது, உலகில் எப்பகுதியிலுமுள்ள பொது மக்களுக்கு சகல உகந்த தொழில்நுட்ப அறிவானது உகந்த காப்புரிமை விண்ணப்பத்தினை முதல்முதலாக சமர்ப்பிப்பதற்கு முன்னதாக கிடைக்கப் பெறுவதாகும். இவை ஏனையவற்றுடன் காப்புரிமைகளை, காப்புரிமை விண்ணப்பங்கள் மற்றும் பலவகையான காப்புரிமையிடப்படாத ஏடு ஆகியனவற்றை அடக்கும்.

முன்னைய கலையினது வரையறையானது நாட்டிற்கு நாடு கணிசமானளவு மாறுபடுகின்றது. அநேகமான நாடுகளில், எதாவது தகவல் பொதுமக்களுக்கு உலகில் எவ்விடத்தலாகும் எழுத்துமூலம், வாய்மூலம், கண்காட்சி மூலம் அல்லது பொதுமக்கள் பாவனை மூலம் வெளிப்படுத்தப்படின் முன்னைய கலை என பொருள் படும். அதன்படி, விஞ்ஞானப் பத்திரிகையில் பிரசுரித்தல், அதனை மாநாட்டில் முன் வைத்தல், வர்த்தகத்தில் அதன் பாவனை அல்லது வர்த்தகங்களின் பட்டியலில் காட்சிக்கு வைத்தல், கொள்கையளவில் கண்டுபிடிப்பின் நூதனத்தன்மையை அளிக்கும் நடவடிக்கையாக அமைந்து காப்புரிமையிடப் படக்கூடியதற்றதாக ஆக்கிவிடும். காப்புரிமை விண்ணப்பத்தினை சமர்ப்பிக்கும் முன், கண்டுபிடிப்பின் தற்செயலான வெளிப்படுத்துகையினை தடை செய்தல் முக்கியமானதாகும். ஆற்றலான காப்புரிமை முகவரின் உதவியானது, முன்னய கலையில் அடக்கப்பட்டது என்னவென தெளிவாக தீர்மானிப்பதற்கு அநேகமாக அவசியமொன்றானதாகும். முன்னய கலையானது முடிவு பெறாததும், பிரசுரிக்கப்படாததும், பின்னைய கட்டத்தில் அவை பிரசுரிக்கப்பட்டாலன்றி காப்புரிமை விண்ணப்பங்களான "இரகசிய முன்னய கலை" இனை அநேகமாக உள்ளடக்கியுள்ளது.

**"கண்டுபிடிப்பதற்கான ஈடுபாடு" என எப்பொழுது கருதப்படுகின்றது?**

கண்டுபிடிப்பானது முன்னய கலையை கருத்தில் கொள்ளும்பொழுது கண்டுபிடிப்பு முயற்சியுடன் ஈடுபாடுடையதாக கருதப்படுகின்றது. (அல்லது தெளிவற்றதாக இருத்தல்) பிரத்தியேக தொழில்நுட்பப் பகுதியில் தேர்ச்சி பெற்ற ஒருவருக்கு கண்டுபிடிப்பானது தெளிவற்றதாக இருக்காது. தெளிவற்ற தன்மை தேவைப்படாது உண்மையான ஆக்கபூர்வம் மற்றும் கண்டுபிடிப்பு ஆகியனவற்றிற்கு மாத்திரமே காப்புரிமை அளிக்கப்பட்டுள்ளது என்பதனையும் மேலும், அப்பகுதியில் சாதாரண தேர்ச்சி பெற்ற ஒரு நபர், ஏற்கனவே உள்ளனவற்றில் சுலபமாக ஊகித்தறிந்து அபிவிருத்திகள் செய்யா திருப்பதை உறுதிப்படுத்துவதற்குமாகும்.

சிலநாடுகளில் முன்னய நீதிமன்ற தீர்மானங்களிலிருந்து நிறுபிக்கப்பட்டவாறு, கண்டுபிடிப்பிற்கு தகுதியற்றதாக கருதப்படுவனவற்றின் சில உதாரணங்கள் ஆவன: பரிமாணத்திலான வெறும் மாற்றம் ஒரு உற்பத்தியை காவிச் செல்லத்தக்கதாக்கல் பகுதிகளை எதிரிடையாக மாற்றல் பொருட்களை மாற்றல் அல்லது சமமான பகுதி அல்லது தொழிற்பாட்டினைக்கு வெறும் பதிலீடில்.



பிளிவா என்னும் குறொயேசியன் வணிகம் நுண்ணியர்க்கொல்லி (Antibiotic) அசித்திரோமைசின் இற்கு செய்யப்பட்ட காப்புரிமையின் மூலம் கடந்த பத்தாண்டிற்கு மேலாக மில்லியன் டொலர்களை சம்பாதித்துள்ளது. பாரிய அந்நிய நாட்டு மருந்து தயாரிக்கும் வணிகத்திற்கான உரிமரிடும்

## ”கைத்தொழில் பிரயோகத்திற்கு உகந்த” என்பதன் பொருள் யாது?

காப்புரிமையிடலுக்கு, ஒரு கண்டுபிடிப்பானது கைத்தொழில் அல்லது வியாபாரத்தின் பாவனைக்கு உகந்ததாயிருத்தல் வேண்டும். கண்டுபிடித்தலானது வெறும் தோற்றப்பாடான கோட்பாடுகளாக இருத்தல் ஆகாது அது உபயோகமானதாகவும் சில செய்முறையான பயனையும் அளிக்க வேண்டும். ”கைத்தொழிலுக்குரிய” என்னும் வார்த்தையானது, அகன்ற அர்த்தமாக ஏதாவது முற்றாக நுண்ணறிவு அல்லது கண்கவர் நடவடிக்கையிலிருந்து வேறுபட்ட தானதுடன், உதாரணமாக பயிர்ச்செய்கையினை அடக்கியதாகவிருக்கும். சில நாடுகளில் கைத்தொழிலுக்குரிய பிரயோகத்திலுக்குப் பதிலாக, **பயன்பாடு திட்டமான** அளவையாகும். பிறப்புரிமை நிரல் ஒழுங்கில் பயன்பாட்டுத்தேவைப்பாடுகள் காப்புரிமைகளுக்கு விசேடமாக அவசியமானதாகும், இதற்கான பயன்பாடு, விண்ணப்பம் சமர்ப்பிக்கும் வேளை அறியப்படாததுமாக இருக்கலாம்.

## உயிரியல் விஞ்ஞானத்தின் காப்புரிமைகள்

அண்மைக்காலங்களில், உயிரியல் விஞ்ஞானங்களின் பிரதானமாக உயிரியல் தொழில்நுட்பம் காப்புரிமைகளில், பல குறிப்பிடத்தக்க அளவான வளர்ச்சியடைந்துள்ளது. அத்துடன், எதனை காப்புரிமைப்படுத்தலாம் என்பதில் நாடுகளுக்கிடையில் குறிப்பிட்டளவு பேதங்கள் எழுந்தள்ளது. கிட்டத்தட்ட சகல நாடுகளும் நுண்ணுயிர்கள் ஈடுபாடான கண்டுபிடிப்புகளை காப்புரிமையிடலுக்காக அனுமதிக்கின்றது. நுண்ணுயிரானது பகிரங்கமாக கிடைக்கப்பெற வேளையுடன், வேறுவகையில் அதனை முறையாக விபரிக்க முடியாத மட்டில், நுண்ணுயிரின மாதிரியானது அடையாளங்கண்டு கொள்ளக்கூடிய வைப்பிடுதலுக்குரிய நிறுவகத்தில் வைப்பது ஒரு தேவைப்பாடாகின்றது. பல நாடுகள், செடிகள் மற்றும் மிருகங்களை காப்புரிமையிடுதலிலிருந்து விலக்குகின்றது,

## வெளிப்படுத்தலுக்கான தேவைப்பாடுகள் என்ன?

அநேகமான நாடுகளில் தேசிய சட்டத்தின் பிரகாரம், **காப்புரிமை விண்ணப்பம்** ஆனது, கண்டுபிடிப்பினை குறிப்பிட்ட தொழில்நுட்ப எல்லை யுள் தேர்ச்சிபெற்ற நபரினால், நடாத்தப்பட்ட கண்டுபிடிப்பு போதுமானளவு தெளிவானதும் முடிவானதும் என்ற முறையில், **கண்டுபிடிப்பினை வெளிப்படுத்தல் வேண்டும்.** சில நாடுகளில் காப்புரிமைச்சட்டமானது, கண்டுபிடிப்பினை தொழிற்படுத்துவதற்கான **”சிறந்த விதத்தினை”** கண்டு பிடித்தவர் வெளிப்படுத்த தேவைப்பாடுடையவராவார். நுண்ணுயிர்கள் ஈடுபாடான காப்புரிமைகளுக்கு, அநேகமான நாடுகள் நுண்ணுயிர்களை அடையாளங்கண்டு கொள்ளக்கூடிய வைப்பிடுதலுக்குரிய நிறுவகத்தில் வைத்திருப்பதற்கு கோருகின்றது.

ஆனால் சுத்தப்படுத்தி அதன் இயற்கை சுற்றாடலிலிருந்து தனிமைப்படுத்தி அல்லது தொழில்நுட்ப படிமுறையாக உற்பத்தியாக்கும் உயிரியலுக்குரிய பொருட்களை காப்புரிமைக்கு அனுமதியளிக்கின்றது. தேசிய சட்டமும் சில குறிப்பிட்ட வகையான அதாவது, மனித முனையிடல் (cloning of human beings) படிமுறைகள் அல்லது மனிதர்களின் மூல உயிர்வழி (Germline) பிறப்புரிமையியல் திரிபு இணை இனங்காணும் படிமுறைகளின் கண்டுபிடிப்புகளை பட்டியலிட்ட காப்புரிமைக்குத் தடை செய்கின்றது.

நாட்டைப்பொறுத்து, புதிய வர்க்க செடிகளானது ஒன்றில் காப்புரிமை முறைமை, புதிய வர்க்கங்களான செடிகளுக்கான குறிப்பிட்ட முறைமைகளினால் காப்பாற்றப்படுகின்றது அல்லது இருமுறைகளாலும் காப்பாற்றப்படுகின்றன. மேலும் தகவலுக்கு [www.upov.int](http://www.upov.int) இணை பார்க்கவும்.

## காப்புரிமைகள் எப்படியான உரிமைகளை அளிக்கின்றன?

உரிமையாளனுக்கு அளிக்கப்பட்ட காப்புரிமையானது மற்றவர்கள் கண்டுபிடிப்பினை வர்த்தக பாவனைக்காக உபயோகிப்பதை விலத்தும் உரிமையாகும். இது தடை செய்யும் உரிமை, அல்லது மற்றவர்கள் இதனைப்போல் செய்வதை நிறுத்தல், பாவித்தல், விற்பனைக்கு விருப்பறிவித்தல், விற்பது, உற்பத்தி அல்லது படிமுறையை இறக்குமதி செய்தல், ஆகியனவற்றை கண்டுபிடிப்பின் காப்புரிமை அடிப்படையில், உரிமையாளரின் அனுமதியின்றி செய்யலாகாது என்பனவற்றையும் உள்ளடக்குகின்றது.

காப்புரிமையானது உரிமையாளனுக்கு "பாவனைக்கான சுதந்திரம்" அல்லது காப்புரிமையால் பாதுகாக்கப்பட்ட தொழில்நுட்பவியலினை சுய நலத்திற்காக உபயோகிக்கும் உரிமையை வழங்கவில்லை என்பதனையும் அவதானித்தல் முக்கியமானதொன்றாகும். ஆனால் மற்றவர்களை விலக்கி வைப்பதற்கான உரிமையை மாத்திரமே, அளிக்கின்றது. இது ஒரு தந்திரமிக் வித்தியாசமாகத்தோன்றுகின்ற பொழுதும், காப்புரிமை முறைமை மற்றும் எப்படி பல்மடங்கு காப்புரிமை பின்னிய தொழிற்பாட்டினை விளக்கிக்கொள்வது என்பது அத்தியாவசியமானதாகும். உண்மையில், மற்றவர்களால் சொந்தமாக்கப்பட்ட காப்புரிமைகள் மேற்படி (overlap) ஆகலாம், சூழ்ந்து கொள்ளலாம் அல்லது உமது சொந்த காப்புரிமைக்கு நிறைவு செய்வதாகவும் அமையும். எனவே, உமது சொந்த கண்டுபிடிப்பின் காப்புரிமையை வர்த்தகப்படுத்தும் முகமாகவும், மறுதலையாக மற்ற மக்களது கண்டுபிடிப்புகளை உபயோகிக்கும் முகமாக, நீர் ஒரு உரிமம் ஒன்றினைப் பெற்றுக்கொள்ளுதல் அவசியமானதாகும்.

மேலும், சில கண்டுபிடிப்புகளை வர்த்தகப்படுத்தும் முன் (மருத்துவ போதைப்பொருள் ஆகிய) மற்றய அனுசரணைகள் தேவைப்படலாம். (உ-ம்: உகந்த கட்டுப்பாட்டுக்குழுவிடமிருந்து சந்தைப்படுத்துவதற்கான அங்கீகாரம்)

## கண்டுபிடிப்பாளர் என்பவர் யார் அத்துடன் காப்புரிமையின் உரிமைக்கான உரிமையாளன் யார்?

கண்டுபிடித்தலை மனதில் கருதும் நபரே கண்டுபிடிப்பாளர் ஆவார், ஆனால் காப்புரிமை விண்ணப்பதினை சமர்ப்பிக்கும் நபர் (அல்லது வணிகம்) விண்ணப்பதாரியாவார், காப்புரிமையை வைத்திருப்பவர் உரிமையாளர் ஆவார். சில விடயங்களில் கண்டுபிடிப்பாளரானவர் விண்ணப்பதாரியாக இருப்பதுண்டு, இவ்விரண்டும் அநேகமான வித்தியாசம் உள்ளவையாகும். விண்ணப்பதாரியானவர் கண்டுபிடிப்பாளரை அநேகமாக வேலைக்கமர்த்தியுள்ள வணிகம் அல்லது ஆய்வுநிறுவனமாகும். கீழ்வரும் குறிப்பிட்ட சந்தர்ப்பங்கள், மேலும் பகுப்பாய்வுகளுக்கு தகுதிவாய்ந்ததாக உள்ளது.

- **பணியாளர் கண்டுபிடிப்புகள்:** அநேகமான நாடுகளில், வேலைவாய்ப்புக்காலங்களில் அபிவிருத்தி செய்யப்பட்ட கண்டுபிடிப்புகளானது பணிகொள்வோருக்கே தன்னியக்கமாக (Automatically) சாட்டிதலிடப்படுகின்றது. சில நாடுகளில், வேலைவாய்ப்பு ஒப்பந்தத்தில் குறிப்பிட்டிருந்தால் மாத்திரமே இவ்வாறு நடைபெறும். சில சந்தர்ப்பங்களில் (உ-ம் : வேலை வாய்ப்பு ஒப்பந்தம் இல்லாவிடத்து) கண்டுபிடிப்பாளரானவர், கண்டுபிடிப்புகளை தனது சுயநலனுக்கான உரிமையை பத்திரப்படுத்திக் கொள்ளலாம், ஆனால் பணிகொள்வோர் கண்டபிடித்தலை உட்பாவனை நோக்கத்திற்காக "கடையுரிமைகள் என்றழைக்கப்படும்" விலக்க

முடியாத உரிமை அளிக்கப்பட்டுள்ளது. வருங்கால பிணக்குகளை தவிர்க்கவும் வேலைவாய்ப்பு ஒப்பந்தங்கள் பணியாளர் கண்டுபிடிப்புகளில் உரிமை விடயங்களில் பங்கு உண்டா என்பதினை உறுதிப்படுத்த, உமது நாட்டில் உள்ள குறிப்பிட்ட சட்டத்தினைப்பற்றி அறிந்து கொள்ளல் அவசியமாகும்.

- **சுதந்திர ஒப்பந்ததாரர்கள்:** அநேகமான நாடுகளில், புதிய உற்பத்தி அல்லது படிமுறையை அபிவிருத்தி செய்ய வணிகத்தால் கூலிக்க மரித்தும் சுதந்திர ஒப்பந்ததாரர், பிரத்தியேகமாக வேறுவகையாக குறிப்பிடப்பட்டால் அன்றி கண்டுபிடிப்பின் சகல உரிமைகளுக்கும் உரிமையாளராவர். அதாவது, ஒப்பந்ததாரர் கண்டு பிடிப்பினை வணிகத்திற்கு பொதுவாக ஒதுக்கி எழுத்துமூல ஒப்பந்தத்தினை அளித்திருந்தால் அன்றி, வணிகமானது அபிவிருத்தி செய்யப்பட்டதற்கு பணம் செலுத்தப்பட்டிருப்பினும், எவ்வித சொந்த உரிமைகளுக்கும் உரிமை அற்றதாகவிருக்கும்.

- **ஒன்றிணைந்த கண்டுபிடிப்பாளர்கள் :** ஒன்றிணைந்த மேற்பட்டவர்கள் ஒரு கண்டுபிடிப்பின் கருதுகோள் மற்றும் நிறைவேற்றலுக்கு குறிப்பிடத்தக்க பங்களிப்பை அளித்திருப்பின், அவர்கள் ஒன்றிணைந்த கண்டுபிடிப்பாளராகக் கருதி கருதுகோள் விண்ணப்பத்தில் அப்படியாக குறிப்பிடல் வேண்டும். ஒன்றிணைந்த கண்டுபிடிப்பாளர்கள் விண்ணப்பதாரிகளானால், காப்புரிமையானது ஒன்றிணைந்ததாக அளிக்கப்படும்.

- **ஒன்றிணைந்த சொந்தக்காரர்கள் :** வெவ்வேறு நாடுகளும் நிறுவகங்களும், ஒன்றிணைந்த மேற்பட்ட பொருள் அல்லது நபரால் சொந்தமாக்கப்பட்ட காப்புரிமைகளை, சுயநலம் அல்லது நடைமுறைப்படுத்தல் விடயமாக பற்பல விதிகளைக் கொண்டுள்ளன. இன்னும் சில தருணங்களில், கூட்டுச்சொந்தக்காரரில் ஒருவர் தனியாக காப்புரிமையினை உரிமரிடல் அல்லது மற்றய சகல கூட்டுச்சொந்தக்காரர்களது சம்மதமின்றி, தலையீடு நிமித்தம் மூன்றாம் தரப்பினருக்கு எதிராக வழக்குத்தொடுத்தல் முடியாது.

## சரிபார்ப்பட்டியலின் தொகுப்பு

- **உமது கண்டுபிடிப்பினை காப்புரிமையிடல் வேண்டுமா?** காப்புரிமை பாதுகாப்பின் பிரயோசனத்தைக்கருதி, மாற்று வழிகளை அவதானித்து (இரகசியத்தன்மை, பயன்பாட்டு மாதிரி அமைப்புகள் ஆகியன) அத்துடன் செலவு/நன்மை பகுப்பாய்வினை மேற்கொள்ளவும். காப்புரிமைகளைப்பற்றி நீங்கள் நன்கறிந்த தீர்மானங்களை எடுப்பதை உறுதி செய்யும் முகமாக, பின்வரும் பிரிவுகளை வாசிக்கவும்.
- **உமது கண்டுபிடிப்பானது காப்புரிமையிடத்தக்கனதா?** காப்புரிமையிடத்தக்க தேவைப்பாடுகளைக் கருதி, உமது நாட்டில் எதனை

காப்புரிமை இடலாம் என்ற விபரங்களை அறிந்து அத்துடன் முன்னய கலை தேடுதலை நடாத்தவும். (பின்வரும் பிரிவினை பார்க்க)

- வணிகத்திற்கிடையில், கண்டுபிடிப்பின் மேலான **உரிமைகள் சம்பந்தமான பிரச்சனைகளில்**, அதன் பணியாளர்கள் மற்றும் நிதி மூலமோ அல்லது தொழில்நுட்பம் மூலம் கண்டுபிடிப்பினை அபிவிருத்தி செய்ய பங்கு கொண்ட ஏதாவது வியாபார பங்காளிகளுக்கிடையே தெளிவு உண்டென்பதினை உறுதிப்படுத்தல் வேண்டும்.

## 2. காப்புரிமையை பெற்றுக் கொள்வது எப்படி?

### எங்கு ஆரம்பிக்கப்படல் வேண்டும்?

பொதுவாக முதல்படியானது முன்னய கலை தேடுதலை நிறைவேற்ற வேண்டும். 40 மில்லியனுக்கு மேற்பட்ட காப்புரிமைகள் உலகம் பூராகவும் வழங்கப்பட்டுள்ளதுடன், மில்லியன் கணக்கான அச்சடிக்கப்பட்ட பிரகரங்கள், உமது காப்புரிமை விண்ணப்பதிற்கு எதிரான ஆற்றலுள்ள முன்னய கலையாகும், சில கருதுகோள் அல்லது இணைந்த கருதுகோள்களினால் அபாயகரமான இடர் உண்டு, இவை உமது கண்டுபிடிப்பினை நூதனமற்றது அல்லது வெளிப்படையாக்கி காப்புரிமையிடுவதற்கு முடியாத தாக்கிவிடும்.

உமது தேடுதலானது முன்னய கலை கருதுகோள்கள் உமது கண்டுபிடிப்பினை காப்புரிமையிடலுக்கு தடையாக இருக்கக்கூடுமாயில், ஒரு முன்னய கலை காப்புரிமையிடல் தேடலானது உமது பணத்தை காப்புரிமை விண்ணப்பத்தில் வீணடிப்பதிலிருந்து தடை செய்யும். ஒரு முன்னய கலை தேடலானது சகல உகந்த

காப்புரிமை இடப்படாத இலக்கியம் மற்றும் தொழில்நுட்ப மற்றும் விஞ்ஞான பத்திரிகைகள், வாசக புத்தகங்கள், மகாநாட்டு நடவடிக்கைகள், ஆராச்சியக்கட்டுரைகள், இணைந்த தலங்கள், வணிக வெளியீடுகள், வியாபார பிரகரங்கள் மற்றும் செய்தித்தாள் கட்டுரை களுக்கும் பரவலாக்கப்பட வேண்டும்.

காப்புரிமை தகவலானது வகைப்படுத்தப்பட்ட தொழில்நுட்ப தகவலின் ஒப்பற்ற மூலமாகும். இதனை வணிகங்கள் தங்களது உக்தியான வியாபார திட்டமிடலுக்கு பெரும் மதிப்பானதாக கண்டுகொள்ளலாம். அநேகமான குறிப்பிடத்தக்க கண்டுபிடிப்புகள், காப்புரிமை அல்லது காப்புரிமை விண்ணப்பம், பிரசுரிக் கப்பட்ட காப்புரிமை விண்ணப்பங்கள், தற் போதைய ஆராய்ச்சி மற்றும் புதுமை புகுத்தல் ஆகியவற்றைப்பற்றிய, உகந்த புகுத்தலானது, உற்பத்தியானது சந்தைக்கு வருவதற்கு மிகுந்த நாட்களுக்கு முன், படித்தறிந்து கொள்வதற்கான வழிவகைகளை அளிக்கின்றது. காப்புரிமை தேடுதல்களானது, எவ்வகையான வணிகத்தினதும் ஆய்வு மற்றும் அபிவிருத்தி முயற்சியின் ஒரு பகுதிக்கான உள்ளீடுகளுக்கு, அத்தியாவசியமானதாகும்.

### காப்புரிமை தரவுத்தள தேடலின் முக்கியத்துவம்

கண்டுபிடிப்பானது காப்புரிமைப்படுத்த முடியுமா என்பதினை சரிபார்த்தல் ஒருபுறமிருக்க, காப்புரிமை தரவுத்தளங்களின் நேரகால மற்றும் பயன்சூரான தேடல், மிகப்பயனான தகவல் மற்றும் புரிதிறனை பின்வருவனவற்றில் அளிக்கும் :

- தற்போதைய மற்றும் வருங்கால போட்டியாளர்களின் ஆய்வு மற்றும் அபிவிருத்தி நடவடிக்கைகள்.
- கொடுக்கப்பட்ட தொழில்நுட்ப பரப்பெல்லை யிலுள் தற்போதைய போக்கு.

- உரிமம் இடலுக்கான தொழில்நுட்பங்கள்.
- ஆற்றலான விநியோகத்தவர்கள், வியாபாரப் பங்குதாரர்கள் அல்லது ஆய்வாளர்களின் மூலங்கள்.
- உள்ர் மற்றும் வெளிநாடுகளிலுமான இயலுமான சந்தைத்தனியிடங்கள் (niches).
- மற்றவர்களது உகந்த காப்புரிமைகள், உமது உற்பத்திகளில் தலையீடு செய்யாது என்பதை உறுதிப்படுத்தல். ("செயல்படுத்துவதற்கான சுதந்திரம்")
- உகந்த காலாவதியான காப்புரிமைகளும், பொதுமக்களின் அதிகாரவெல்லைக்குட்பட்ட தொழில்நுட்பவியலும்.
- தற்போதைய தொழில்நுட்பவியலைத்தழு விய சாத்தியமான புதிய அபிவிருத்திகள்.

## முன்னய கலை தேடுதலை எப்படி எங்கு நடாத்தலாம்?

பல காப்புரிமை அலுவலகங்களால் பிரசுரிக் கப்படும் காப்புரிமைகள் மற்றும் காப்புரிமை விண்ணப்பங்கள் தொடரறா சேவை மூலம் (online service) அணுகலாம், இப்படியாக முன்னய கலை தேடுதல்கள் இலகுவாக்கின்றது. தங்களது காப்புரிமை தரவுத்தளங்களை தொடரறா சேவை மூலம் அளிக்கும் சர்வதேச காப்புரிமை (ச.கா) அலுவலகங்களின் பட்டியல், [www.wipo.int/ipdl/en/resources/links.jsp](http://www.wipo.int/ipdl/en/resources/links.jsp) இல் இலவசமாக கண்டுகொள்ளலாம். இத்தடன், அநேகமான தேசிய காப்புரிமை அலுவலகங்கள், காப்புரிமை தேடல் சேவைகளுக்கு கட்டணம் அறவிடுகின்றனர்.

காப்புரிமை தகவல் அணுகு வழி இலகுவாக இருந்தபோதிலும் (இணையத்திற்கு நன்றி), உயர்தரமான காப்புரிமை தேடலினை செயல் படுத்தல் இலகுவானதன்று. காப்புரிமை துறைச்சொல் (jargon) அநேகமாக சிக்கலானதும் தெளிவற்றதனால், தொழிலுக்குரிய தேடலானது எண்ணிப்பார்க்கத்தக்க அறிவு

மற்றும் தனித்திறமையும் தேவையான தொன்றாகும். பூர்வாங்க தேடல்கள், தொடரறா (online) கட்டணமற்ற காப்புரிமை தரவுத்தளங்கள் மூலம் நடாத்த முடியும். அநேகமான வணிகங்கள் முக்கிய வியாபார தீர்மானங்கள் எடுப்பதற்கு, காப்புரிமை தகவல்கள் தேவைப் பாடாக உள்ளதுடன், (உ-ம் : காப்புரிமைக்கு விண்ணப்பிப்பதா அல்லது இல்லையா?) காப்புரிமை தொழில்துறையாளர்களின் சேவை களில் அல்லது கூடிய அறிவடைப்படையான (sophisticated) வாத்தக தரவுத்தளங்களை பொதுவாக நம்பியிருப்பர்.

முன்னய கலை தேடலானது முக்கிய சொற்கள், காப்புரிமை வகுப்பீடு செய்தல் அல்லது வேறு தேடல் பிரமானங்கள் (Criteria) அடிப்படையில் நிறைவேற்றலாம். வெளிப்படுத்தப் பட்ட முன்னய கலையானது கையாளப்பட்ட தேடல் உக்தி, பாவிக்கப்பட்ட வகுப்பீடு முறைமை, தேடுதல் நடத்திய நபரின் தொழில்நுட்ப சிறப்பறிவுத்தன்மை மற்றும் உபயோகிக்கப்பட்ட காப்புரிமை தரவுத்தளம் ஆகியனவற்றில் தக்கியுள்ளது.

## சர்வதேச காப்புரிமை வகுப்பீடு (ச.கா.வ)

சர்வதேச காப்புரிமை வகுப்பீடு (ச.கா.வ) ஆனது ஒரு படிமுறையான (hierarchical) வகுப்பீட்டு முறைமையானதாகும், இது வகுப்பீடு மற்றும் காப்புரிமை ஆவணங்களை தேடுவதற்காக பாவிக்கப்படும். அத்தடன், காப்புரிமை கருவியாகவும், தகவலை பரப்புவதற்கு தோந்தெடுக்கக்கூடிய அடிப்படை மற்றும் கொடுக்கப்பட்ட தொழில்நுட்ப பரப்பெல்லையுள், கலையின் நிலையை ஆய்வுசெய்யும் அடிப்படையில் உதவுகின்றது. ச.கா.வ.இனது ஏழாவது பதிப்பானது 8 பிரிவுகளைக் கொண்டுள்ளது, இதனை 120 வகுப்புகள், 628 உப-வகுப்புகள் மற்றும் அண்ணளவாக 69,000 குழுக்களாகவும்

- பிரிக்கப்பட்டுள்ளது. இதில் 8 பிரிவுகள் ஆவன:
- அ. மாநிட தேவைப்பாடுகள்
  - ஆ. இயக்கப்பாடுகள், போக்குவரத்து ஆகியவற்றை நிறைவேற்றல்.
  - இ. இரசாயனவியல், உலோகவியல்
  - ஈ. ஆடைகள், பத்திரிகைகள்
  - உ. நிரந்தர நிர்மாணிப்புகள்
  - ஊ. பொறிமுறை பொறியியல், வெளிச்சமேற்றல், சூடேற்றல், ஆயுதங்கள், தகாதல்.
  - எ. பௌதீகவியல்
  - ஏ. மின்சாரம்

தற்பொழுது 100 நாடுகளுக்கு மேலாக தமது காப்புரிமையை வகுப்பீடு செய்ய ச.கா.வ. இணை பாவிக்கின்றனர்.

[www.wipo.int/classifications/en/ipc/index.htm](http://www.wipo.int/classifications/en/ipc/index.htm)

## காப்புரிமை பாதுகாப்பிற்கு எப்படி விண்ணப்பிப்பது?

முன்னய கலை தேடல் முடிவடைந்ததும், மற்றும் காப்புரிமை பாதுகாப்பு பெறுவதற்கு தீர்மானம் எடுத்த பின்பு, ஒரு **காப்புரிமைக்கான விண்ணப்பம்** ஆனது தயாரிக்கப்பட்டு, உகந்த **தேசிய மற்றும் பிராந்திய காப்புரிமை அலுவலகத்தில்** சமர்ப்பிக்கப்படல் வேண்டும். விண்ணப்பப்படிவம் ஆனது கண்டுபிடிப்பின் முழுமையான விபரம், விண்ணப்பிக்கப்பட்ட காப்புரிமையின் நோக்கத்தை நிர்ணயிக்க, வரைபடங்கள் மற்றும் ஒரு சுருக்கம் ஆகியனவை களும் உள்ளடக்கப்படல் வேண்டும். (காப்புரிமை விண்ணப்ப படிவத்தின் அமைப்பைப்பற்றி மேலும் அறிய பக்கம் 24 இனைப் பார்க்க). சில காப்புரிமை அலுவலகங்கள், விண்ணப்பதாரிகள் தமது விண்ணப்பத்தை இணையம் (internet) மூலம் சமர்ப்பிக்க சாத்தியமாக கியுள்ளனர். சில நாடுகளில், இடையேற்பாடான காப்புரிமை விண்ணப்பத்தை சமர்ப்பிக்க தேர்வுரிமை (option) உண்டு. (பக்கம் 23 இல் உள்ள கூட்டினைப் பார்க்க)

விண்ணப்ப படிமுறைப்படுத்தல் வேளையில், காப்புரிமை விண்ணப்பம் தயாரிக்கும் இருபணி (Task) ஆனது, பொதுவாக காப்புரிமை வழக்கறிஞர் அல்லது உமது நலனைக்கருதும் முகவரினால் பிரதிநிதிப்படுத்தப்படும். பின்தொடரும் பக்கத்திலுள்ள கூடானது, விண்ணப்ப படிமுறையின் அடிப்படை சுருக்கத்தை அளிக்கின்றது. நாடுகளுக்கிடையே முக்கியமான வேறுபாடுகள் உண்டு என்பதனை கவனிப்பதுடன், உகந்த நாட்டின் காப்புறுதி அலுவலகம் அல்லது காப்புரிமை சட்ட நிறுவனத்தில் நடைமுறைகள் பற்றியும் பிரயோகிக்கத்தக்க கட்டணங்க ளையும், செவ்வை பார்த்தல் சாலச்சிறந்ததாகும்.

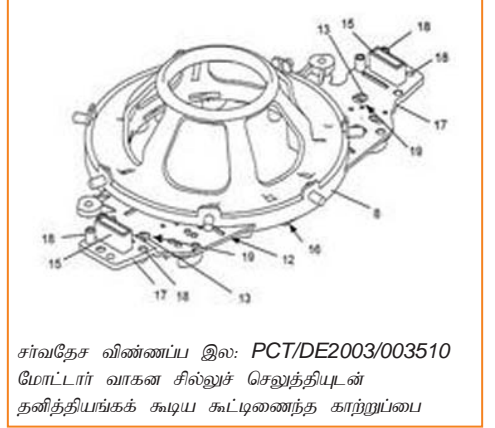

## விண்ணப்படிவத்தை படிமுறைப்படுத்தல் - படிப்படியாக

காப்புரிமை அலுவலகத்தால் காப்புரிமை வழங்குவதற்காக எடுக்கப்படும் நடவடிக்கைகள் வேறுபட்டிருப்பினும், விரிவாகப்பார்க்குமிடத்து, ஒத்த விதமாகவே பின்பற்றப்படுகின்றது:

- **விதிமுறையான (formal) பரீட்சையில் :** காப்புரிமை அலுவலகமானது, விண்ணப்பப் படிவமானது நிர்வாகத்தேவைப்பாடுகள் அல்லது விதிமுறைகளுக்கு இசைவாக உள்ளனவா என்பதினை உறுதிப்படுத்த பரீட்சிக்கின்றது. (உ-ம் : சகல உகந்த ஆவணங்களும் அடக்கப்பட்டு விண்ணப்பக் கட்டணம் செலுத்தப்பட்டது)
- **தேடல் :** அநேகமான நாடுகளில், காப்புரிமை அலுவலகம் கண்டுபிடித்தல் சம்பந்தமான குறிப்பிட்ட செயல் எல்லைக்குட்பட்டதா என்பதை தீர்மானிக்க தேடல் அறிக்கையானது நிலையான பரீட்சையின் போது, கோரப்பட்ட கண்டுபிடிப்பினை முன்னய கலையுடன் ஒப்பிடுவதற்கு பாவிக்கப்படும்.
- **நிலையான பரீட்சை:** நிலையான பரீட்சையின் நோக்கமானது காப்புரிமையிடலுக்கான தேவைப்பாடுகளை விண்ணப்பம் திருத்திபடுத்துகின்றனவா என்பதை உறுதிப்படுத்துவதாகும். காப்புரிமையிடலுக்கான தேவைப்பாடுகளுக்காக எல்லா காப்புரிமை அலுவலகங்களும் விண்ணப்பத்தை செவ்வை பாப்பதில்லை. அத்துடன், சில மாத்திரமே குறிப்பிட்ட காலத்துள் வேண்டுகோளின் பேரில் நடாத்துகின்றது. பரீட்சையின் பேறுபலன்கள் விண்ணப்பதாரருக்கு (அல்லது அவரது வழக்கறிஞர்) எழுத்து மூலம் அனுப்பப்பட்டு, மறுமொழி அளிக்க அல்லது பரீட்சையின் வேளை எழுப்பப்பட்ட ஏதாவது ஆட்சேபனைகளை நீக்க, சந்தர்ப்பம் அளிக்கும் முகமானதாகும். இப்படிமுறையானது கோரல்களின் வாப்பினை அநேகமாக குறைப்பதற்கு வழிவகுக்கின்றது.

- **பிரசுரம்:** அநேகமான நாடுகளில் காப்புரிமை விண்ணப்பமானது முதலாவதாக சமர்ப்பிக்கப்பட்ட திகதியிலிருந்து 18 மாதங்களின் பின்பிரசுரிக்கப்படும். பொதுவாக, காப்புரிமை அலுவலகங்கள் காப்புரிமை வழங்கப்பட்டதும் பிரசுரிப்பர்.
- **கொடை :** பரீட்சைப் படிமுறை சாதகமான முடிவினை அடையுமானால், காப்புரிமை அலுவலகமானது காப்புரிமை மற்றும் கொடைச் சான்றிதழையும் அளிக்கும்.
- **எதிர்ப்பு :** அநேகமான காப்புரிமை அலுவலகங்கள் ஒரு காலகட்டத்தைக் குறித்து, இக்கட்டத்தில் காப்புரிமை அளித்தலை முன்றாம் தரப்பினர், கோரலிடப்பட்ட கண்டுபிடிப்பானது புதிது அல்ல என்ற அடிப்படையில் எதிர்க்கவும், எதிர்ப்பு நடவடிக்கைகள் கொடைக்கு முன்னதாகவோ அத்துடன் அல்லது கொடைக்குப்பின்போ குறிப்பிடப்பட்ட நேர எல்லைகளுள் முடியுமானதாகும்.

காப்புரிமை விண்ணப்பம் சமர்ப்பித்தல்

???????

விதிமுறையான பரீட்சையில்

???????

விண்ணப்பத்தின் பிரசுரம்

???????

தேடல் மற்றும் நிலையான பரீட்சை

???????

கொடை மற்றும் பிரசுரம்

???????

எதிர்ப்பு பிரசுரங்கள்

சிலகாப்புரிமை அலுவலகங்களில் மேல் காட்டப்பட்டவை, காப்புரிமை அளிக்கும் நடவடிக்கையின் கீறப்பட்ட வரைபடம் (stylized graph) ஆகும். நடவடிக்கைகள் ஆனது, காப்புரிமை அலுவலகங்களுக்கிடையில் மாறுபடும் என்பதினை கவனத்தில் கொள

## ஒரு கண்டுபிடிப்பை காப்புரிமையிட செலவு எவ்வளவாகும்?

நாட்டிற்கு நாடும் மற்றும் நாட்டினுள்ளும் கண்டுபிடிப்பின் தன்மை, அதன் சிக்கல் தன்மை, வழக்கறிஞரின் கட்டணங்கள், விண்ணப்ப காலகட்டம் மற்றும் காப்புரிமை அலுவலகத்தினால் நடாத்தப்படும் பரீட்சைக்காலகட்டத்தில் எழுப்பப்படும் ஆட்சேபனை ஆகிய காரணிகளைப்பொறுத்து செலவானது நியாயமான அளவு மாறுபடுகின்றன. காப்புரிமை விண்ணப்பம் மற்றும் பேணிக்காத்தல் தொடர்பான செலவினை, முறையாக வரவு செலவு இடுவதை முக்கியமாக மனதில் கொள்ளல் வேண்டும்.

- பொதுவாக **முன்னய கலை தேடலை** நடத்துவது செலவுகளுடன் தொடர்பானதாகும், பிரத்தியேகமாக நிபுணரின் சேவைகளில் தங்கியிருப்பின்.
- நாட்டிற்கு நாடு **உத்தியோக பூர்வமான கட்டணங்கள்** சமர்ப்பித்தல், விசாலமான மாறுபாடுகளைக்கொண்டிருக்கும். உகந்த தேசிய மற்றும் பிராந்திய காப்புரிமை அலுவலகமானது கட்டண அமைப்பைப்பற்றிய விபரங்களை அளிக்கக்கூடியதாக இருக்கும். சில நாடுகள், சிறிய மற்றும் நடுத்தர தொழில்முயற்சிகளுக்கு (சி.ந.தொ.மு) அல்லது தொடர்பா முறையில் விண்ணப்பம் சமர்ப்பிக்கும் விண்ணப்பதாரர்களுக்கும் தள்ளுபடியளிக்கின்றனர். இத்துடன், சில நாடுகள், மேலதிக கட்டணங்கள் செலுத்தப்படும் துரிதப்படுத்தப்பட்ட பரீட்சைக்கு அனுமதியளிக்கின்றது.
- விண்ணப்ப படிமுறையில் உமது உதவிக்கு, **காப்புரிமை முகவர்/வழக்கறிஞர்** ஆகியோரின் சேவைகளில் தங்கியிருப்பின் (உ-ம் காப்புரிமையிடல் கருத்தினை அளித்தல், காப்புரிமை விண்ணப்பத்தினை வரைபிடல், விதிமுறையான படவரைவினை தயாரிப்பதுடன் காப்புரிமை அலுவலகத்துடன் தொடர்பு கொள்ளல்) நீர் மேலதிக செலவிற்கு உட்படுவீர்.

- காப்புரிமை அலுவலகத்தால் காப்புரிமையானது அளிக்கப்பட்டதும், காப்புரிமையின் பெறுமதியை **பேணிக்காக்க, பொதுவாக வருடாவருடம் நீர் பேணிக் காத்தல் அல்லது புதுப்பிக்கும் கட்டணத்தை** செலுத்தல் வேண்டும்.
- உமது கண்டுபிடிப்பினை வெளிநாட்டில் காப்புரிமையிட தீர்மானிப்பின், எந்த நாட்டில் விரும்புகின்றீரோ அந்நாட்டின் உகந்த **அலுவலக சமர்ப்பிப்பு கட்டணங்கள், மொழிபெயர்ப்புச் செலவுடன்** பாவிக்கும் உள்ளீர் காப்புரிமை **முகவர்களது செலவுகள்** ஆகியவற்றை நீர் கருத்தில் கொள்ள வேண்டும் (அநேகமான நாடுகளில் அந்நிய விண்ணப்பதாரர்களுக்கு இது ஒரு தேவைப்படாது)
- நுண்ணுயிர் ஈடுபடான கண்டுபிடிப்பு விடயத்தில், நுண்ணுயிர் அல்லது தாவரவியல் பொருள் வைப்பதற்கு ஏற்புடைய **வைப்பிட நிறுவகம்** அவசியமாகுமிடத்து, சமர்ப்பித்தல், களஞ்சியப்படுத்தல் மற்றும் வைப்பிடப்பட்ட பொருளின் வளம்படுதன்மையின் சோதனைக்கு கட்டணம் செலுத்தப்படல் வேண்டும்.



OAPI காப்புரிமை இல: 40893. அவசரகால தன்னியக்க மாறுபாடு செலுத்தல் (Transfusion) தொகுதி (EAT -SET; அ.த.மா.செ - தொகுதி), நைஜீரிய வைத்தியர் ஒவீமோ ஒவ்ஹி என்பவரால் கண்டு பிடிக்கப்பட்டு காப்புரிமையிடப்பட்டது. உள்ளக இரத்தக்கசிவினால் வருந்தும் நோயாளிகளின் உடற்குவாரத்தினூடாக இரத்தத்தை மீட்டெடுக்க உதவுகின்றது. அப்படியான இரத்தமானது சுத்திகரிக்கப்பட்டு மீண்டும் உட்செலுத்தப்படலாம். முதலாவது வைத்திய மற்றும் கிருமியற்ற (Sterile) உற்பத்திகள், அத்துடன் அ.த.மா.செ - தொகுதி (EAT -SET) கைத்தொழில்சீரால் இவ்உற்பத்தி வந்தகப்படுத்தப்பட்டுள்ளது.

## காப்புரிமை விண்ணப்பத்தை எப்பொழுது சமர்ப்பித்தல் வேண்டும்?

பொதுவாக, காப்புரிமை விண்ணப்பத்திற்குத் தேவையான சகல தகவலும் வரைவிடுவதற்குக் கிடைக்கப்பெற்றதும், காப்புரிமைப் பாதுகாப்பிற்கு விண்ணப்பித்தல் விரும்பத்தக்கதாகும். எனினும், காப்புரிமை விண்ணப்பத்தினை சமர்ப்பிப்பதற்கு உகந்த தருணமாவென விண்ணப்பதாரருக்கு உதவ பல காரணிகள் உண்டு. உமது விண்ணப்பம் விரைவாக சமர்ப்பிப்பதற்கான காரணங்களை உறுதி செய்வதை, பின்வருவன அடக்கியுள்ளது:

- உலகளாவிய முறையில் அநேக நாடுகளில் **முதலாவதாக சமர்ப்பிக்கப்பட்ட அடிப்படையில்** காப்புரிமைகள் வழங்கப்படுகின்றது. (குறிப்பிட்ட ஐக்கிய அமெரிக்கா நாடுகளைத்தவிர, பக்கம் 22இல் உள்ள கூண்டிணைப் பார்க்க) எனவே, விண்ணப்பத்தினை விரைவாக சமர்ப்பித்தல் முக்கியமானது, இதனால் பிரத்தியேக கண்டுபிடிப்பானது, உம்மால் முதல்முதலாக சமர்ப்பிக்கப்பட்டது என்பதினை உறுதிப்படுத்தி, அதனால் உமது கண்டுபிடிப்பினை மற்றவர்களிடம் இழந்துவிடாது இருப்பதற்குமாகும்.
- விரைவாக காப்புரிமை பாதுகாப்பிற்கு சமர்ப்பித்தல், பொதுவாக **நிதிக்கான உதவியை** நீர் தேட அல்லது வர்த்தகப்படுத்துவதற்காக உமது கண்டுபிடிப்பை **உரிமமிட** அது உதவியாகவிருக்கும்.
- உகந்த காப்புரிமை அலுவலகத்தால் வழங்கப்பட்ட காப்புரிமையை ஒரு தடவை மாத்திரமே பொதுவாக நடைமுறைப்படுத்தலாம். இவ் நடவடிக்கை முறையானது மேற்கொள்ள சில வருடங்கள் ஆகலாம். (பக்கம் 26 இணைப் பார்க்க)

எனினும், காப்புரிமை விண்ணப்பக்கோவையை கண்டுபிடித்த உடனே அவசரமாக சமர்ப்பித்தல், பின்வரும் காரணங்களின் நிமித்தம் பிரச்சனை ஆகலாம்:

- வெகுவிரைவாக சமர்ப்பித்தபின், தொடர்ந்து உமது கண்டுபிடிப்பில் மாற்றங்கள் செய்யப்படின, கண்டுபிடிப்பின் மூல விபரங்களுக்கு குறிப்பிடத்தக்க மாற்றங்களைச் செய்தல் பொதுவாக முடியாததொன்றாகும்.
- உமது விண்ணப்பத்தை ஒரு நாட்டில் அல்லது பிராந்தியத்தில் சமர்ப்பித்திருப்பின், சாதாரணமாக அதே கண்டுபிடிப்பிற்கான விண்ணப்பத்தை உமது வியாபார விருப்புக்குரிய சகல நாடுகளிலும், சமர்ப்பித்து, உமது முதல் விண்ணப்பம் சமர்ப்பித்த திகதியின் நன்மையை அனுபவிக்க **12 மாதங்கள்** உண்டு. (முன்னுரிமை திகதியின் விளக்கத்தினை பக்கம் 30இல் பார்க்க) பற்பல நாடுகளில் சமர்ப்பிக்கும் செலவுகளும் பேணிக்காப்பதற்கான கட்டணம் செலுத்தலும், உமது வணிகத்திற்கு ஆகக் கூடியதான பிரச்சனையாகலாம். இப் பிரச்சனையை மொழிபெயர்ப்பு மற்றும் தேசிய கட்டணங்களின் கொடுப்பனவு ஆகியனவற்றை **காப்புரிமை கூட்டுறவு உடன்படிக்கையினை** உபயோகித்து, (கா.கூ.உ. PCT) 30 மாதங்கள் தாமதிப்பதனால் தணிக்கலாம்.

காப்புரிமை விண்ணப்பம் சமர்ப்பிக்கும் நேரத்தை தீர்மானிக்கும் வேளையில், கண்டுபிடிப்பினை வெளிப்படுத்தும் முன்பும் விண்ணப்பம் சமர்ப்பிக்கப்படல் வேண்டும் என்பதினை கருத்தில் கொள்வது முக்கியமானதொன்றாகும். விண்ணப்பம் சமர்ப்பிப்பதற்கு முன்பான எவ்வித வெளிப்படுத்தலும் (உ-ம்: சந்தைப்படுத்தலுக்குரிய பரீட்சை, முதலீட்டாளர்கள் அல்லது மற்றைய வியாபார பங்குதாரர்கள்) அந்தரங்கமாக அல்லது வெளிப்படுத்தாத ஒப்பந்தத்தில் கையெழுத்திட்ட பின்பே நடாத்தப்படல் வேண்டும்.

## காப்புரிமை விண்ணப்பம் சமர்ப்பிப்பதற்கு முன் கண்டுபிடித்தலை அந்தரங்கமாக வைத்திருத்தல் எவ்வளவு முக்கியமானதாகும்?

உமது கண்டுபிடிப்பிற்கு காப்புரிமை பெற விரும்பினால், விண்ணப்பத்தினை சமர்ப்பிக்கும் முன் **அந்தரங்கமாக** வைத்திருத்தல் முழுமையான ஒரு தேவைப்பாடாகும். பல சந்தர்ப்பங்களில், பொருத்தமான சட்டமானது **"சலுகைக்காலம்"** அளித்தாலன்றி, விண்ணப்பம் சமர்ப்பிப்பதற்கு முன்னான கண்டுபிடிப்பின் நூதனத்தன்மையை அழித்து விடுவதுடன், காப்புரிமையிட தகுதியற்றதாகக்கி விடும். (பக்கம் 23 இனைப் பார்க்கவும்)

ஆகவே, கண்டுபிடிப்பாளர், ஆய்வாளர்கள் மற்றும் வணிகங்கள் கண்டுபிடிப்பின் காப்புரிமையிடலை தாக்கும் வகையில் ஏதாவது வெளிப்பாடுகளை காப்புரிமை விண்ணப்பத்தினை சமர்ப்பிக்கும்வரை விலத்துவது மிகவும் முக்கியமானதாகும்.

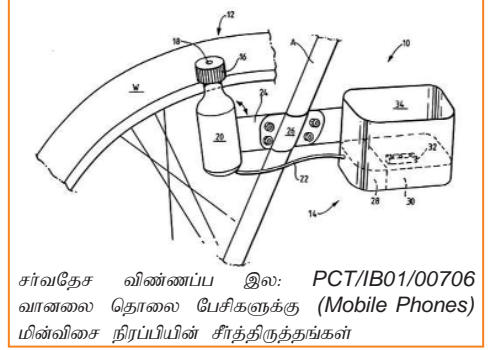

சர்வதேச விண்ணப்ப இல: PCT/IB01/00706  
வானலை தொலை பேசிகளுக்கு (Mobile Phones)  
மின்விசை நிரப்பியின் சீர்த்திருத்தங்கள்

## முதலாவது சமர்ப்பித்தலுக்கெதிரான முதலாவது கண்டுபிடிப்பு

அநேகமான நாடுகளில், கண்டுபிடிப்பைப்பற்றி காப்புரிமை விண்ணப்பத்தினை சமர்ப்பிக்கும் முதலாவது நபருக்கு காப்புரிமைகள் அளிக்கப்படும். அமெரிக்கா ஐக்கியநாடுகள் இதற்கு விதிவிலக்காகவுள்ளது. இங்கு முதலாவதாக கண்டுபிடித்தவர் முறைமையே பயனிலுள்ளது, இதில், ஒத்த காப்புரிமை விண்ணப்பங்கள் சமர்ப்பிக்கப்படுமிடத்து, காப்புரிமை விண்ணப்பம்

முதலாவதாக சமர்ப்பிக்கப்பட்டாலோ அல்லது இல்லாதுவிட்டாலோ, காப்புரிமையானது, கண்டுபிடிப்பை கருத்தில் கொண்டு அதனை நடைமுறையாக்கிய முதல் கண்டுபிடிப்பாளருக்கே அளிக்கும். முதலாவதாக கண்டுபிடித்த முறைமையின் கீழ், கண்டுபிடித்தமையை நிரூபிக்கும் முகமாக முறையாக திகதியிடப்பட்டு கையெழுத்திட்டு சிறப்பாக வைத்திருக்கப்படும் ஆய்வுகூட குறிப்புப் புத்தகங்கள் தீர்வுக்குரியதொன்றாகும். இது வேறு வணிகம் அல்லது கண்டுபிடிப்பாளர் இடையில் எழும் பிணக்குகளுக்கு சான்றாக உபயோகிக்கப்படும்.

## “சலுகைக்காலம்” என்றால் என்ன?

சில நாடுகளின் சட்டவாக்கமானது கண்டு பிடிப்பாளினால் கண்டுபிடிப்பு வெளிப்படுத்தப்பட்ட கணத்திலிருந்து அல்லது விண்ணப்பதாரியினால் விண்ணப்பம் சமர்ப்பிக்கப்பட்ட நாளிலிருந்து “சலுகைக் காலமாக” 6 அல்லது 12 மாதங்கள் அளிக்கப்படும். இதனால் கண்டு பிடிப்பானது அப்படியான வெளிப்படுத்தலினால் காப்புரிமையிடுமுரிமையை இழக்காது. அப்படியான நாடுகளில், வணிகமானது தமது கண்டு பிடிப்பினை வியாபார கண்காட்சியில் காட்சியிட்டு அல்லது வணிக பட்டியலில் அல்லது தொழில்நுட்ப பத்திரிகையில் பிரசுரித்து, அத்துடன் காப்புரிமை விண்ணப்பத்தினை சலுகை காலத்தினுள், கண்டுபிடிப்பானது காப்புரிமையிடும் உரிமையை இழக்காமலும், காப்புரிமை பெறுவது தடைபடாமலும் காப்புரிமை விண்ணப்பத்தினை சமர்ப்பிக்கலாம்.

எனினும், எல்லா நாடுகளிலும் இவை இல்லாத போதிலும் உமது சொந்த நாட்டில் சலுகைக் காலத்தை நம்பியிருத்தல், கண்டுபிடிப்பினை சலுகைக்காலம் இல்லாத, அக்கறையான வேறு சந்தைகளில் கண்டுபிடிப்பை காப்புரிமையிடலிலிருந்து தடை செய்கின்றது.

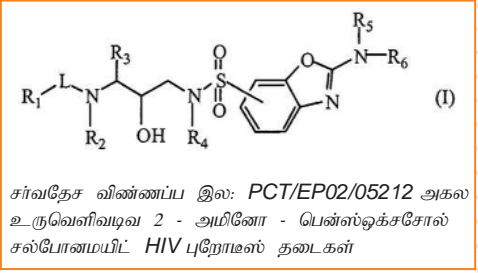

## தற்காலிக காப்புரிமை விண்ணப்பம்

சிலநாடுகளில் (அவுஸ்திரேலியா, கனடா, இந்தியா, மற்றும் அமெரிக்கா ஐக்கிய நாடுகள் உட்பட) விண்ணப்பதாரியானவர் தற்காலிக காப்புரிமை விண்ணப்பம் சமர்ப்பிக்க இயலுமானதாகும். தற்காலிக காப்புரிமை விண்ணப்பமானது, காப்புரிமை முறைமைக்கு நுழைவதற்கு ஒப்பீட்டளவில் குறைந்த செலவான நோக்கமுடையதாகும். விண்ணப்பதாரியானவர் முழுமையான காப்புரிமை விண்ணப்பத்தை சமர்ப்பிப்பதற்கு ஒரு வருடம் வரை காத்திருத்தல் வேண்டும். நாட்டிற்கு நாடு தற்காலிக காப்புரிமை விண்ணப்ப விபரங்கள் மாறுபடினும், இவ்வியலுமையை அளிக்கும்

இந்நாடுகளில், பொதுவாக பின்பற்றப்படும் சில குணாம்சங்கள் பின்வருவனவற்றை அடக்குகின்றன:

- தற்காலிக காப்புரிமை விண்ணப்பங்களானது பொதுவாக நிலையான பரீட்சைக்கு உட்படாததாகும்.
- உத்தியோக சமர்ப்பிப்புக்கட்டணங்கள் முழுமையான காப்புரிமை விண்ணப்பம் சமர்ப்பிக்கும் கட்டணத்தை விட குறைவானதாகும்.
- தற்காலிக விண்ணப்பம் எவ்வித கேள்விகளையும் அடக்கத்தேவையில்லை. எனினும், கண்டுபிடிப்பின் முழு விளக்கத்தினையும் வேண்டி நிற்கின்றது.

## காப்புரிமை விண்ணப்பத்தின் அமைப்பு எப்படியானது?

**காப்புரிமை விண்ணப்பமானது** பல தொழிற்பாடுகளை கொண்டுள்ளது:

- காப்புரிமையின் சட்ட எல்லையை இது தீர்மானிக்கின்றது.
- கண்டுபிடிப்பினை எப்படி நடாத்துவது என்ற அறிவுறுத்தல்கள் உட்பட, கண்டுபிடிப்பின் தன்மையை விபரிக்கின்றது.
- இது கண்டுபிடிப்பாளர், காப்புரிமை உரிமையாளர் அத்துடன், மற்றய சட்ட தகவல்களின் விபரங்களை அளிக்கின்றது.

காப்புரிமை விண்ணப்பங்கள் ஆனது உலக எவில் ஒரே வகையில் அமைவிடப்பட்டிருப்பதுடன், **கோரிக்கை, விவரணம், வேண்டுகல்கள், படவரைபுகள்** (தேவைப்படின) மற்றும் **தொகுப்பு** ஆகியனவற்றை கொண்டிருக்கும். ஒரு காப்புரிமை ஆவணமானது சில பக்கங்களிலிருந்து நூறு பக்கங்கள் வரை குறிப்பிட்ட கண்டுபிடிப்பின் தன்மை மற்றும் தொழில்நுட்ப செயல் எல்லையைப்பொறுத்து கொண்டிருக்கலாம்.

### **கோரிக்கை**

இது கண்டுபிடிப்பின் தலைப்பை பற்றிய தகவல், சமர்ப்பிக்கப்பட்ட திகதி, முன்னுரிமை திகதி மற்றும் விண்ணப்பதாரர் அத்துடன் கண்டுபிடிப்பாளர் ஆகியோரின் நூற்பெயர் கோவைக்குரிய தரவுக்களான பெயர், விலாசம் ஆகியனவற்றைக்கொண்டுள்ளது.

### **விவரணம்**

கண்டுபிடிப்பின் எழுத்துவடிவிலான விவரணம் ஆனது, அதே தொழில்நுட்ப செயற்காலத்தில் தேர்ச்சி பெற்ற எவராயினும், விவரணம் மற்றும் படவரைபுகளில் மேலும் கண்டுபிடிப்பது போன்ற முயற்சியின்றி, கண்டுபிடிப்பினை மீள் அமைத்து பயிலுவதற்குரியதாக இருத்தல் வேண்டும். இவ்வகையில் இருக்காவிடின், நீதிமன்றத்தில் அறை கூவலிடப்பட்ட பின், காப்புரிமை மறுக்கப்படும் அல்லது இரத்துச்செய்யப்படும்.

### **வேண்டுகல்கள்,**

வேண்டுகல்கள் காப்புரிமை பாதுகாப்பின் வாய்ப்பினை தீர்மானிக்கின்றது. காப்புரிமையிடப்பட்ட கண்டுபிடிப்பிற்கு கோரிக்கையானது முழுமையான முக்கியத்துவம் வாய்ந்ததாகும். இவை முறையற்ற விதத்தில் வரைவிடப்பட்டால், உண்மையான பெறுமதிமிக்க கண்டுபிடிப்பு மதிப்பற்ற காப்புரிமையாக்கப்பட்டு, இலகுவாக தந்திரமாய் வென்று அல்லது எல்லா விதமாகவும் திட்டமிடப்படலாம். காப்புரிமை வழக்காலில், கோரிக்கையை விளக்கப்படுத்தல் ஆனது காப்புரிமை செல்லுபடியானதாவெனவும் அத்துடன் காப்புரிமையானது மீறப்பட்டுள்ளதா என்பதையும் தீர்மானிப்பதுமே பொதுவான முதற்படியானதாகவுள்ளது. காப்புரிமை விண்ணப்பங்களை வரைவிட, பிரத்தியேக கோரிக்கை நிபுணரின் மதிபுரையை நாடுதல் மிகவும் புத்திசாலித்தனமாகும்.



## காப்புரிமை பாதுகாப்பு பெற்றுக்கொள்ள உவ்வளவு காலம் எடுக்கும்?

காப்புரிமை அலுவலகத்தால் காப்புரிமை வழங்குவதற்கு எடுக்கும் நேரமானது அலுவலகத்திற்கு அலுவலகம் அத்துடன் தொழில் நுட்ப எல்லைகளுக்கிடையில் குறிப்பிடத்தக்கதாக மாறுபடுகின்றது. அத்துடன், சில மாதங்களிலிருந்து சில வருடங்கள், பொதுவாக 2 முதல் 5 வருடங்களுக்கு இடையிலாகவிருக்கும். சில காப்புரிமை அலுவலகங்கள், குறிப்பிட்ட சந்தர்ப்பங்களில் விண்ணப்பதாரரினால் வேண்டு கோளிடப்படும் வேளையில், விரைவில் அளிக்கும் வகையாக நடவடிக்கையினை தாபித்துள்ளனர்.

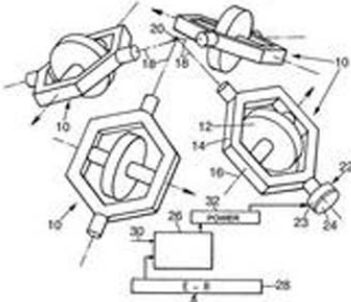

சர்வதேச விண்ணப்ப இல: °CT/FR/2004/000264  
சுழிகாட்டி மத்திய கோடுகள் (Gyroscopic Equators)  
மூலம் துணைக்கோளின் குத்துயரத்தை கட்டுப்படுத்தும் உபகரணம்.

## சரவை வாசித்தல் (Proof reading) ஆனது அளிக்கப்பட்ட காப்புரிமையாகும்

காப்புரிமை அளிக்கப்பட்டதும், காப்புரிமையை முற்றாக சரவை வாசித்து, பிரத்தியேகமாக கோரிக்கைகளில், பிழைகளோ அல்லது சொற்கள் விடப்பட்டோ இருப்பதை உறுதிப்படுத்துவது புத்திசாலித்தனமாகும்.

## உமது கண்டுபிடிப்பானது எந்த திகதியிலிருந்து பாதுகாக்கப்படுகின்றது?

உமது காப்புரிமை அளிக்கப்பட்ட திகதியிலிருந்தே உமது உரிமைகள் பயன்சூரானதாக ஆரம்பிக்கப்படுகின்றது. கண்டுபிடிப்பின் அனுமதியற்ற மூன்றாம் தரப்பினரின் பாவனைக்கு எதிரான சட்ட நடவடிக்கையானது, காப்புரிமை அளிக்கப்பட்ட பின் மாத்திரமே எடுக்கலாம். சில நாடுகளில் காப்புரிமை விண்ணப்ப பிரசுர திகதிக்கும் (பொதுவாக முதலாவது விண்ணப்பம் சமர்ப்பிக்கப்பட்டு 18 மாதங்களுக்குப்பின்பு), அளிக்கப்பட்ட திகதிக்கும் இடையில் தலையீடு நடைபெற்றிருப்பின், நீர் தலையீட்டாளர்களுக்கு எதிராக வழக்குத் தொடரலாம். எடுத்துக்காட்டாக, பிரசுரம் மற்றும் அளித்தலுக்கு இடைப்பட்ட காலப்பாவனைக்கு நியாயமான நட்புடனான கோரலாம். ஆனால், எல்லா நாடுகளிலும் இவ்விடயம் இல்லாதிருக்கலாம். (நடைமுறைபடுத்தலை பற்றிமேலும் அறிய, பக்கங்கள் 39 இலிருந்து 41 வரை பார்க்கவும்)

சில நாடுகளில், ஒரே கண்டுபிடிப்பிற்கு காப்புரிமை மற்றும் பயன்பாட்டு அமைப்பான விண்ணப்பத்தினை சமர்ப்பிக்க சந்தர்ப்பம் உண்டு இது சில தருணங்களில் பயன்பாட்டு அமைப்பு (இது, பொதுவாக சீக்கிரமாக அளிக்கப்படும்) பாதுகாப்பில் நன்மை பெறுவதற்காக, காப்புரிமை ஈற்றில் அளிக்கும்வரை சில வேளைகளில் மேற்கொள்ளப்படும்.

## எவ்வளவு காலம் காப்புரிமை பாதுகாப்பு நிலைக்கும்?

தற்போதைய சர்வதேச நியமம் (standard) ஆனது விண்ணப்பம் சமர்ப்பித்த திகதியிலிருந்து 20 வருடகால பாதுகாப்புத்தவணையை, புதுப்பித்தல் அல்லது பராமரிப்பு கட்டணங்கள் நேரத்திற்கு செலுத்தி அத்துடன் செல்லுபடியற்ற தாக்கவோ அல்லது வாபஸ் பெறுதல் கோரிக்கை இல்லாத வரை, அளிக்கின்றது.

மேற்குறிப்பிட்டவை காப்புரிமையின் சட்ட ரீதியான கால கட்டத்தினை குறிப்பிடிலும், **வியாபார அல்லது பொருளாதார காலகட்டமானது**, பாதுகாத்த தொழில்நுட்பவியலானது காலங்கடந்ததாகிவிடின், வர்த்தகப்படுத்த முயலாவிடின், அல்லது அதனை அடிப்படையாகக்கொண்ட உற்பத்தி சந்தையில் பிரபல்யம் இழப்பின், காலாவதியாகும். இப்படியான சகல சந்தர்ப்பங்களிலும், காப்புரிமையாளர் பேணிக்

காத்தல் அல்லது புதுப்பித்தல் கட்டணத்தைச் செலுத்தாது 20 வருடகால பாதுகாப்புக் காலம் முடிவடைவதற்கு முன் காலாவதியாக விட்டுவிட்டு, பொதுமக்கள் அதிகார எல்லைக்குள் விட்டுவிடலாம்.

சில நாடுகளில், பாதுகாப்பானது 20 வருடங்களுக்கு அப்பாலும் நீடித்து அல்லது **குறைநிர்ப்பி பாதுகாப்பு சான்றிதழ்** (கு.நி.பா.சா) ஆனது, குறிப்பிடப்பட்ட சந்தர்ப்பங்களில் அளிக்கப்படலாம். இவ்விடயத்திற்கான உதாரணமாக மருந்துகளுக்குரிய காப்புரிமைகள், உகந்த அரசாங்கத்துக்குரிய அதிகாரிகளிடமிருந்து சந்தைப்படுத்துவதற்கான அங்கீகாரத்தைப்பெற நேரம் செல்வதால் எழும் வர்த்தக மயமாக்கலின் தாமதமாகும். கு.நி.பா.சா ஆனது பொதுவாக மட்டுப்படுத்தப்பட்ட காலவரையான 5 வருடங்களுக்கு மேற்படாததாக உள்ளது.

## முடிவை எதிர்பார்க்கும் காப்புரிமை

அநேகமான வணிகங்கள், தமது உற்பத்தி களில் தமது கண்டுபிடிப்பினை "முடிவை எதிர்பார்க்கும் காப்புரிமை" அல்லது "காப்புரிமைக்கு விண்ணப்பிக்கப்பட்டுள்ளது" எனும் வசனத்துடன் காப்புரிமை விண்ணப்பத்தின் இலக்கத்தினையும் சில சந்தர்ப்பங்களில் உள்ளடக்குவர். அதே விதமாக காப்புரிமை அளிக்கப்பட்டதும், வணிகமானது தமது உற்பத்தியானது காப்புரிமையிடப்பட்டு விட்டன

எனும் அறிவித்தலுடன் சில தருணங்களில் காப்புரிமை இலக்கத்தையும் உள்ளிடுவது பொதுவான செயற்பாடாக அதிகரித்துள்ளன. தலையீட்டிற்கு எதிராக இவ்நியதிகள் எவ்வகையான சட்ட பாதுகாப்பும் அளிப்பதில்லை, அவை முழுமையாகவோ அல்லது சில புதுமையான குணாம்சங்களை பிரதியிடுவதிலிருந்து மற்றவர்களது மனதை திருப்பும் ஒரு எச்சரிக்கையாக பயன்படலாம்.

## காப்புரிமை விண்ணப்பத்தினை சமர்ப்பிக்க ஒரு காப்புரிமை முகவர் தேவையா?

காப்புரிமை விண்ணப்பத்தினை தயாரித்து, அதனைத்தொடர்ந்து அதனைப்பெற்றுக் கொள்ளும் கட்டம் வரையானது ஒரு சிக்கலான பணியாகும். காப்புரிமை பாதுகாப்பிற்கு விண்ணப்பித்தல் என்பது :

- ஏதாவது முன்னய கலையானது, உமது கண்டுபிடிப்பினை காப்புரிமையிடலிற்கு தகுதியற்றதாக்காததை இனங்காணவே முன்னய கலை தேடல் நடாத்தப்படல் வேண்டும்.
- கண்டுபிடிப்பின் கோரிக்கைகள் மற்றும் முழு விபரமானது சட்டம் மற்றும் தொழில் நுட்ப மொழியுடன் இணைக்கப்பட்டு எழுதுதல்.



காப்புரிமை இல்: EP1165393

ஒரு கொள்கலத்திலிருந்து திரவத்தினை ஊற்றி அத்துடன் காற்றினை திரவத்துடன் ஒரே நேரத்தில் கலப்பதற்கான ஊற்றி (Pourer) இனது ரோபன் பிளன்போம்ஸ் காப்புரிமை ஆனது, டென்மார்க் சிறிய மற்றும் நடுத்தர தொழில் முயற்சியின் (சி.ந.தொ.மு) இன் கீழ், விருப்பப்பட்டியல் A/S என உரிமம் இடப்பட்டது, வணிகத்தின் சிறந்த விற்பனை உற்பத்திப் பொருளாகியுள்ளது.

- தேசிய அல்லது பிராந்திய காப்புரிமை அலுவலத்துடன் விசேடமாக காப்புரிமை விண்ணப்பத்தினை நிலையான பரீட்சிப்பின் வேளை தொடர்பு கொள்ளல்.
- காப்புரிமை அலுவலகத்தால் கோரப்பட்ட விண்ணப்பத்திற்கான தேவையான திருத்தங்களை அளித்தல்

இச்சகல பண்புக்கூறுகளும், காப்புரிமைச்சட்டம் மற்றும் காப்புரிமை அலுவலக செய்முறைகளில் ஆழ்ந்த அறிவின் தேவைப்பாட்டை வேண்டி நிற்கின்றது..

எனவே, **சட்டம் அல்லது தொழில்நுட்ப உதவியானது பொதுவாக கட்டாயமற்றிருப்பினும், வலியுறுத்தலாக பரிந்துரைக்கப்படுகின்றது. (strongly recommended).**

உகந்த சட்ட அறிவு மற்றும் அனுபவத்துடன் கூடிய கண்டுபிடிப்பினது தொழில்நுட்ப எல்லை யுள்ளான தொழில்நுட்ப பின்னணியை இரண்டிலும் கொண்டுள்ள காப்புரிமை முகவரில் தங்கியிருத்தல் புத்திசாலித்தனமாகும். அநேகமான சட்டங்கள், அந்நிய விண்ணப்பதாரிகள் பதிவு செய்யப்பட்ட அந்நாட்டின் வதிவிட காப்புரிமை முகவரால் பிரதிநிதிப்படுத்தப்பட வேண்டுமென்பது தேவைப்பாடாகவுள்ளது.

## தனியான விண்ணப்பம் மூலம் பல கண்டுபிடிப்புகளின் பாதுகாப்பிற்கு விண்ணப்பம் இடலாமா?

அனேகமான காப்புரிமை சட்டங்கள் வெவ்வேறு கண்டுபிடிப்புகளின் எண்ணிக்கைக்கு, ஒரு காப்புரிமை விண்ணப்பத்தில் அடக்குவதற்கு சில மட்டுப்பாடுகளை அளிக்கின்றது. இம்மட்டுப்பாடுகள் **கண்டுபிடிப்பின் ஒருப்பாடு** என்றழைக்கப்படும் தேவைப்பாட்டினை அடக்குகின்றது. ஆனால், சில காப்புரிமை சட்டங்கள் கண்டுபிடிப்பு ஒருப்பாடுக்கான வேறு வகையான தேவைப்பாடுகளை அளிக்கின்றன. (உ-ம்: அமெரிக்க ஐக்கிய நாடுகளின் காப்புரிமைச் சட்டம்) மற்றவைகள் (உ-ம்: ஐரோப்பிய

காப்புரிமை மகாநாடு மற்றும் காப்புரிமை கூட்டுறவு ஒப்பந்தம்) கண்டுபிடிப்புகளின் அனுமதிக்கு முக்கள் **”கண்டுபிடிப்பதற்கான கருதுகோள்”** இனை அமைப்பதற்கு இணைந்து ஒரு தனி விண்ணப்பத்தில் அடக்கியுள்ளது. கண்டுபிடிப்பில் ஒருப்பாடு இல்லாதிருப்பின், விண்ணப்பதாரியானவர் ஒன்றில் கோரிக்கையை கட்டுப்படுத்தவோ அல்லது விண்ணப்பத்தினை பிரிவிட (பிரிவிடப்பட்ட விண்ணப்பங்கள்) தேவைப்பாடாக அமையும். பொருத்தமான சட்ட வித்தியாசங்களினால், சிலநாடுகளில் ஒரு காப்புரிமை விண்ணப்பம் போதுமானதாகும். அத்துடன், மற்றைய நாடுகளில் இப்படியானவற்றிற்கு இரண்டு அல்லது அதற்கு மேற்பட்ட விண்ணப்பங்கள் சமர்ப்பிக்க வேண்டியிருக்கலாம்.

## சாராம்சம் சரிபார்க்கும் பட்டியல்

- **உமது கண்டுபிடிப்பானது காப்புரிமைப்படுத்தக்கூடியதா?** முன்னய கலை தேடலை நடாத்தி, காப்புரிமை தரவு அடிப்படைகளை சிறந்த பயனுள்ளதாகக் குங்கள்.
- **காப்புரிமை விண்ணப்பத்தினை சமர்ப்பித்தல்.** உகந்த தொழில்நுட்பவியல் செயலெல்லையுள், நிபுணத்துவம் வாங்கந்த காப்புரிமை முகவர்/ வழக்கறிஞர் ஆகியோரை பிரத்தியேகமாக கோரிக்கைகளை வரைவிடுதலுக்கு உபயோகிப்பதற்கான முக்கியத்துவத்தைக்கருதுதல்.

- **விண்ணப்பத்தினை சமர்ப்பிக்கும் வேளை,** நேரத்துடன் காலம் கடந்து சமர்ப்பிப்பதற்கான காரணங்களைக்கருதி, அத்துடன் உமது காப்புரிமை விண்ணப்பத்தினை சமர்ப்பிப்பதற்கான சிறந்த வேளையிணையும் மனதில் கொள்ளவும்.
- **காப்புரிமையிடப்படலை** சேர்ந்திணங்காத வகையில், **கண்டுபிடிப்பின் தகவலை வெளிப்படுத்தாதீர்கள்.**
- **பேணிக்காத்தல் கட்டணங்கள்** காப்புரிமை அமுலில் இருக்கும் வேளையில் பேணிக்காத்தல் அல்லது புதுப்பித்தல் கட்டணத்தை நேரத்துடன் செலுத்த மறவாதீர்கள்.

### 3. வெளிநாட்டில் காப்புரிமையிடல்

#### வெளிநாட்டில் காப்புரிமைகளுக்கு ஏன் விண்ணப்பிக்க வேண்டும்?

காப்புரிமையானது **ஆள்புல உரிமைகளாகும்.** (Territorial rights) அதாவது கண்டுபிடிப்பானது காப்புரிமை பாதுகாப்பு பெறப்பட்ட நாடுகள் அல்லது பிராந்தியங்களில் மாத்திரமே பாதுகாக்கப்படும். மாறாக, குறிக்கப்பட்ட நாட்டில் காப்புரிமை அளிக்கப்படாவிடின், உமது கண்டுபிடிப்பானது அந்நாட்டில் பாதுகாக்கப்பட மாட்டாது. இதனால் அந்நாட்டில் எவரும் இதனை பாவிக்க, இறக்குமதி செய்ய அல்லது விற்பதற்கு ஏதுவாகவிருக்கும்.

அந்நிய நாடுகளில் இடப்பட்ட காப்புரிமை பாதுகாப்பானது உமது வணிகம் அந்நாடுகளில் உள்ள காப்புரிமையிடப்பட்ட கண்டுபிடிப்பில் பிரத்தியேக உரிமைகளை அனுபவிக்கலாம். அத்துடன், வெளிநாடுகளில் காப்புரிமையிட்ட உமது வணிகமானது, அந்நிய வியாபாரத் தாபனத்திற்கு கண்டுபிடிப்பினை உரிமம் இட, அத்துடன் வெளிமூலப்படுத்தும் தொடர்பு மற்றும், மற்றவர்களுடன் பங்குடமையாக சந்தைகளை அணுக ஏதுவாக இருக்கும்.

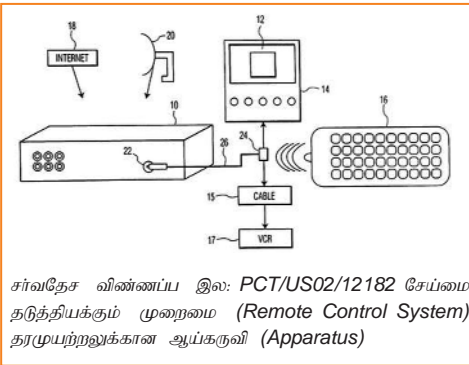

சர்வதேச விண்ணப்ப இல: PCT/US02/12182 சேய்மை தடுத்தியக்கும் முறைமை (Remote Control System) தரமுயற்றலுக்கான ஆய்கருவி (Apparatus)

#### வெளிநாடுகளில் காப்புரிமை பாதுகாப்பிற்காக நீர் எப்பொழுது விண்ணப்பித்தல் வேண்டும்?

கொடுக்கப்பட்ட கண்டுபிடிப்பின் முதல் விண்ணப்பத்தின் திகதியானது **முதன்மை திகதியென** அழைக்கப்படும். ஏதாவது தொடர்ந்த விண்ணப்பங்கள் **12 மாதங்களுள் (முதன்மைக் காலத்தினுள்)** உம்மால் மற்றய நாடுகளில் சமர்ப்பிக்கப்படின், முன்னய விண்ணப்பத்தினால் நன்மையடையலாம். அத்துடன், ஒரே கண்டுபிடிப்பிற்காக மற்றவர்களால் முதன்மைத்திகதிக்குப் பின் சமர்ப்பிக்கப்பட்ட வேறு விண்ணப்பத்திற்கு மேலான முதன்மை உண்டு. உமது அந்நிய நாட்டு காப்புரிமை விண்ணப்பங்கள் முதன்மை காலகட்டத்தினுள் சமர்ப்பித்தல் மிகவும் புத்திசாலித் தனமாகும்.

முதன்மைக் காலகட்டம் காலாவதியான பின், அத்துடன் காப்புரிமை அலுவலகத்தால் காப்புரிமை முதல் முதலாக பிரசுரிக்கப்படும் வரை (முதன்மைத் திகதிக்குப் பின் பொதுவாக **18 மாதங்கள்**) அதே கண்டுபிடிப்பிற்கான பாதுகாப்பிற்கு மற்றய நாடுகளில் விண்ணப்பிக்க உமக்கு இயலுமை உண்டு. ஆனால், உமது முன்னய விண்ணப்பத்தின் முதன்மையினை கோர முடியாது. கண்டுபிடிப்பானது வெளிப்படுத்தப்பட்டு அல்லது பிரசுரிக்கப்பட்டு அந்நிய நாடுகளில் நூதனத்தன்மையை இழப்பின் காப்புரிமை பாதுகாப்பினை நீர் பெற்றுக்கொள்ளல் முடியாது.

## உமது கண்டுபிடிப்பினை எங்கு பாதுகாப்பது?

அநேகமான நாடுகளில் கண்டுபிடிப்பினை பாதுகாத்தல் அதிக செலவான மேற்கொள்ளலாகையினால், வணிகங்களானது அவர்களுக்கு வேண்டிய பாதுகாப்பைப்பெற, கவனமாக நாடுகளைத்தேர்ந்தெடுப்பதற்கான சில முக்கிய கவனிப்புகள்:

- காப்புரிமையிடப்பட்ட உற்பத்திப்பொருட்கள் வர்த்தக மயமாக்கல் எங்கு?
- அதையொத்த உற்பத்திகளுக்கான பிரதான சந்தைகள் யாவை?
- ஒவ்வொரு இயக்கச்சந்தையிலும் காப்புரிமையிடலுக்காக உண்டாகும் செலவுகள் என்ன அத்துடன் எனது வரவு செலவு யாது?
- பிரதான போட்டியாளர்கள் எங்குள்ளனர்,
- உற்பத்தி பொருட்கள் எங்கு உற்பத்தி செய்யப்படும?
- குறிப்பிட்ட நாட்டில், காப்புரிமையை நடைமுறைப்படுத்த எவ்வளவு கடினமானது?



சர்வதேச விண்ணப்ப இல: PCT/IT98/00133  
நாராக்கப்பட்ட பட்டையினை பதனிடுவதற்கான புதிய படிமுறையின் கண்டுபிடிப்பு கிறீண்டி SRL இத்தாலிய வணிகத்தின் வெற்றியின் பின்னணியில், காப்புரிமையால் புதிய நெய்யப்பட்ட நெசவுப்பொருளை வர்த்தக மயப்படுத்துவதற்களித்த தனித்துவத்தில் தங்கியுள்ளது.

## வெளிநாட்டில், காப்புரிமை பாதுகாத்தலுக்கு எப்படி நீர் விண்ணப்பிப்பீர்?

வெளிநாட்டில் கண்டுபிடிப்பை மூன்று பிரதான வழிகளில் பாதுகாக்கலாம்.

**தேசிய வழி:** ஆர்வமுள்ள ஒவ்வொரு நாட்டின் தேசிய காப்புரிமை அலுவலகத்தில், தேவையான மொழியில் காப்புரிமை விண்ணப்பத்தினை தேவையான கட்டணங்களைச் செலுத்தி நீர் விண்ணப்பிக்கலாம். நாடுகளின் எண்ணிக்கை அதிகமானவிருக்குமிடத்து, இம்முறையானது மிகவும் சிக்கலானதும் செலவு கூடியதுமாகும்.

**பிராந்திய வழி:** நாடுகளின் பல, பிராந்திய காப்புரிமை முறைமையின் அங்கத்தவர்களாக இருக்கும் பொழுது, சகல அல்லது சிலவற்றின் நிறைவேற்று எல்லைகளுள், உகந்த பிராந்திய அலுவலகத்தில் விண்ணப்பத்தினை சமர்ப்பித்து, பாதுகாப்பிற்கு விண்ணப்பிக்கலாம். பிராந்திய காப்புரிமை அலுவலகங்கள் ஆவன:

- ஆபிரிக்க நுண்ணறிவாளர் உடைமை ஒன்றியம் ஆ.நு.உ.ஓ (OAPI) ([www.oapi.wipo.net](http://www.oapi.wipo.net))
- ஆபிரிக்க பிராந்திய நுண்ணறிவாளர் உடைமை ஒன்றியம். ஆ.பி.நு.உ.ஓ. (ARIPO) [www.aripo.wipo.net](http://www.aripo.wipo.net).
- ஐரோப்பிய ஆசிய காப்புரிமை ஒன்றியம் ஐ.ஆ.கா.ஓ (EAPO) [www.eapo.org](http://www.eapo.org).
- ஐரோப்பிய காப்புரிமை அலுவலகம் ஐ.கா.அ. (EPO) [www.epo.org](http://www.epo.org). மற்றும்
- வளைகுடா கூட்டுறவு சபை காப்புரிமை அலுவலகம் ([www.gulf-patent-office.org.sa](http://www.gulf-patent-office.org.sa))

**சர்வதேச வழி:** உமது வணிகத்திற்கு காப்புரிமை கூட்டுறவு ஒப்பந்த (கா.கூ.ஓ ;PCT) அங்கத்துவ நாடுகளின் பலவற்றில் கண்டு பிடிப்பினை பாதுகாக்க விரும்பும் இருக்குமாகில், சர்வதேச கா.கூ.ஓ. விண்ணப்பத்தை சமர்ப்பிக்க கருதவேண்டும். இதற்கு தகுதியுடையவராவதற்கு, நீர் கா.கூ.ஓ. நாடுகளின் தேசிய அல்லது வதிவிடர் ஆக இருத்தல் வேண்டும். அல்லாவிடின், இந்நாடுகளில் ஒன்றில் உமது வியாபாரம், உண்மையான கைத்தொழில் அல்லது வர்த்தக பிரசன்னத்தைக் கொண்டிருத்தல் வேண்டும். கா.கூ.ஓ. இன் கீழ் ஒரு சர்வதேச விண்ணப்பத்தை சமர்ப்பிப்பின், நீர் ஒரே தடவையில், கண்டுபிடிப்பொன்றுக்கு காப்புரிமை பாதுகாப்பினை 125 இற்கு மேற்பட்ட அங்கத்தவர் கா.கூ.ஓ நாடுகளில் நாடலாம். (இணைப்பு II இணைப் பார்த்து) இவ்விண்ணப்பமானது உமது தேசிய அல்லது பிராந்திய காப்புரிமை அலுவலகத்தில் அத்துடன் அல்லது கா.கூ.ஓ. பெற்றுக் கொள்ளும் அலுவலகமாகிய சுவிஸ்லாந்து, ஜெனிவா விலுள்ள உலக நுண்ணறிவாளர் உடைமை அலுவலகத்தில் (உ.நு.உ.ஓ ; WIPO) இல் சமர்ப்பிக்கலாம்.



சர்வதேச விண்ணப்ப இல: PCT/US2001/028473  
என்விரோஸ்கற்ப தொழில்நுட்ப கூட்டுத்தாபனமானது அமெரிக்க சி.ம.தொ.மு (SME) ஆகும். இது தகனம் மற்றும் கைத்தொழில் படிமுறைகளினால் எழும் பலவித மாசடைவை நீக்கும். தனது தொழில்நுட்பத்திற்கு பல அந்நிய சந்தைகளில் காப்புரிமை பாதுகாப்பிற்கு கா.கூ.ஓ (PCT) இணைப்பாவித்து விண்ணப்பம் செய்துள்ளது. கா.கூ.ஓ. இணை உபயோகித்து வெளிநாட்டில் பாதுகாப்பிற்கு விண்ணப்பித்தல் என்விரோஸ்கற்ப ஆனது தொழில்நுட்பத்தை உலக சந்தைப்படுத்தலுக்காக உரிமம் இடும் ஒப்பந்தத்தில் நுழைவ வழிவகுக்கும்

## சாராம்சம் சரிபார்க்கும் பட்டியல்

- **ஆப்புல உரிமைகள்.** காப்புரிமைகளானது ஆப்புல உரிமைகளென மனதில் கொள்சு.
- **முதன்மை காலகட்டம்:** முதன்மை காலகட்டத்தினை வெளிநாடுகளில் பாதுகாப்பு விண்ணப்பத்திற்காக உபயோகப்படுத்து. ஆனால் கடைசி தினத்தை தவற விடாதே, அப்படித்தவறுதல் வெளிநாட்டில் காப்புரிமை பாதுகாப்பு பெறுதலை நீர் பெற்றுக் கொள்ள தடையாகிவிடும்.

- **எங்கு விண்ணப்பிப்பது:** பாதுகாப்பில் நன்மை எங்கு கிடைக்கும் என்பதையும், பல நாடுகளில் பாதுகாப்பதற்கான செலவினையும் கருத்தில் கொண்டு கணிப்பிடல் வேண்டும்.
- **எப்படி விண்ணப்பிப்பது:** விண்ணப்படிமுறையை ஏற்படுத்த கா.கூ.ஓ. (PCT) இணைப்பாவிக்க கருதவும். நேரத்தை மிச்சம் பிடித்து அத்துடன் பெறுமதிமிக்க காப்புரிமையிடல் தகவலைப் பெற்ற அடிப்படையில், காப்புரிமை பாதுகாப்பை மேலும் தொடர்ந்து நடத்துவதையிட்ட உமது தீர்மானத்தை எடுக்கலாம்.

## கா.கூ.ஓ. (PCT) இனாலான அனுசூலம்

கா.கூ.ஓ. ஆனது முதன்மைக்காலகட்டமாகிய 12 மாதங்களுடன் ஆகக்குறைந்தது **18 மேலதிக மாதங்களையும்** அளிக்கின்றது. இக்காலத்தில் விண்ணப்பதாரியானவர் பற்பல நாடுகளில் வர்த்தக ஆற்றலை இனங்கண்டு, எங்கு காப்புரிமை பாதுகாப்பைப் பெறுவது என்பதை தீர்மானிக்கலாம். தேசிய விண்ணப்பங்கள் தொடர்பாக செலுத்தப்பட வேண்டிய கட்டணங்கள் மற்றும் மொழிபெயர்ப்பு செலவுகள் ஆகியனவற்றால் ஏற்படும் தாமதத்திற்கு விண்ணப்பதாரிகள் தமது விருப்பத்தொழிலுக்கு முடிமானவரை காலநீடிப்பு களுக்கும் கா.கூ.ஓ. இனை அநேகமாக பாவிப்பார்கள்.

கா.கூ.ஓ. விண்ணப்பதாரிகள், தங்களது கண்டுபிடிப்புகளுக்கான ஆற்றலான காப்புரிமையிடலைப்பற்றிய **மதிப்புமிக்க தகவலை**, கா.கூ.ஓ. சர்வதேச தேடல் அறிக்கை மற்றும் சர்வதேச தேடல் அதிகாரிகளின் எழுத்து மூலமான கருத்து வடிவில் பெற்றுக்கொள்வர். இவ் ஆவணங்கள் கா.கூ.ஓ. விண்ணப்பதாரிகள் எதனை எங்கு காப்புரிமைக்கான பாதுகாப்பை

பின்தொடர்வது என்பதைப்பற்றியான தமது தீர்மானங்களை கெட்டியான அடிப்படையில் எடுப்பதற்கு உதவுகின்றது. சர்வதேச தேடல் அறிக்கையானது, உலகம் பூரான கண்டுபிடிப்பிற்கு உகந்ததாக இனங்காணப்பட்ட முன்னயகலை ஆவணங்களின் பட்டியலை உள்ளடக்கியுள்ளது. சர்வதேச தேடல் அதிகாரிகள், சர்வதேச தேடல் அறிக்கையின் பிரதிபலன்களிலிருந்து எளிதாக, ஆற்றலான காப்புரிமையிடப்படலினை பகுப்பாய்வர்.

ஒரு மொழியிலானதும், ஒரு கட்டணத்தைக் கொண்டதமான விண்ணப்பமானது சகல கா.கூ.ஓ. அங்கத்துவ நாடுகள் சகலவற்றிலும் சட்ட வலிமையுள்ளதானதாகும். இதன் பலனாக ஒவ்வொரு காப்புரிமை அலுவலகத்திலும் தனித்தனியே சமர்ப்பிக்கும் ஆரம்ப கொடுக்கல் வாங்கல் செலவுகளை குறிப்பிட்டளவு குறைக்கும். சில பிராந்திய காப்புரிமை முறைமையின் கீழ் கா.கூ.ஓ. இனை விண்ணப்பம் சமர்ப்பிக்க பயன்படுத்தலாம். சர்வதேச விண்ணப்பத்தினை கா.கூ.ஓ. இன் கீழ் எப்படி சமர்ப்பிப்பது என்பதற்கான வழிகாட்டியினை உமது தேசிய காப்புரிமை அலுவலகம் அத்துடன் [www.wipo.int/pct](http://www.wipo.int/pct) எனும் இணைத்தளத்தில் பெற்றுக்கொள்ளலாம்.

## கா.கூ.ஓ. விண்ணப்ப படிமுறை புற உருவக்கோடு

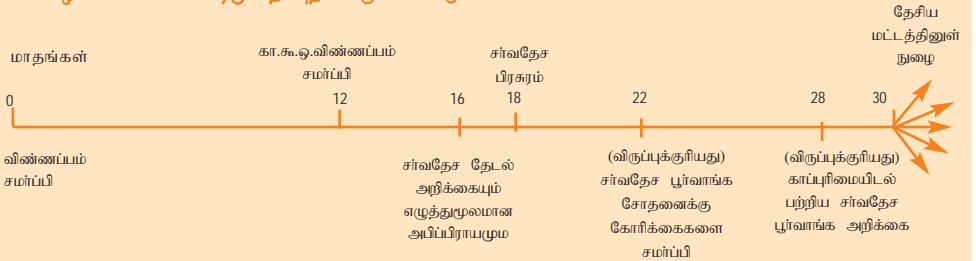

#### 4. காப்புரிமையிடப்பட்ட தொழில்நுட்பவியலை வர்த்தகமயமாக்கல்

##### காப்புரிமையிடப்பட்ட தொழில்நுட்பவியலை எப்படி நீர் வர்த்தக மயமாக்குவீர்?

காப்புரிமையானது தன்வசமே வர்த்தக வெற்றிக்கு உத்தரவாதம் ஆகாது. இது கண்டுபிடிப்புகளிலிருந்து பலனைப் பெறுவதற்கான வணிகச் சங்கத்தின் ஆற்றலை அதிகரிக்கச் செய்யும் ஒரு கருவியாகும். வணிகத்திற்கு உறுதியான பலனை அளிக்கும் முகமாக, காப்புரிமையானது பயன்சூராக உபயோகிக்கப்படல் வேண்டும். அத்துடன், அடிப்படையான உற்பத்தியானது சந்தையில் அல்லது வியாபார தாபனத்தின் மதிப்பினையும் பேரம்பேசும் ஆற்றலையும் ஊக்குவித்தால் மாத்திரமே காப்புரிமை பொதுவாக பணத்தைச்சம்பாதிக்கும். காப்புரிமையிடப்பட்ட கண்டுபிடிப்பினை சந்தைக்கு கொண்டு செல்வதற்கு, வணிகத்திற்கு கீழ்க்காணுமான பல விருப்புக்குரியவைகள் உள்:

- காப்புரிமையிடப்பட்ட கண்டுபிடிப்பினை நேரடியாக வர்த்தக மயமாக்கல்.
- காப்புரிமையை வேறொருவருக்கு விற்பல்.
- காப்புரிமையை மற்றவர்களுக்கு உரிமடில்.
- இணைந்த அல்லது வேறு உக்தியான நிறைவுசெய் சொத்துக்கள் உள்ளவர்களுடன் நேச உடன்பாட்டு வியாபாரத்தை தாபித்தல்.

##### காப்புரிமையிடப்பட்ட உற்பத்தியினை எப்படி சந்தைக்கு கொண்டு செல்வது?

சந்தையிலுள்ள புதிய உற்பத்தியின் வர்த்தக வெற்றியானது தொழில்நுட்ப குணம்சத்தில் மாத்திரம் தங்கியிருப்பதில்லை. தொழில்நுட்ப ரீதியாக கண்டுபிடிப்பானது உயர்ந்ததாக

இருப்பினும், இதற்காக பயன்சூரான தேவைப்பாடு அல்லது உற்பத்திப்பொருள் முறையாக சந்தைப்படுத்தாதவிடத்து, நுகர்வோர்களை கவர்வது இயலாதிருக்கும். வர்த்தக வெற்றியானது பல வேறு காரணிகளாகிய: உற்பத்தியின் வடிவமைப்பு, நிதிமூலங்களின் கிடைக்கப்பெறும் தன்மை, பயன்சூரான சந்தைப்படுத்தும் உக்தியின் அபிவிருத்தி மற்றும் இதனுடன் போட்டியிடும் பொருட்களின் ஒப்பீட்டளவான அல்லது பதிலீட்டு உற்பத்தியின் விலை ஆகியனவற்றில் தங்கியுள்ளது.

புதிய புகுத்தலான உற்பத்தியினைச்சந்தைக்குக் கொண்டு செல்வதற்கு பொதுவாக **வியாபாரத்திட்டம்** ஒன்றினை அபிவிருத்தி செய்தல் உதவியானதாகும். வியாபார எண்ணத்தின் சாத்தியத்தகவினை பரீட்சிப்பதற்கான வியாபாரத்திட்டமானது, ஒரு புதிய காப்புரிமையிடப்பட்ட உற்பத்திப்பொருளை சந்தைக்குக் கொண்டு செல்ல, நிதி மூலவளங்களைப்பெற ஒரு முதலீட்டாளரை அணுகுவதற்கு அத்தியாவசியமாகும். உமது வணிகத்தின் காப்புரிமைகளின் தகவலுடன் வியாபார திட்டத்தில் காப்புரிமை உக்திக்கு உமது வணிகச் சங்கத்தின் உற்பத்திப் பொருட்களின் நூதன தன்மையைக் கெட்டியாக காட்டுவது முக்கியமானதொன்றாகும். அத்துடன், ஊக்கம் தளராததென்பதற்கான சான்றினை அளித்து, மற்றய வணிகச் சங்கங்களின் காப்புரிமைகளின் தலையீட்டு ஆபத்தினையும் தணிக்கின்றன.

##### உமது காப்புரிமையை விற்கலாமா?

ஆம், இதனை உமது காப்புரிமையை சாட்டுதல் என்றழைக்கப்படும். இது காப்புரிமையின் சொந்தத்தினை நிரந்தரமாக வேறு நபருக்கு மாற்றிவிடும். அப்படியான தீர்மானமானது மிகவும் கவனமாக கருதப்படல் வேண்டும்.

உமது காப்புரிமையை சாட்டுதலுக்குப் பதிலாக உரிமம் இடின், காப்புரிமையின் செல்லுபடி காலத்தினுள் பங்குவீத உரிமையின் (Royalty) நன்மையை நீர் பெற்றுக்கொள்வீர். இக் காரணத்திற்காக உரிமமிடல் ஆனது நிதிக்கான வெகுமதியான உக்தியாகும். சாட்டுதல் எனின், ஒரே தடவையில் எதிர்காலத்தில் எவ்வித பங்குவீதம் இல்லாது ஒப்புக்கொள்ளப்பட்ட கொடுப்பனவையே காப்புரிமையானது எவ்வளவு இலாபத்தில் முடியுமென்பதையும் பொருட்படுத்தாது, பெற்றுக்கொள்வீர்.

சில தருணங்களில் சாட்டுதலானது நற்பயன் உள்ளதாக அமையும். காப்புரிமையானது ஒரு மொத்தத்தொகைக்கு விற்கப்பட்டால், 20 வருடங்களில் பெறுமதியானது படிப்படியாக உயர்வதை கண்டுகொள்ள காத்திராமல், நீர் உமது பெறுமதியை உடனே பெற்றுக்கொள்ள முடியும். அத்துடன், காப்புரிமையானது இன்னுமொரு தொழில்நுட்பவியலினால் மேலுறுத்தப்பட்டு (superceded) அதனால் விளையும் ஆபத்தைத் தவிர்த்துக் கொள்ளவும் முடியும். அத்துடன், காப்புரிமை வணிகத்திற்கு உரித்தாக இல்லாதவிடத்து தொடக்க வணிகத்திற்கு காப்புரிமையைச் சாட்டுதல் நிதியிடுதலுக்கான முன் நிபந்தனையாகலாம்.

இவ் ஒவ்வொரு விடயமும், உமது தேவைப்பாடுகள் மற்றும் முதன்மை அடிப்படையிலான தனிப்பட்ட தீர்மானமாகும். எனினும், காப்புரிமையை சாட்டுதல் பொதுவாக பரிந்துரைக்கக் கூடியதன்று. அத்துடன், காப்புரிமைச் சொந்தக்காரர்கள், பொதுவாக தமது கண்டுபிடிப்பு மற்றும் உரிமங்களை அளிக்கும் சொந்தத்தினை மேலும் பேணுவதற்கு விரும்புவர்.

## மற்றவர்களால் சுரண்டப்படுவதற்கு உமது காப்புரிமையை எப்படி உரிமமிடுவீர்?

காப்புரிமையின் உரிமையாளர் காப்புரிமையிடப்பட்ட கண்டுபிடிப்பினை இருவருமொத்த நோக்கத்திற்கு பாவனை செய்ய மற்றொருவருக்கு அனுமதி வழங்கல் காப்புரிமை உரிமமிடலாகும். அப்படியான வேளையில், **உரிமமிடல் ஒப்பந்தமானது**, இரு கட்சிக்காரர்களுக்கிடையில் ஒப்பந்தத்தின் நியதிகள் மற்றும் நோக்கங்களை குறிப்பிட்டு பொதுவாக கையெழுத்திடப்படும்.

உமது காப்புரிமையிடப்பட்ட கண்டுபிடிப்பினை உரிமமிடல் ஒப்பந்தத்தின் மூலம் மற்றவர்கள் வர்த்தகப்படுத்துவதற்கு அதிகாரமளித்தல், உமது வியாபாரம் **மேலதிக வருமான மூலத்தை** பெற்றுக்கொள்ள வழிவகுக்கும், அத்துடன் வணிகத்தின் கண்டுபிடிப்பின் மேல் உள்ள பிரத்தியேக உரிமைகளைச்சுரண்டுவதற்கான பொது வழியாகும்.

கண்டுபிடிப்பினை சொந்தமாக வைத்துள்ள வணிகமானது உற்பத்திப்பொருளை செய்யமுடியாத நிலை அல்லது குறிப்பிடப்பட்ட சந்தை தேவைப்பாட்டை நிறைவேற்ற முடியாமலோ அல்லது குறிப்பிட்ட புவிவியல் பகுதியில் செயல்பட முடியாவிடின், உரிமமிடலானது பிரத்தியேகமாக பயனுள்ளதாக இருக்கும்.

உரிமம் ஒப்பந்தமானது ஆற்றலான இணக்கப்பேச்சு மற்றும் வரைவிலுக்கு தேவைப்பாடாக உள்ளதனால், உரிமமிடல் தொழில் புரிபவரை நியதிகளும் நிபந்தனைகளுக்கும்மான இணக்கப்பேச்சு மற்றும் உரிமமிடல் ஒப்பந்தத்தை வரைவிலுக்காகவும் உதவியை நாடுதல். புத்திசாலித்தனமாகும். சில நாடுகளில், உரிமமிடல் ஒப்பந்தங்களானது அரசாங்க கட்டுப்பாட்டு அதிகாரசபையுடன் பதிவு செய்யப்படல் ஒரு தேவைப்பாடானதாகும்.

## உமது காப்புரிமைக்கு என்ன பங்குவீத உரிமை வீதத்தை நீர் எதிர்பார்க்க வேண்டும்?

உரிமமில் ஒப்பந்தங்களில், உரிமையுள்ள சொந்தக்காரர் ஆனவர் மொத்த தொகை கொடுப்பனவு அத்துடன் அல்லது மீள்வரும் **பங்குவீதங்கள்** மூலம் பொதுவாக வேதனமிடப்படுவார். இது உரிமமிடப்பட்ட உற்பத்தியின் அலகின் பங்குவீத விற்பனை அல்லது தேரிய விற்பனைகளின் அளவு அடிப்படையானதாகும். பல சந்தர்ப்பங்களில், காப்புரிமை உரிமமிடலுக்கான வேதனமானது கலப்பான மொத்தத்தொகையுடனான பங்குவீத உரிமைகளுமாகும். சில தருணங்களில் வணிகத்தில் உரிமம் பெற்றவரின் ஒப்புரவான உரிமை (equity stake) யானது பங்குவீத உரிமைக்கான பதிலீடாகலாம்.

பிரத்தியேக கைத்தொழில்களுக்கு பங்குவீத உரிமை அளவுகளுக்கு கைத்தொழில் நியமங்கள் இருப்பினும் இதனை பிரயோசனமுள்ளதாக ஆலோசனையிடலாம், ஒவ்வொரு உரிமமில் ஒப்பந்தமும் தனித்துவமானது அத்துடன் அதன் பங்குவீத உரிமையானது இணக்கப்பேச்சிடப்பட்ட மற்றும் மிகத்தெளிவான காரணிகளில் தங்கியுள்ளது என்பதினை நினைவில் வைத்திருத்தல் வேண்டும். ஆகவே, கைத்தொழில் நியமங்கள் சில உபயோகமான ஆரம்ப வழிகாட்டியை அளிக்கலாம். ஆனால், அப்படியான நியமங்களில் அதிக நம்பிக்கை வைத்திருத்தல் அநேகமாக தவறானதாகும்.



இந்திய கண்டுபிடிப்பாளர் கலாதிதி மிலிநீரன் என்பவரால் சமர்ப்பிக்கப்பட்ட வெப்ப பரிமாற்றி (Heat Exchanger) யினது காப்புரிமை விண்ணப்பம் ஆனது மும்பாயினை அடிப்படையாக சி.ந.தொ.மு. (SME) உடன் இலக்கான ஒரு உரிமமான ஒப்பந்தமாகும். ஒப்பந்தத்தில் குறிப்பிட்டவாறு, கண்டுபிடிப்பாளர் ஆனவர், ஒப்பந்தத்தில் கையெழுத்திடும் வேளை முற்பணக்கொடுப்பனவுடன் தேரிய விற்பனைகளில் 4.5% பங்குவீத உரிமைகளையும் பெற்றுக்கொண்டார். உரிமம் பெற்றவர் காப்புரிமை சமர்ப்பித்தல் மற்றும் பராமரிப்புச் செலவுகளை பொறுப்பேற்றார்.

## பிரத்தியேக மற்றும் பிரத்தியேகமற்ற உரிமத்திற்கிடையான வித்தியாசம் என்ன?

காப்புரிமையை இயக்குவதற்காக, அனுமதிக்கப்பட்ட உரிமம் இருநூர்களின் எண்ணிக்கையைப் பொறுத்து, மூன்று வகையான ஒப்பந்தங்கள் உண்டு:

- **பிரத்தியேக உரிமம்** : தனியான உரிமம் பெற்றவர், காப்புரிமையிடப்பட்ட தொழில்நுட்ப வியலை பயன்படுத்த உரிமையுள்ளவராவார். இதனை காப்புரிமை சொந்தக்காரரினாலும் பாவிக்க முடியாது.
- **தனிப்பட்ட உரிமம்** : தனியான உரிமம் பெற்றவர் மற்றும் காப்புரிமை சொந்தக்காரருமே, காப்புரிமையிடப்பட்ட தொழில்நுட்ப வியலை பாவிப்பதற்கு உரிமையுடையவர்களாவார்.
- **பிரத்தியேகமற்ற உரிமம்** : பல உரிமங்கள் பெற்றவர்களுடன் காப்புரிமை சொந்தக்காரருமே காப்புரிமையிடப்பட்ட தொழில்நுட்ப வியலை பாவிப்பதற்கு உரிமையுடையவர்கள் ஆவர்.

தனியான உரிமமில் ஒப்பந்தத்தில், பிரத்தியேக அடிப்படை மற்றும் மற்றவர்களுக்கு தனிப்பட்ட அல்லது பிரத்தியேகமற்ற அடிப்படைகளில் சில உரிமைகளை அளிக்க ஏற்பாடுகள் இருக்கலாம்.



தேசிய தனித்துவ மெக்சிகோ பல்கலைக்கழகம் (UNAM) ஆய்வாளர்கள், கழிவுநீர் புதங்கிப்பு முறைக்கான காப்புரிமையிடல், பல்கலைக்கழகத்தின் பக்கநலனுக்கான (spinoff) வணிகமானது கழிவுநீர் புதங்கிப்பிற்கு புதுமை புகுத்தலான தீர்வுகளுக்காக உருவாக்கப்பட்டு, பிரத்தியேகமற்ற 1B - டெக; (1B - Tech) இனது வெற்றிகரமான உரிமம் இடல் ஒப்பந்தத்திற்கு இலக்காகியுள்ளது.

## உமது காப்புரிமைக்கு பிரத்தியேக அல்லது பிரத்தியேகமற்ற உரிமம் நீர் அளித்தல் வேண்டுமா?

உற்பத்திப்பொருள் மற்றும் உமது வணிகமாக, உமது தொழில்நுட்பவியல் ஆனது தமது வியாபாரத்தை குறிப்பிட்ட சந்தையில் நடாத்த ஒரு படித்தரமாக (Standard) சகல செயலாற்றுபவர்களும் தேவைப்படாத இருப்பின், ஒரு பிரத்தியேகமற்ற விரிவாக கொண்டுள்ள உரிமம் ஆனது, மிகவும் அனுகூலமானதாகும். உமது உற்பத்தியானது ஒரு வணிகத்தால் வர்த்தகப்படுத்த அதிகமாக முதலீடு செய்ய தேவையாகில் (உ-ம்: மருந்தளிப்பு (Pharmaceutical) உற்பத்தியானது பிணியாய்கத்துக்குரிய (clinical) சோதனைகளை நடாத்த முதலீடுகளை தேவைப்படுத்தல்) ஆற்றலான உரிமம் பெற்றவர் மற்ற உரிமம் பெற்றவர்களிடமிருந்து போட்டியினை சந்திக்க விரும்ப மாட்டார் அத்துடன், சரியான முறையில் ஒரு பிரத்தியேக உரிமத்தினை பெற்றுக்கொள்ள வற்புறுத்துவார்.

## உமது கண்டுபிடிப்பின் உரிமம் பெற்றுக்கொள்வதற்கான சிறந்த தருணம் எப்பொழுது?

உமது கண்டுபிடிப்பின் உரிமம் இடலுக்கு சிறந்த தருணம் என ஒன்றும் இல்லை. தருணம் என்பது நேர்வின் சிறப்பியலில் (Specificities) தங்கியுள்ளது. எனினும், தனிப்பட்ட தொழில் முயலுநர் அல்லது கண்டுபிடிப்பாளர் காப்புரிமை செலவுகளை உள்ளடக்கும் (cover) ஒரு வருவாய் வழியினை உத்தரவாதமளிக்கும் முகமாக இயன்றளவு விரைவாக உரிமம் பெற்றவரை தேடுதல் அநேகமாக புத்தசாலித்தனமானதாகும். காப்புரிமை அளிப்பதற்கு காத்திருக்கத்தேவையில்லை.

சரியான நேரத்தை விட சரியான பங்காளர்களை காப்புரிமையிடப்பட்ட கண்டுபிடிப்பினை வர்த்தகமயமாக்கி இலாபத்தினை ஏற்படுத்தல் தீர்வியலொன்றானதாகும்.

### காப்புரிமை மதிப்பீடு

ஒரு வணிகமானது காப்புரிமை மதிப்பீட்டினை நடாத்தி அத்துடன் கணக்கிடல் நோக்கங்களை அடக்கி உரிமம் இடல், இணைத்தல்கள் அல்லது சுவீகரிப்புகள், உரிமை மாற்றல் அல்லது நுண்ணறிவாளர் உடைமைச் (நு.உ.;IP) சொத்துக்களை கொள்வனவு செய்தல் அல்லது நிதி உயர்த்தல் (Fund raising) ஏன் நன்மையக்கின்றன அல்லது அவசியமானது என்பதற்கு வித்தியாசமான பல காரணங்கள் உண்டு. சகல சந்தர்ப்பங்களிலும் பொருத்தமான தெனியான காப்புரிமை மதிப்பீட்டு முறை இல்லாத பொழுதும், பின்வருவன மிகவும் பரந்ததாக பாவனையிலுள்ளது.

- **வருவாய் முறை** : இது பொதுவாக பாவிக்கப்படும் காப்புரிமை மதிப்பீட்டு முறையாகும். இம் முறையானது காப்புரிமை வைத்திருப்பவர்காப்புரிமை செல்லுபடி காலகட்டத்தில் எதிர்பார்க்கும் வருவாய் வழியினில் அவதானம் செலுத்தல்.

- **செலவு முறை** : காப்புரிமையின் பெறுமதியினை உள்ளே அல்லது வெளியே உள்ள அதையொத்த சொத்தினை அபிவிருத்தி செய்வதற்கான செலவினை கணிப்பீட்டுதாபித்தல்.
- **சந்தை முறை** : சந்தையில் நடாத்தப்பட்ட ஒப்பீட்டளவான நடவடிக்கைகளுக்கான பெறுமதியின் அடிப்படையில்.
- **விருப்பு அடிப்படையான முறை** : விருப்பின் அடிப்படையில் விலையிடல் முறையானது, இருப்பின் விருப்புக்களை விலையிடலில் பாவிப்பதற்கு ஆரம்பத்தில் அபிவிருத்தி செய்யப்பட்டது.

காரணிகளாவன அளவீடு செய்வது சிரமமாகும். இவை காப்புரிமையின் பெறுமதியில் தாக்கத்தினையும் கொண்டுள்ளது. அதாவது, காப்புரிமை கோரல்களின் வலிமை அல்லது கிட்டிய மாற்றீடுகளில் இருக்கும் தன்மை.

## போட்டியாளர்களின் காப்புரிமையில் நீர் அக்கறை கொள்வீராகில், அதனைப் பாவிக்க உம்மால் அனுமதி பெற தர முடியுமா?

உமது உற்பத்திப்பொருட்கள்/படிமுறைகளில் போட்டியாளருக்குச் சொந்தமான தொழில்நுட்பவியலை கூட்டிணைப்பதற்கு அதிகாரம் பெற்றுக் கொள்வது இலகுவாகவோ அல்லது இயலுமையாகவோ எப்பொழுதும் இருப்பதில்லை. எனினும், உமது போட்டியாளர் உமது வணிகத்தினுடைய காப்புரிமையில் அக்கறை கொள்வாராகில் அப்பொழுது **குறுக்கு-உரிமம்**

இடலைப் பற்றி நீர் ஆலோசித்தல் வேண்டும். இரண்டு அல்லது அதற்கு மேற்பட்ட போட்டியாளர்களால் பல காப்புரிமைகள் விசாலமான மிகைநிறப்பு கண்டுபிடிப்புகளை உள்ளடக்குமாகில், கைத்தொழில்களில் குறுக்கு-உரிமம் இடலானது மிகவும் வழக்கமுடையதொன்றாகும். அப்படியாக போட்டியிடும் வணிகங்கள் தங்களது **இயக்கத்திற்கான சுதந்திரத்தை** உறுதிப்படுத்திக்கொள்ள, தங்களது சொந்த காப்புரிமைகளின் உரிமையை போட்டியாளர்களுக்கு அளித்து, அதேநேரம் அவர்களது காப்புரிமைகளின் உரிமையை பெற்றுக் கொள்ளல் வேண்டும்.

### சாராம்சம் சரிபார்க்கும் பட்டியல்

- **வர்த்தகமயமாக்கல்** : உமது காப்புரிமையிடப்பட்ட கண்டுபிடிப்பினை வர்த்தகப்படுத்துவதற்கான பல வகை விருப்புகளை கருத்தில் கொள்ளவும். அத்துடன் உமது புதுமைபுகுத்தலினால் உற்பத்திப்பொருளை சந்தைப்படுத்த தீர்மானிப்பின், நம்பகமான வியாபாரத்திட்டம் ஒன்று இருப்பதை திருத்திபடுத்திக் கொள்ளுங்கள்.
- **உரிமம் இடல்** : பங்குவீத உரிமைகளின் விகிதம் அத்துடன் உரிமம் இடல் ஒப்பந்தங்களின் மற்றய குணாம்சங்கள் யாவும், இணக்கப்பேச்சின் ஒரு தொழிற்பாடாகும். மேலும் உரிமம் இடல் ஒப்பந்தங்கள் வரைவிடல் மற்றும் இணக்கப்

பேச்சு வேளை, நிபுணரின் மதியுரையை நாடுவது சாலச்சிறந்ததாகும்.

- **பிரத்தியேகத்திற்கெதிரான பிரத்தியேகமற்ற** குறிப்பிடத்தக்கதான தொழில்நுட்பவியல் முதிர்ச்சி மற்றும் உமது வணிகச்சங்க வியாபார உக்தி வேளையில், பிரத்தியேக/பிரத்தியேகமற்ற உரிமங்கள் அளிப்பதற்கான காரணங்களை கவனத்தில் கொள்ள வேண்டும்.
- **குறுக்கு - உரிமம் இடல்** உமது காப்புரிமைகளைப்பாவித்து, மற்றவர்களால் சொந்தப்படுத்தப்பட்டுள்ள பிரயோசமான தொழில் நுட்பவியலை அணுக முடியுமா என பார்க்கவும்.

## 5. காப்புரிமைகளை நடைமுறைப்படுத்தல்

### காப்புரிமை உரிமைகளை நீர் ஏன் நடைமுறைப்படுத்தல் வேண்டும்?

புதிய அல்லது திருத்தியமைக்கப்பட்ட உற்பத்திப்பொருளை வெற்றிகரமாக சந்தையிட்டு ஆரம்பத்திருப்பின், போட்டியாளர்கள் உடனேயே அல்லது தாமதித்தோ உமது உற்பத்தியைப் போன்று ஒரே வகையான தொழில்நுட்ப குணம்சம் அல்லது அதேயொத்த உமது உற்பத்தியைப்போன்று உற்பத்தி செய்ய முயற்சிப்பர். சில சந்தர்ப்பங்களில், உமது போட்டியாளர்கள் பொருளாதார நன்மைகளாக, கூடிய சந்தை அணுகு வழி அல்லது மலிவான பதனிடப்படாத பொருட்கள் மற்றும் ஒரே மாதிரியான அல்லது அதனையொத்த உற்பத்திகளை மலிந்த விலையில் செய்யக்கூடிய நிலையில் இருப்பர். விசேடமாக குறிப்பிட்டளவு புதிய அல்லது சீர்திருத்தமான உற்பத்திப் பொருளினை ஏற்படுத்தும் வகையில் ஆ.அ. (R&D)இல் முதலீடு இட்டிருப்பின், இது உமது வியாபாரத்தில் பலத்த தாக்கத்தை விளைவிக்க முடியும்.

காப்புரிமையினால் அளிக்கப்பட்ட பிரத்தியேக உரிமைகள், காப்புரிமை உரிமையாளருக்கு போட்டியாளர்கள் இதன் உரிமையில் தலையிடும் வகையில் உற்பத்திப்பொருட்களை செய்யவும் அத்துடன் பாவணைப்படிமுறைகளை உபயோகிப்பதையோ தடுக்கவோ அல்லது நிறுத்தவோ சந்தர்ப்பத்தை அளிப்பதுடன், சேதத்தினால் விளையும் வருத்தங்களுக்கு நட்ட ஈட்டினையும் நாட வழிவகுக்கின்றது. தலையீடு ஒன்று நிகழ்ந்துள்ளது என்பதினை நிரூபிக்க, கொடுக்கப்பட்ட கோரல் அல்லது அதன் சமனான ஒவ்வொரு மூலமும் தலையீட்டு உற்பத்திப்பொருள் அல்லது படிமுறையில் அடங்கியுள்ளன என காட்டப்படல் வேண்டும். உமது காப்புரிமையிடப்பட்ட கண்டுபிடிப்பானது பிரதியிடப்பட்டுள்ளது என நம்பினால், உமது

உரிமைகளை நடைமுறைப்படுத்தல் மூலம் உமது போட்டிக்குரிய விளிம்பு, சந்தைப்பங்கு மற்றும் லாபத்தினை பேணுவது முக்கியமானதாகும்.

### காப்புரிமை உரிமைகளை நடைமுறைப்படுத்துவதற்கு யார் பொறுப்பாளியாவார்?

ஒரு காப்புரிமையின் தலையீட்டினை இனங்கண்டு அதற்கெதிராக நடவடிக்கையெடுக்கும் பிரதான பொறுப்பானது உரிமையாளனுடனேயே தங்கியுள்ளது. காப்புரிமை சொந்தக்காரனாக உமது கண்டுபிடிப்பின் பாவணையை சந்தையில் கண்காணித்தல், தலையீட்டினை இனங்காணல் மற்றும் எப்போது அத்துடன் எப்படி அவர்களுக்கெதிராக நடவடிக்கை எடுப்பது என்பதை தீர்மானிப்பதும் உமது பொறுப்பாகும். தனித்துவமான கண்டுபிடிப்பாளர்களும் சி.ந.தொ.மு. (SME) ஆனவர்களும் இப்பொறுப்பில் (அல்லது ஒரு பகுதியை) பிரத்தியேக உரிமம் பெற்றவர் களுக்கு மாற்றுவதற்கு தீர்மானிக்கலாம்.

உள்நாட்டிலும் அத்துடன் அல்லது எவ்வகையான ஏற்றுமதி சந்தைகளிலும் உமது காப்புரிமையை நடைமுறைப்படுத்த ஏதாவது நடவடிக்கை எடுக்கும் வேளை, உமக்கு உதவும் முகமாக ஒரு காப்புரிமை சட்ட அறிஞரை தொடர்பு கொள்ளல் சாலச்சிறந்ததாகும். சட்டவறிஞர் ஆனவர், செலவு மற்றும் ஈடுபடக்கூடிய இடர், அத்துடன் சிறந்த உக்தியையிடும் ஆலோசனை அளிப்பார்.

## உமது அதிகாரமன்றி மற்றவர்களால் உமது காப்புரிமையானது பாவிக்கப் படில் நீர் என்ன செய்ய வேண்டும்?

உமது காப்புரிமையில் மற்றவர்கள் தலையீடு செய்கின்றனர் என நம்பினால், அதாவது உமது அனுமதியின்றி பாவிப்பார்களேயானால், முதலாவது நடவடிக்கையாக தலையீடு செய்யும் கட்சிக்காரர்களைப்பற்றியதும் அத்துடன் அவர்கள் தலையீட்டு பாவிக்கும் உற்பத்தி அல்லது படிமுறையைப்பற்றிய தகவலையும் சேகரித்தல் வேண்டும். கிடைக்கப்பெற்ற சகல உண்மைகளையும் சேர்த்து, உமது நடவடிக்கைக்கான வகை மற்றும் நேரத்தினை தீர்மானித்தல் வேண்டும். எப்பொழுதும் ஒரு காப்புரிமை சட்டவறிஞரை உமது காப்புரிமையிடப்பட்ட கண்டுபிடிப்பின் தலையீட்டைப்பற்றிய தீர்மானம் எடுப்பதில் உதவிக்காக ஈடுபடுத்தல் வேண்டும். சில வேளைகளில், ஒரு தலையீடு ஏற்பட்டுள்ளது என அறிந்து கொண்டால், வணிகமானது (பொதுவாக "நிறுத்து அத்துடன் தவிர கடிதம்" என்பதை) உமது உரிமைகளுக்கும் மற்றய வணிகங்களுடைய வியாபார நடவடிக்கைக்கும் இடையிலான முரண்பாட்டை ஏற்படுத்தக்கூடிய குறிப்பிட்ட தலையீட்டினைப்பற்றி தெரிவிப்புக்கடிதம் ஒன்றினை அனுப்ப விரும்பவர். இவ்நடவடிக்கையானது சர்வதேசமற்ற தலையீட்டில் அநேகமாக பயன் கூரானதாக இருக்கும். ஏனெனில், அப்படியான பல விடயங்களில் தலையீட்டாளர் ஒன்றில் அப்படியான நடவடிக்கைகளை நிறுத்தி விடுவர் அல்லது உரிமம் இடல் ஒப்பந்த இணக்கப் பேச்சிற்கு இணங்கி வருவர்.

சில வேளைகளில், தலையீட்டாளருக்கு நேரத்தை அளித்து, அதனால் சாட்சியினை மறைக்கவோ அல்லது அளிக்கவோ இடமளிக்காது வியப்பளிப்பதே சிறந்த செயல்நுட்பமாகும். இப்படியான சூழ்நிலைகளில், தலையீட்டாளருக்கு அறிவித்தல் அளிக்காது நீதிமன்றம்

செல்வதே உகந்ததானதுடன் "இடைக்கால தடைச்சட்டத்தினை" கேட்டு காவல் துறையினரது உதவியுடன் வியாபார ஆதனங்களை சோதனையிட்டு தலையீட்டாளரை ஆச்சிரியத்தில் ஆழ்த்த முடியும்.

நீதிமன்றமானது விளக்க விளைவினைப் பொறுத்து, சார்த்தப்பெற்ற (யட்டநபநன்) தலையீட்டாளர்களை, தலையீட்டு நடவடிக்கைகளை நிறுத்துமாறு பணிக்கலாம். (இது பல மாதங்கள் அல்லது வருடங்கள் ஆகலாம்) எனினும், காப்புரிமையில் தலையீடு ஏற்பட்டுள்ளதா என்ற கேள்வி மிகவும் சிக்கலானதாகும், எனவே, தீர்மானமானது வழக்கில் எடுக்கப்படும் நடவடிக்கைகளின் தகுதிகளில் மாத்திரமே தங்கியுள்ளது.

வணிகமானது குடியியல் நடவடிக்கைகளை ஆரம்பிக்க தீர்மானிக்குமிடத்து, நீதிமன்றம் பொதுவாக அகல் விரிவான பரிசீலனைகளை, காப்புரிமை உரிமையாளர்களான இடரிடும் சொந்தக்காரர்களுக்கு நட்புடிகளை அளிக்கும். காப்புரிமை சட்டவறிஞரானவர் உகந்த தகவலை உமக்கு அளிப்பார்.

**காப்புரிமைகளில் தலையீட்டு பொருட்களை இறக்குமதி செய்வதை தடை செய்யும் முகமாக தேசிய சுங்க அதிகாரிகள் மூலம் சில நாடுகளில் காப்புரிமை வைத்திருப்பவர்களுக்கு, சர்வதேச எல்லை சட்டமன்ற செயல் முறைகள் கிடைக்கப்பெறலாம். அநேகமான நாடுகளில் சர்வதேச கடமைப்பாடுகளுக்கிணங்க, எல்லை சட்டமன்ற செயல்முறைகள், போலி வியாபாரச்சின்ன பொருட்கள் மற்றும் ஏட்டுரிமை கவர்னர் பொருட்கள் (pirated copyright goods) இறக்குமதிகளுக்கு மாத்திரமே அளிக்கப்படுகின்றது.**

பொதுவிதியாக, தலையீட்டினை இனங்காணுகில், தொழிலுக்குரிய சட்ட ஆலோசனையை பெறுதல் மிகவும் உகந்ததாகும்.

## நீதிமன்றத்திற்கு வெளியே காப்புரிமை தலையீட்டினை தீவிற்குக்கொண்டு வருவதற்கென உமது விருப்புகள் யாவை?



கையெழுத்திட்ட ஒப்பந்தமொன்றுள்ள வணிகத் துடன் பிணக்கிருப்பின், (உ-ம் உரிமம் இடல் உடன்படிக்கை) ஒப்பந்தத்தில் நடுத்தீர்ப்பு அல்லது இடைநின்று இணங்கல் வாசகம் உண்டா என முதல் முதலில் சரிபார்க்க. நீண்ட மற்றும் செலவான வழக்காடலை தவிர்ப்பதற்காக, ஒப்பந்தங்களில் விசேட ஏற்பாட்டினை உள்ளடக்கி பிணக்கினை நடுத்தீர்ப்பு அல்லது இடைநின்று இணங்கலுக்குப்பார்ப்படுத்தல் சாலச் சிறந்ததாகும். ஒப்பந்தத்தில் எவ்வித வாசகமும் அல்லது ஒப்பந்தமே இல்லாவிடினும், இரு கட்சிக்காரர்களும் இணங்கியிருக்கும் வரை, **நடுத்தீர்ப்பு அல்லது இடைநின்று இணங்கல்** மூலம் மாற்றுவழியான பிணக்கு தீர்ப்பு முறைகளைப் பயன்படுத்த இயலுமாகவிருக்கும்.

நீதிமன்ற நடவடிக்கைகளை விட, நடுத்தீர்ப்பு ஆனது பொதுவாக குறைந்த விதிமுறையும் மற்றும் குறுகிய நடவடிக்கையையும் அனுசூலமாக கொண்டுள்ளது, அத்துடன் நடுத்தீர்ப்புத் தொகையானது சர்வதேசமாக மிகவும் இலகுவாக நடைமுறைப்படுத்தலாம். இடைநின்று இணங்குவதாலான அனுசூலமானது, கட்சிக்காரர்கள் பிணக்குத்தீர்க்கும் படி முறையில் கட்டுப்பாட்டினை வைத்திருப்பர். எனவே, இது நல்ல வியாபார தொடர்புகளை வேறு தொழில்முயற்சியுடன் பாதுகாக்க உதவுவதுடன், அத்துடன் உமது வணிகமானது வருங்காலத்தில் கூடியிணங்கவும் விரும்பலாம். மாறான பிணக்கு தீவிற்கு **உ.நு.உ.ஓ. (WIPO) நடுத்தீர்ப்பு மற்றும் இடைநின்று இணங்கல் மத்தியஸ்தானமானது** சேவைகளை அளிக்கின்றது. நடுத்தீர்ப்பு மற்றும் இடைநின்று இணங்கல் ஆகியனவற்றிற்கான மேலும் விபரங்களுக்கு [arbitr.wipo.int/center/index.html](http://arbitr.wipo.int/center/index.html). இல் காணலாம்.

காப்புரிமை இல:GB 2266045 "குடிக்கும் பாத்திரம் பயிற்சியாளர் கிண்ணமாக பாவிக்க உகந்தது" வர்த்தக ரீதியாக "எவ்விதமாகிலும் மேல் நோக்கிய கிண்ணம்" (Any way up cup) என்றழைக்கப்படுவது கண்டுபிடிப்பாளர் / தொழிமுயற்சியாளர் மன்டி ஹபேமன் (ஐ.இ.;UK) என்பவரால் 1992 இல் காப்புரிமையிடப்பட்டது. போட்டியாளர் ஒருவர் தலையீட்டு உற்பத்திப்பொருளின் தொடக்கத்தைத்தொடர்ந்து, மன்டி ஹபேமன் என்பவர் தடைக்கட்டளையைப்பெற்று, காப்புரிமையில் மேலும் தலையீட்டினைத்தடுத்து, சுற்றில் நீதிமன்றத்திற்கு வெளியே இவ்விடயம் தீர்த்து வைக்கப்பட்டது.

### சாராம்சம் சரிபார்க்கும் பட்டியல்

- **விழிப்புமிரு :** இயலுமானவரை தலையீட்டினை கண்டுபிடிக்க போட்டியினைக் கண்காணிக்கவும்.
- **மதியுரையே நாடு :** உமது காப்புரிமைகளை நடைமுறைப்படுத்த ஏதாவது நடவடிக்கை எடுக்கும் முன் காப்புரிமை வழக்கறிஞரை கலந்தாலோசி. உமது பக்கத்திலிருந்து எழும் எவ்வகையான நடவடிக்கையும், வழக்காடலின் விளைவில் தாக்கத்தை ஏற்படுத்தலாம்.
- **மாற்றுவழியான பிணக்குத்தீர்வு:** எப்பொழுதும் நீதிமன்றத்திற்கு வெளியே பிணக்குகளைத் தீர்ப்பதற்கான வழிகளை கருத்தில் கொண்டு அத்துடன் ஏதாவது உரிமம் இடல் ஒப்பந்தத்தில், உகந்த நடுத்தீர்ப்பு மற்றும் இடைநின்று இணங்கல் வாசகங்களை உள்ளடக்கு.

## இணைப்பு I - பயனுள்ள இணையத்தலங்கள்

மேலும் தகவல்களுக்கு :

- வியாபார நோக்கான நுண்ணிறிவாளர் சொத்துப் பிரச்சனைகள்  
**[www.wipo.int/sme](http://www.wipo.int/sme)**
- பொதுவான காப்புரிமைகள்  
**[www.wipo.int/en/index.html](http://www.wipo.int/en/index.html)**
- காப்புரிமை விண்ணப்பங்கள் சமர்ப்பித்தல் தொடர்பான செய்முறை பண்புக்கூறுகள்  
**[www.wipo.int/news/links/ipo](http://www.wipo.int/news/links/ipo)**
- காப்புரிமை கூட்டுறவு ஒப்பந்தம்  
**[www.wipo.int/pct/en/index.html](http://www.wipo.int/pct/en/index.html)**
- சர்வதேச காப்புரிமை வகுப்பீட்டைப்பற்றியது  
**[www.wipo.int/classifications/ipc/en](http://www.wipo.int/classifications/ipc/en)**
- நடுத்தீர்ப்பு மற்றும் நடுக்கூறல் பற்றியது  
**[arbiter.wipo.int/center/index.html](http://arbiter.wipo.int/center/index.html)**
- தேசிய மற்றும் பிராந்திய காப்புரிமை அலுவல்களைப்பற்றிய தொடரறா காப்புரிமை தரவுத்தளங்கள்  
**[www.wipo.int/pdl.en/resorces/links.jsp](http://www.wipo.int/pdl/en/resorces/links.jsp)**
- நு.ஊ. (IO) உரிமைகளின் நடைமுறைப்படுத்தல் பற்றியது  
**[www.wipo.int/enforcement](http://www.wipo.int/enforcement)**
- உ.நு.உ.ஓ. அங்கத்துவம் பற்றிய - நிர்வகிக்கப்பட்ட ஒப்பந்தங்கள்  
**[www.wipo.int/treaties/en/index.jsp](http://www.wipo.int/treaties/en/index.jsp)**

## இணைப்பு II - இணைய விலாசங்கள்

தேசிய மற்றும் பிராந்திய காப்புரிமை அலுவலகங்கள்

ஆபிரிக்க பிராந்திய கைத்தொழில் உடைமை ஒன்றியம்  
நுண்ணறிவாளர் உடைமைக்கான ஆபிரிக்க ஒன்றியம்  
அல்ஜீரியா  
அன்டோறா  
ஆஜுன்ரீனா  
ஆமீனியா  
அவுஸ்திரியா  
அவுஸ்திரேலியா  
பார்படோஸ்  
பெலீஸ்  
பெல்ஜியம்

பொலிவியா  
பிரேசில்  
பல்கேரியா  
கன்டா  
சீனா  
சீனா - ஹொங்கொங்  
சீனா - மக்காஓ (SAR)  
சிலி  
கொலம்பியா  
கொஸ்ரறிகா  
குறொஏசியா  
கியூபா  
செக்குடியரசு  
டென்மார்க்  
டொமினிகன் குடியரசு  
எகிப்து  
எல்சல்வடோர்  
எஸ்ரோனியா  
ஐரோப்பிய ஆசிய காப்புரிமை அலுவலகம்  
ஐரோப்பிய காப்புரிமை அலுவலகம்  
பின்லாந்து  
பிரான்ஸ்  
ஜியோஜியா  
ஜர்மனி

[www.oapi.wipo.net](http://www.oapi.wipo.net)  
[www.aripo.org](http://www.aripo.org)  
[www.inapi.gov](http://www.inapi.gov)  
[www ompa.ad](http://www ompa.ad)  
[www.inpi.gov.ar](http://www.inpi.gov.ar)  
[www.armpatent.org](http://www.armpatent.org)  
[www.patentamt.at](http://www.patentamt.at)  
[www.ipaustralia.gov.au](http://www.ipaustralia.gov.au)  
[www.caipo.gov.bb](http://www.caipo.gov.bb)  
[www.belipo.bz](http://www.belipo.bz)  
[www.european-patent-office.org/patlib/country/belgium](http://www.european-patent-office.org/patlib/country/belgium)  
[www.senapi.gov.bo](http://www.senapi.gov.bo)  
[www.inpi.gov.br](http://www.inpi.gov.br)  
[www.bpo.bg](http://www.bpo.bg)  
[www.cipo.gc.ca](http://www.cipo.gc.ca)  
[www.sipo.gov.cn](http://www.sipo.gov.cn)  
[www.info.gov.hk/ipd](http://www.info.gov.hk/ipd)  
[www.economia.gov.mo](http://www.economia.gov.mo)  
[www.dpi.cl](http://www.dpi.cl)  
[www.sic.gov.co](http://www.sic.gov.co)  
[www.registracional.go.cr](http://www.registracional.go.cr)  
[www.dziv.hr](http://www.dziv.hr)  
[www.ocpi.cu](http://www.ocpi.cu)  
[www.upv.cz](http://www.upv.cz)  
[www.dkpto.dk](http://www.dkpto.dk)  
[www.seic.gov.do/onapi](http://www.seic.gov.do/onapi)  
[www.egypo.gov.eg](http://www.egypo.gov.eg)  
[www.cnr.gob.sv](http://www.cnr.gob.sv)  
[www.epa.ee](http://www.epa.ee)  
[www.eapo.org](http://www.eapo.org)  
[www.epo.org](http://www.epo.org)  
[www.prh.fi](http://www.prh.fi)  
[www.inpi.fr](http://www.inpi.fr)  
[www.sakpatenti.org.ge](http://www.sakpatenti.org.ge)  
[www.dpma.de](http://www.dpma.de)

கிரேக்கம்  
குடா கூட்டுறவுச் சபை  
ஹங்கேரியா  
ஐஸ்லாந்து  
இந்தியா  
இந்தோனேசியா  
அயர்லாந்து  
இஸ்ரவேல்  
இத்தாலி  
ஜமெய்கா  
யப்பான்  
யோர்தான்  
கசஹஸ்தான்  
கென்யா  
கிறிகிஸ்தான்  
லாஓ மக்கள் ஜனநாயக குடியரசு  
லற்வியா  
லித்துவானியா  
லக்சன்பர்க்  
மலேசியா  
மெக்சிகோ  
மொனாகோ

மொறோக்கோ  
நெதர்லாந்து  
நேபாளம்  
நியூசீலாந்து  
நோர்வே  
பனாமா  
பேரு  
பிலிப்பைன்  
போலன்ட்  
போர்த்துக்கல்  
கொங்கோ குடியரசு  
கொரியன் குடியரசு  
மசிடோனியா குடியரசு  
மோல்டீவியா குடியரசு  
ரொமேனியா  
ர்ய கூட்டிணைவு

[www.gge.gr](http://www.gge.gr)  
[www.gulf-patent-office.org.sa](http://www.gulf-patent-office.org.sa)  
[www.hpo.hu](http://www.hpo.hu)  
[www.els.stjr.is](http://www.els.stjr.is)  
[www.patentoffice.nic.in](http://www.patentoffice.nic.in)  
[www.dgip.go.id](http://www.dgip.go.id)  
[www.patentsoffice.ie](http://www.patentsoffice.ie)  
[www.justice.gov.il](http://www.justice.gov.il)  
[www.minindustria.it](http://www.minindustria.it)  
[www.jipo.gob.jm](http://www.jipo.gob.jm)  
[www.jpo.go.jp](http://www.jpo.go.jp)  
[www.mit.gov.jp](http://www.mit.gov.jp)  
[www.kazpatent.kz](http://www.kazpatent.kz)  
[www.kipo.ke.wipo.net](http://www.kipo.ke.wipo.net)  
[www.krygyzpatent.kg](http://www.krygyzpatent.kg)  
[www.stea.la.wipo.net](http://www.stea.la.wipo.net)  
[www.lrpv.lv](http://www.lrpv.lv)  
[www.vpb.lt](http://www.vpb.lt)  
[www.eco.public.lu](http://www.eco.public.lu)  
[www.mipc.gov.my](http://www.mipc.gov.my)  
[www.impi.gob.mx](http://www.impi.gob.mx)  
[www.european-patent-office.org/  
patlib/country/monaco](http://www.european-patent-office.org/patlib/country/monaco)  
[www.ompic.org.ma](http://www.ompic.org.ma)  
[www.bie.minez.nl](http://www.bie.minez.nl)  
[www.ip.np.wipo.net](http://www.ip.np.wipo.net)  
[www.iponz.govt.nz](http://www.iponz.govt.nz)  
[www.patentstyret.no](http://www.patentstyret.no)  
[www.mici.gob.pa/comintf.html](http://www.mici.gob.pa/comintf.html)  
[www.indecopi.gob.pe](http://www.indecopi.gob.pe)  
[www.ipophil.gov.ph](http://www.ipophil.gov.ph)  
[www.uprp.pl](http://www.uprp.pl)  
[www.inpi.pt](http://www.inpi.pt)  
[www.anpi.cg.wipo.net](http://www.anpi.cg.wipo.net)  
[www.kipo.go.kr](http://www.kipo.go.kr)  
[www.ippo.gov.mk](http://www.ippo.gov.mk)  
[www.agepi.md](http://www.agepi.md)  
[www.osim.ro](http://www.osim.ro)  
[www.rupto.ru](http://www.rupto.ru)

சேர்பியா மொன்ரே நீகூறோ	<a href="http://www.yupat.sv.gov.yu">www.yupat.sv.gov.yu</a>
சிங்கப்பூர்	<a href="http://www.ipos.gov.sg">www.ipos.gov.sg</a>
சுலோவக் குடியரசு	<a href="http://www.indprop.gov.sk">www.indprop.gov.sk</a>
சுலோவீனியா	<a href="http://www.sipo.mzt.si">www.sipo.mzt.si</a>
ஸ்பெயின்	<a href="http://www.oepm.es">www.oepm.es</a>
சுவீடன்	<a href="http://www.prv.se">www.prv.se</a>
சுவிற்சுலாந்து	<a href="http://www.ige.ch">www.ige.ch</a>
ரஜிகிஸ்ரான்	<a href="http://www.tjpat.org">www.tjpat.org</a>
தாய்லாந்து	<a href="http://www.ipthailand.org">www.ipthailand.org</a>
துருக்கி	<a href="http://www.turkpatent.gov.tr">www.turkpatent.gov.tr</a>
ருவீசியா	<a href="http://www.inorpi.ind.tn">www.inorpi.ind.tn</a>
உக்ரேன்	<a href="http://www.ukrpatent.org">www.ukrpatent.org</a>
ஐக்கிய இராச்சியம்	<a href="http://www.patent.gov.uk">www.patent.gov.uk</a>
ஐக்கிய தேசங்கள்	<a href="http://www.uspto.gov">www.uspto.gov</a>
உறுகே	<a href="http://dnpi.gub.uy">http://dnpi.gub.uy</a>
உஸ்பெக்கிஸ்ரான்	<a href="http://www.patent.uz">www.patent.uz</a>
வெனிசுஎல்	<a href="http://www.sapi.gov.ve">www.sapi.gov.ve</a>

**குறிப்பு :** இன்று வரையிலான தகவலுக்கு பின்வரும் url இல் இணைத்தளத்தை பார்வையிடு: [www.wipo.int/directory/en/urls.jsp](http://www.wipo.int/directory/en/urls.jsp)

ஷஷ

## இணைப்பு III - (கா.கூ.ஒ)

### காப்புரிமை கூட்டுறவு ஒப்பந்தத்தின் ஒப்பந்த நாடுகள் (கா.கூ.ஒ)

(1 தை 2005)

அல்பேனியா  
அல்ஜீரியா  
அன்ரிகுவா மற்றும் பாபடா  
ஆமீனியா  
அவுஸ்திரேலியா  
அவுஸ்திரியா  
அஜுபஜான்  
பார்படோஸ்  
பெலறுாஸ்  
பெல்ஜியம்  
பெலீஸ்  
பெனின்  
பொஸ்நியா மற்றும் ஹேசிகோவினா  
போற்ஸ்வானா  
பிரேசில்  
பல்கேரியா  
பேர்கினா பாசொ  
கமறுான்  
கனடா  
மத்திய ஆபிரிக்க குடியரசு  
சாட்  
சீனா  
கொலொம்பியா  
கொமரொஸ் (3 ஏப்பிரல் 2005 இலிருந்து)  
கொங்கோ  
கொஸ்ரறிகா  
கோட் டி வோய்ரே  
கொறேசியா  
கியூபா  
சைப்பிரஸ்  
செக் குடியரசு

கொறிய ஜனநாயக மக்கள் குடியரசு  
டென்மார்க்  
டொமினிகா  
ஈசுவடோர்  
எகிப்து  
இக்குவரோறியல்கினி  
எஸ்ரோனியா  
பின்லாந்து  
பிரான்ஸ்  
கபோன்  
கம்பியா  
ஜியோஜியா  
ஜா்மனி  
கானா  
கிறீஸ்  
கிறனறேடா  
கினியா  
கினியா - பிசவ்  
ஹக்கேரி  
ஜஸ்லாந்து  
இந்தியா  
இந்தோநேசியா  
அயலாந்து  
இஸ்ரவேல்  
இத்தாலி  
யப்பான்  
கசகஸ்தான்  
கென்யா  
கிறிகிஸ்ரான்  
லர்வியா  
லெசொதோ

லைபீரியா  
 லீச்சென்ஸீன்  
 லித்துவேனியா  
 லக்ஸம்பேர்க்  
 மடகஸ்கார்  
 மலாவி  
 மாலி  
 மொறீரானியா  
 மெக்சிகோ  
 மொனாகோ  
 மங்கோலியா  
 மொறாக்கோ  
 மொசாம்பிக்  
 நம்பியா  
 நேதலாந்து  
 நியூசீலாந்து  
 நிகரகுவா  
 நைஜீரியா (8 மே2005இலிருந்து)  
 நிகர்  
 நோர்வே  
 ஓமான்  
 நியூகினியா  
 பிலிப்பீன்  
 போலன்ட்  
 போர்த்துக்கல்  
 கொரிய குடியரசு  
 மோல்டோவா குடியரசு  
 நொமேனி  
 ர்யூ கூட்டிணைவு  
 அர்ச். லூசியா  
 அர்ச். வின்சன்ட்  
 மற்றும் கிறிஸ்டைன்ஸ்  
 சான் மாறினோ

செனிகல்  
 சேர்பிய மற்றும் மொன்ரேநீக்கீறோ  
 சேசெல்  
 சீராலியோன்  
 சிங்கபூர்  
 சுலொவகியா  
 ஸ்லோவீனியா  
 தெற்கு ஆபிரிக்கா  
 ஸ்பானியா  
 ஸ்ரீ லங்கா  
 சூடான்  
 சுவாசிலான்ட்  
 சுவீடன்  
 சுவிற்சலாந்து  
 சீரியன் அராபி குடியரசு  
 ரஜிக்கிஸ்ரான்  
 மசிடோனியாவின் முன்னய யுகொஸ்சிலவ் குடியரசு  
 ரோகோ  
 ரிறினிடாட் மற்றும் ரொபாகோ  
 ருனீசியா  
 துருக்கி  
 ரேக்மனிஸ்ரான்  
 உகண்டா  
 உக்கிரேன்  
 ஐக்கிய அராபி எமிரேற்ஸ்  
 ஐக்கிய தேசம்  
 தன்சானிய ஐக்கிய குடியரசு  
 அமெரிக்கா ஐக்கிய தேசங்கள்  
 உஸ் பெக்கிஸ்ரான்  
 வியற்றாம்  
 சம்பியா  
 சிம்பாவே

குறிப்பு : PCT ஒப்பந்த தேசங்களுக்கான இன்று வரையிலான தகவலுக்கு, பார்க்க : [www.wipo.int/pct](http://www.wipo.int/pct)

அனைத்து வெளியீடுகளும் அறிவுசார் சொத்துரிமை அமைப்பின் (WIPO) இணைய  
புத்தக தளத்தில் பார்வைக்குள்ளது [www.wipo.int/sme/en](http://www.wipo.int/sme/en)  
அத்துடன் சிறிய நடுத்தர தொழிற்துறையாளர்கள் அபிவிருத்தி வேலைத்திட்டத்தால்  
வெளியிடப்பட்ட சஞ்சிகைகளை  
[www.wipo.int/sme/en/documents/wipo\\_sme\\_newsletter.html](http://www.wipo.int/sme/en/documents/wipo_sme_newsletter.html)  
தளத்திலும் பார்வையிடலாம். எந்தவித கட்டணமும் அறவிடபட மாட்டாது.

## மேலதிக விபரங்களுக்கு தொடர்பு கொள்ள வேண்டிய முகவரி

### முகவரி :

உலக அறிவுசார் சொத்தரிமை அமைப்பு  
34, செமின் டெஸ் கொழும்பெட்டெஸ்  
தா.பெ 18  
சீ.எச். -1211 ஜெனீவா 20  
சுவிஸ்சர்லாந்து.

### தொலைபேசி :

+41 22 338 91 11

### பெக்ஸ் :

+41 22 733 5428

### மின்னஞ்சல் :

wipo.mail@wipo.int

## அல்லது நியூயோர்க் ஒருங்கிணைப்பு அலுவலம்

### முகவரி :

2, யூனைட்டட் நேஷன்ஸ் ப்லாஸா  
34, செமின் டெஸ் கொழும்பெட்டெஸ்  
சுயிட் 2525  
நியூயோர்க்கள என். வய் 10017  
அமெரிக்கா.

### தொலைபேசி :

+1 212 963 6813

### பெக்ஸ் :

+1 212 963 4801

### மின்னஞ்சல் :

wipo@un.org

அல்லது சிறிய நடுத்தர கைத்தொழில் பிரிவு

### முகவரி :

34, செமின் டெஸ் கொழும்பெட்டெஸ்  
தா.பெ 18  
சீ.எச். -1211 ஜெனீவா 20  
சுவிஸ்சர்லாந்து.

### பெக்ஸ் :

+41 22 338 87 60

### மின்னஞ்சல் :

sme@wipo.int

### வலைத்தளம் :

www.wipo.int/sme

தமிழ் மொழிபெயர்ப்புக்கான மேலதிக விபரங்களுக்கு அல்லது புத்தகங்களை  
கொள்வனவுசெய்ய



சிறிய அல்லது நடுத்தர கைத்தொழில் அபிவிருத்தி திட்டம்  
53, வொக்சோல் லேன்  
கொழும்பு 02  
இலங்கை.

தொலைபேசி  
+94 11 230 4287 -9

பெக்ஸ்  
+94 11 230 4291

மின்னஞ்சல்:  
projsmmed@slt.lk