

# Ирээдүйг бүтээхүй

Жижиг, дунд үйлдвэрлэлд  
зориулсан патентийн  
танилцуулга



### “Бизнес дэх Оюуны Өмч” цуврал хэвлэлүүд:

1. Барааны тэмдэгтэй байхын учир: Жижиг Дунд Үйлдвэрлэл эрхлэгчдэд зориулж гаргасан Барааны Тэмдгийн Танилцуулга. ДООБ хэвлэлийн No. 900.
2. Хараа булаахуй: Жижиг Дунд Үйлдвэрлэл эрхлэгчдэд зориулж гаргасан Бүтээгдэхүүний Загварын Танилцуулга. ДООБ хэвлэлийн No. 498.
3. Ирээдүйг бүтээхүй: Жижиг Дунд Үйлдвэрлэл эрхлэгчдэд зориулж гаргасан Патентийн Танилцуулга. ДООБ хэвлэлийн No. 917.
4. Бүтээлч илэрхийлэл: Жижиг Дунд Үйлдвэрлэл эрхлэгчдэд зориулж гаргасан Зохиогчийн эрх ба Хамаарах эрхийн танилцуулга. ДООБ хэвлэлийн No. 918.

Эдгээр бүх хэвлэлүүдийг ДООБ-ын дараахь вебсайтуудаас үзэх боломжтой:

<http://www.wipo.int/ebookshop;>

[www.wipo.int/sme/en;](http://www.wipo.int/sme/en;)

[www.wipo.int/sme/en/document/wipo\\_sme\\_newsletter.html;](http://www.wipo.int/sme/en/document/wipo_sme_newsletter.html)

**Санамж:** Энэхүү гарын авлагад агуулагдаж буй мэдээллийг мэргэжлийн эрх зүйн зөвөлгөө гэж ойлгож болохгүй юм. Энэ гарын авлагын зорилго нь үндсэн мэдээлэл өгөхөөр хязгаарлагдана.

Энэ хэвлэлийг Англи хэл дээрх эх хувийн эзэмшигч Дэлхийн Оюуны Өмчийн Байгууллагын (ДООБ) зөвшөөрлөөр үндэсний нөхцөлд тохируулан, дахин хэвлэсэн бөгөөд энэ хэвлэлийн Англи хэл дээрх эх хувийг ([www.wipo.int/sme/en/documents/guides/](http://www.wipo.int/sme/en/documents/guides/)) гэсэн вебсайтаас олж үзэж болно. Тиймээс, ДООБ нь энэ хэвлэлийн үндэсний нөхцөлд тохируулан хийсэн хувилбарын үнэн зөв байдалд хариуцлага хүлээхгүй, энэ хэвлэлтэй холбоотой асуудлаар Монгол Улсын Оюуны Өмчийн Газарт (МОӨГ) хандана уу.

Монгол Улсын Зохиогчийн эрхийн хуулийн дагуу зохиогчийн эрх эзэмшигчээс бичгээр авсан зөвшөөрөлгүйгээр энэхүү хэвлэлийн аль нэг хэсгийг ямар нэгэн хэлбэрээр эсвэл аль нэг зорилгоор, цахим болон механик аргаар хуулбарлахыг хориглоно.

Монгол Улсын Оюуны Өмчийн Газар зохиогчийн эрхийг эзэмшинэ. 2009 он.

Англи хэл дээрхи эх хувийн зохиогчийн эрхийг ДООБ эзэмшинэ. 2006 он.







## Удиртгал

## УДИРТГАЛ

Энэхүү товхимол нь шинэлэг санаа болон технологийн боломжийг ашиглан компанийн ашиг орлогоо нэмэгдүүлэх чадавхийг дээшлүүлэх үндсэн хэрэглүүр болох патентийн талаархи мэдээллийг агуулна. Ирээдүйг бүтээхүй нэртэй энэхүү хэвлэл нь Дэлхийн Оюуны Өмчийн Байгууллагаас Жижиг Дунд Үйлдвэрлэл Эрхлэгчдэд зориулж гаргасан шинэ бүтээлийн танилцуулга ба үндэсний нөхцөлд тохируулан хийсэн хувилбар юм. ДООБ-с олгосон зөвшөөрөл, заавар зөвлөмж болон туслалцаа дэмжлэг, Японы Патентийн Газрын санхүүгийн хамтын ажиллагаанд тулгуурлан энэ танилцуулга дахин сэргээгдэж, бэлтгэгдлээ. ДООБ-н энэ хэвлэлийн эх хувийг ДООБ-н ЖДҮ-н хэлтсийн ([www.wipo.int/sme](http://www.wipo.int/sme)) гэсэн вэбсайтаас PDF хэлбэрээр (Англи, Франц, Испани, Араб, Хятад мөн Орос хэлээр) олж авч үзэж болно. Энэхүү вэбсайтад жижиг дунд үйлдвэрлэл эрхлэгчдийн сонирхлыг татахуйц оюуны өмчийн асуудлаархи бусад ашигтай мэдээллүүд багтсан болно.

Жижиг, дунд үйлдвэрүүд (ЖДҮ) нь энэхүү гарын авлагыг өөрийн технологи ба патентийн стратегийг аж ахуйн бизнес, маркетинг, экспортын стратегид тусгах үйл ажиллагаанд түлхүү хэрэглэвэл тустай байх болно.



Н.Чинбат



## Агуулга

<u>1. Патент</u>	5
<u>2. Патентийг хэрхэн авах вэ</u>	8
<u>3. Хилийн чанадад патентлах</u>	31
<u>4. Патентлагдсан технологийг зах зээлд гаргах</u>	35
<u>5. Патентийн эрхийг албадан хэрэгжүүлэх</u>	40

## 1. Патент

### Патент гэж юу вэ?

Монгол улсын Патентийн тухай хуульд “патент” гэж тухайн шийдэл нь шинэ бүтээл, эсхүл бүтээгдэхүүний загвар болохыг тодорхойлж зохиогч нь тодорхой хугацаанд түүнийг өмчлөх онцгой эрхтэй болохыг хүлээн зөвшөөрч төрийн эрх бүхий байгууллагаас олгож байгаа баримт бичгийг /Энэ хуулийн 3.1.4./ ойлгоно. Энэ гарын авлагад, патент гэдэг нэр томъёо нь шинэ бүтээлтэй л холбогдох болно. Шинэ бүтээлийн түвшин агуулсан, үйлдвэрлэлд ашиглах боломжтой, үйлдвэрлэх шинэ арга ажиллагаа болон шинэ бүтээгдэхүүн зохиогч, түүнээс эрх шилжүүлэн авсан хувь хүн, хуулийн этгээдэд патентийг олгодог.

Патент эзэмшигчийн зөвшөөрөлгүйгээр гуравдагч этгээд патентлагдсан шинэ бүтээл дээр суурилсан бүтээгдэхүүн гаргах, эсвэл арга ажиллагааг үйлдвэрлэх, хэрэглэх, худалдахаар санал болгох, худалдаалах болон импортлох үйл ажиллагаа явуулахаас урьдчилан сэргийлэх, түүнийг таслан зогсоох онцгой эрхийг патент олгодог. Патент нь компаниудад шинэ бүтээгдэхүүн эсвэл арга ажиллагаанд онцгой эрх олж авах, зах зээлд хүчтэй байр суурийг бэхжүүлэх, лиценз олгох журмаар нэмэлт орлого бий болгох бизнесийн хүчтэй хэрэгсэл юм. Нийлмэл бүтээгдэхүүн (тухайлбал камер, үүрэн телефон утас эсвэл автомашин) нь дотроо патентаар хамгаалагдсан хэд хэдэн шинэ бүтээлийг агуулдаг бөгөөд тэдгээр нь өөр өөр патент эзэмшигчтэй байж болдог.

Монгол улсын Оюуны өмчийн газраас олгодог шинэ бүтээлийн

патент нь Монгол улсын Патентийн тухай хуульд зааснаар анхдагч огнооноос эхлэн 20 жилийн хугацаанд хүчинтэй байх бөгөөд ингэхдээ шаардлагатай хураамжуудыг цаг хугацаанд нь төлсөн байх учиртай. Патентийн эрх нь нутаг дэвсгэрийн шинж чанартай, хамаарах улс буюу бүс нутгийн газарзүйн бүсээр хязгаарлагддаг.

Патентаар олгогдох онцгой эрхийн хүрээ, мэдүүлэг гаргагч шинэ бүтээлийн тодорхойлолтыг дэлгэрэнгүй, бүрэн бичиж, шинэ бүтээлийг задлахыг шаарддаг. Монгол Улсын Патентийн тухай хуулийн дагуу патент олгохоор шийдвэрлэсэн шинэ бүтээлийн ном зүй, томъёоллыг патентийн хэвлэлд нийтлэж зарлах замаар нийтэд түгээдэг.



*Патентийн дугаар. 1937, “Тамедин бэлдмэлийг бэлтгэх, хэрэглэх арга”*

*Уг шинэ бүтээлийг Д.Дэмбэрэлнямба, М.Ариунаа нар зохиосон бөгөөд 1998 онд байгуулагдсан ШУУ-ийн МОНХЕМО компани нь ТАМЕДИН нэртэйгээр 14 цуврал бэлдмэлийг үйлдвэрлэж зах зээлд амжилттай нэвтрүүлж, 2003 онд Импортыг орлох шилдэг бүтээгдэхүүн, Шилдэг бүтээгдэхүүний мөнгө, хүрэл медаль, 2005 онд Хэрэглэгчдийн таашаалд нийцсэн эрүүл мэнд гоо сайхны шилдэг бүтээгдэхүүн зэрэг шагналуудыг авчээ.*



### Шинэ бүтээл гэж юу вэ?

Олон улсад хэвшсэн патентийн хэллэгэд шинэ бүтээлийг техникийн аливаа нэг асуудлыг шийдвэрлэх шинэ бөгөөд оновчтой шийдэл гэж тодорхойлдгийн адилаар Монгол Улсын Патентийн тухай хуульд: шинэ бүтээл гэж байгалийн хуульд тулгуурлаж анх сэдэж үндэслэлийг нь нээн илрүүлсэн үйлдвэрлэх арга ажиллагаа болон бүтээгдэхүүнд хамаарах, шинэ бүтээлийн түвшин агуулсан шинэ шийдлийг хэлнэ. Байгаль орчинд өмнө нь байсан зүйлийг нээж илрүүлсэн нь шинэ

бүтээлийн шинжийг бүрдүүлэхгүй бөгөөд энэ нь хүний сод билиг, зохион бүтээх болон шинийг санаачлах чадварыг тодорхой хэмжээгээр агуулсан байх шаардлагатай.

Орчин үед ихэнх шинэ бүтээл нь судалгаа боловсруулалтын ажлын урт хугацааны хөрөнгө оруулалт болон чайрмалтын үр дүнгээр бий болдог ч, олон төрлийн энгийн, үнэ багатайгаас гадна зах зээлд өндрөөр үнэлэгдсэн техникийн сайжруулалт нь тэдгээрийн зохиогчдод их хэмжээний ашиг, орлого авчирдаг байна.

### Шинийг санаачлах хүч

“Шинэ бүтээл” болон “шинэ санаачлага” хоёрын хоорондын ялгаа маш чухал. Шинэ бүтээл нь техникийн асуудлыг техник шийдлээр шийдвэрлэхэд хамаардаг. Монгол улсын патентийн тухай хуульд шинэ бүтээлийг тодорхойлсон боловч шинэ санаачлагын талаар дурьдаагүй байна. Шинэ санаачлага гэдэг нь шинжлэх ухаан, технологийн аливаа дэвшилд хамаарах бөгөөд энэ талаар Монгол улсын Шинжлэх ухаан, Технологийн тухай хууль болон Монгол Улсад Үндэсний Инновацийн тогтолцоог хөгжүүлэх хөтөлбөрт тодорхойлсон байна. Шинэ санаачлага нь мөн бүтээгдэхүүн буюу арга ажиллагааг зах зээлд гаргах боломжтой бүтээгдэхүүн эсвэл арга ажиллагаа болгон хувиргахтай холбогдоно. Компаниуд шинэ санаачлага гаргадаг зарим шалтгааныг дурдвал:

- Үйлдвэрлэлийн чадавхийг нэмэгдүүлж, зардлыг хэмнэх үүднээс үйлдвэрлэлийн аргыг сайжруулах;
- Хэрэглэгчдийн хэрэгцээг хангах шинэ бүтээгдэхүүнийг бий болгох;

- Өрсөлдөөний нөхцөлд манлайлагчаар үлдэх болон зах зээлд өөрийн эзлэх хувь хэмжээг нэмэгдүүлэх;

- Бизнес болон хэрэглэгчдийн өнөөгийн болон шинээр нэмэгдэх хэрэгцээг хангахад технологийн боловсруулалтыг шаардлагатай түвшинд байлгах;

- Бусад компанийн технологиос хараат байхаас сэргийлэх.

Өнөөгийн эдийн засагт, аливаа аж ахуйн нэгж нь өөрийн зохион бүтээх, шинийг санаачлах үйл ажиллагаанаас хамгийн их ашиг бий болгох, бусад патент эзэмшигчтэй ашигтай байдлаар хамтран ажиллах, бусдын эзэмшдэг технологийг зөвшөөрөлгүйгээр ашиглахаас зайлсхийх асуудлуудыг хангахын тулд компанийн хүрээнд шинэ санаачлагыг зохицуулан удирдахад патентын системийг сайтар мэддэг байх шаардлагатай.

Урьдынхаас ялгаатай нь өнөөгийн шинэ санаачлагуудын ихэнх нь нийлмэл байх бөгөөд олон төрлийн патент эзэмшигчдийн патентлагдсан олон шинэ бүтээлд тулгуурласан байдаг.



### **Яагаад та өөрийн шинэ бүтээлийг патентаар хамгаалуулах ёстой вэ?**

Бүтээгдэхүүний оршин тогтнох мөчлөг богино болон өрсөлдөөн маш хүчтэй нэмэгдэж байгаа нь тухайн компанийн шинийг зохион бүтээх болон/эсвэл бусад компанийн шинэ санаачлагыг ашиглахад их хэмжээний түлхэц үзүүлж, компанийн дотоодын болон экспортын зах зээлд өрсөлдөх чадварыг бий болгох, байр сууриа хадгалахад нөлөөлдөг. Патентаар олгогдсон онцгой эрх нь чадал сорьсон, эрсдэлтэй болон хүчтэй бизнесийн орчинд шинийг санаачлагч компаниуд цэцэглэн хөгжихийн үндэс болно. Шинэ бүтээлийг патентаар хамгаалуулах гол шалтгаануудаас дурьдвал:

- **Зах зээлд хүчтэй байр суурь эзлэх, өрсөлдөх чадварыг дээшлүүлэх.**

Патент нь патент эзэмшигчдээ патентлагдсан шинэ бүтээлийг бусад этгээд ашиг олох зорилгоор ашиглахаас сэргийлэх, таслан зогсоох онцгой эрхийг олгож, тодорхойгүй байдал, завшигч болон дуурайлган үйлдэгчдийн учруулах эрсдэл, болон өрсөлдөөнийг багасгана. Хэрвээ танай компани үнэ бүхий патентлагдсан шинэ бүтээлийг эзэмшдэг эсвэл түүнийг ашиглах зөвшөөрөлтэй бол ижил шинэ бүтээлтэй холбоотойгоор өөрийн өрсөлдөгчдөд тухайн зах зээлд орох саадыг бий болгох боломжтой. Энэ нь тухайн зах зээлд давамгайлсан тоглогч болоход тань туслана.

- **Өндөр ашиг буюу хөрөнгө оруулалтаас олох ашиг.**

Хэрвээ танай компани судалгаа, боловсруулалтын ажилд их хэмжээний мөнгө, цаг хугацааны хөрөнгө оруулалт хийсэн бол, эдгээр үйл ажиллагааны үр дүн

болох шинэ бүтээлийг патентаар хамгаалснаар зардлаа нөхөж, хөрөнгө оруулалтаас их хэмжээний ашиг олно.

- **Патентийг шилжүүлэх болон лиценз олгох үйл ажиллагаанаас олох нэмэлт ашиг.**

Өөрийн компанидаа нэмэлт ашиг бий болгох зорилгоор патент эзэмшигчийн хувьд шинэ бүтээлийн эрхээ бусдад шилжүүлж, түүний оронд нэг удаагийн төлбөр ба/эсвэл патент ашигласны шимтгэлт төлбөр авах боломжтой юм. Патентийг худалдах (ба шилжүүлэх) нь эзэмших эрхээ тэр чигээр нь шилжүүлэхийг хэлэх буюу лиценз олгох нь тухайн лицензлэгдсэн шинэ бүтээлийг тодорхой нөхцлийн дагуу ашиглах зөвшөөрөл олгохыг ойлгоно.

- **Харилцан лиценз олгох замаар технологийг олж авч, ашиглах.**

Хэрвээ танай компани бусдын эзэмшдэг технологийг сонирхож байгаа бол тухайн патентийг лицензээр ашиглахаар гэрээ байгуулах хэлэлцээртээ өөрийн компанийн эзэмшдэг патентийг солилцон ашиглаж болно. Энэ нь та болон гэрээлэгч нөгөө тал гэрээнд заасан нөхцлийн дагуу холбогдох патентуудыг харилцан ашиглахаар тохиролцох үйлдэл юм.

- **Шинэ зах зээлд нэвтрэх.**

Патентийг (мөн түүнчлэн хүлээгдэж байгаа патентийн мэдүүлгийг) бусдад лицензээр олгосноор, өөр тохиолдолд нэвтрэх боломжгүй зах зээл рүү нэвтрэх боломжийг олгох тул шинэ бүтээл нь хамаарах гадаад зах зээлд ороход хамгаалагдсан байх шаардлага гарч ирнэ

- **Зөрчлийн эрсдэлийг багасгах.**

Патентийн хамгаалалт хийлгэснээр гуравдагч этгээд адил шинэ бүтээлийг патентлахаас сэргийлэхээс гадна мөн таны бүтээгдэхүүн худалдаанд гарахдаа бусдын эрхийг зөрчих эрсдлийг багасгана. Патент нь өөрөө “чөлөөтэй ашиглах” эрхийг олгодоггүй ч бусад этгээд ижил буюу төстэй шинэ бүтээл патентаар хамгаалуулахаас сэргийлэх бөгөөд таны патентлагдсан шинэ бүтээл нь “техникийн өмнөх түвшин”-с давуу эсвэл хангалттай ялгаатай байгааг тодорхойлдог юм. (14-р хуудсанд “техникийн өмнөх түвшин”-ийн талаар дэлгэрэнгүй үзэх)

- **Зээл авах ба/эсвэл хөрөнгийн хэмжээг нэмэгдүүлэх чадварыг дээшлүүлэх.**

Патент эзэмших (ба бусдын эзэмшдэг патентыг ашиглах лиценз авах) нь зах зээлд бүтээгдэхүүнээ гаргах зорилгоор хөрөнгийн хэмжээг нэмэгдүүлэх танай компанийн чадавхийг нэмэгдүүлнэ. Зарим салбарт (ж: биотехнологи) хөрөнгө оруулагчдыг татахын тулд хүчтэй патентийн эзэмшигч эсвэл лиценз эзэмшигч байх шаардлагатай.

- **Завшигч, дуурайлган үйлдэгчдийн эсрэг арга хэмжээ авах хүчтэй хэрэгсэл.**

Патентаар олгогдсон онцгой эрхийг үр ашигтай байдлаар хэрэгжүүлэхийн тулд зарим тохиолдолд тухайн эрхийг зөрчиж байгаа этгээдүүдийг шүүхэд өгөх эсвэл тийм патент эзэмшдэг гэдгийг тэдгээрийн анхааралд хүргэх зэрэг арга хэмжээ авах шаардлага гарна. Хамгаалагдсан шинэ бүтээлийг хуулбарлагч болон

эрхийг зөрчигчдийн эсрэг хуулийн хүрээнд амжилттай арга хэмжээ авахад патент эзэмшигч байх нь чухал үүрэг гүйцэтгэнэ.

- **Танай аж ахуйн нэгжийн эерэг дүр төрх.**

Олон төрлийн патент эзэмшиж байх нь бизнесийн хамтрагч, хөрөнгө оруулагч, хувьцаа эзэмшигч болон хэрэглэгчдэд танай компанийн технологийн чадавхи, мэргэжлийн өндөр түвшин зэргийг илтгэх болно. Энэ нь санхүүжилтийг нэмэгдүүлэх, бизнесийн хамтрагч хайх, танай компанийн нэр хүндийг өсгөх, зах зээлийн үнэлгээг нэмэгдүүлэхэд ач холбогдолтой. Зарим компаниуд шинэ санаачлагынхаа дүр төрхийг нийтэд харуулах үүднээс өөрийн эзэмшдэг патентыг жагсаах буюу иш татах замаар сурталчилгаа хийдэг.

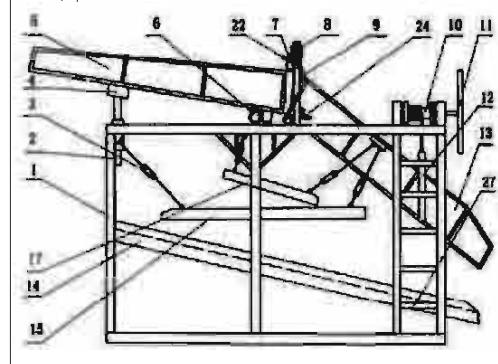

Патентийн дугаар 2791, “Алт ялгах төхөөрөмж”

Патент эзэмшигч: “ПИГДУУЛ” ХХК

Энэ шинэ бүтээл нь шороон ордоос алтыг ялгах төхөөрөмжинд хамаарна. Алт угаах төхөөрөмжийн дамжлагуудад угаагдах шорооны чулуу болон бусад биетүүд том, жижгээсээ хамааран дамжлага тус бүр дээр ялгагдах ба дамжлага тус бүр дээр байх тэвшний налууг дамарт ороогдсон ган утсан чангалагчаар тохируулж, угаагдах алттай шорооны хэмжээг хянаж, тохируулах боломжтой болгосон.

### Таны бүтээгдэхүүнийг хамгаалах боломжтой хуулийн өөр ямар хэрэгсэлбайдагвэ?

Энэ гарын авлагад патентын тухай өгүүлж байгаа хэдий ч, тухайн яригдаж байгаа бүтээгдэхүүнээс хамаарч, оюуны өмчийн бусад эрхээр хамгаалах боломжтой байдаг ба эдгээрт:

- **Ашигтай загвар.** Үйлдвэрлэлийн багаж, хэрэгсэл, аргад хамаарах, үйлдвэрлэлд ашиглах боломжтой техникийн оновчтой шийдэл.
- **Худалдааны нууц.** Дараахь нөхцлийн дагуу бизнесийн нууц мэдээллийг худалдааны нууцаар хамгаалах боломжтой:
  - мэдээлэл нь ийм төрлийн мэдээлэлтэй харьцдаг бусдад түгээгүй мэдээлэл байх;
  - нууц учраас эдийн засгийн үнэлэмжтэй буюу
  - түүний өмчлөгч энэ нууцаа хадгалах зохистой арга хэмжээ авсан байх (жишээлбэл: “мэдэх шаардлагатай” гэсэн мэдээллийн түгээлтийг
- **Бүтээгдэхүүний загвар.**

Бүтээгдэхүүний гадна хэлбэр хийцэд хамаарах гоёл чимэглэл болон өнгө, өнгөний хослол агуулсан шинээр зохион бүтээсэн өвөрмөц шийдэл.
- **Барааны гэмдэг.**

Үйлдвэрлэл, үйлчилгээ эрхэлдэг иргэн, хуулийн этгээд өөрийн бараа, үйлчилгээг бусдын бараа,
- **Зохиогчийн эрх ба хамаарах эрх.**

Утга зохиолын болон урлагийн бүтээлийг зохиогчийн эрх болон хамаарах эрхээр хамгаалдаг. Зохиогчийн эрхийн хамгаалалт нь цахим тооцуурын хөтөлбөр зэрэг

өргөн хүрээний бүтээлийн төрлийг хамгаалдаг. (13-р хуудаснаас үзэх)

### • Ургамлын шинэ төрөл.

Олон оронд ургамлын шинэ сортын үр нь шинэ, ялгаатай, нэг жигд болон тогтвортой байх шаардлагыг хангасан болон зохистой нэрлэгдсэн бол түүнийг “ургамлын сорт (үүлдэр) эзэмшигчдийн эрх” хэлбэрээр хамгаалалтанд авах боломжтой байдаг боловч манай оронд тусгай хуулиар зохицуулагдаагүй байна. Энэ тухай дэлгэрэнгүй мэдээллийг үзнэ үү.

### • Цомхотгосон бичил бүдүүвч загвар (буюу топографи).

Энэ нь бичил хэсэг болон хагас дамжуулагчийн хэсэгт ашиглагддаг тоймчилсон бүдүүвчийн өвөрмөц загварыг хамгаалах боломжтой. Ийм хамгаалалт нь мөн тухайн загварыг агуулсан эцсийн бүтээгдэхүүнд нь хамаарах бөгөөд Монгол улсад шинэ цомхотгосон бичил бүдүүвч загварыг 1993 оноос шинэ бүтээл болон ашигтай загвараар хамгаалж ирсэн.

### Патентлагдах боломжтой шинэ бүтээлийн хувьд түүнийг патентаар хамгаалуулах нь хэзээд оновчтой шийдвэр байж чадах уу?

Зарим тохиолдолд үгүй. Шинэ бүтээл патентлагдах чадвартай байх нь зах зээлд ашигтайгаар гарах технологи, бүтээгдэхүүн болох зүй тогтол биш юм. Тиймээс патентын мэдүүлгийг гаргахаас өмнө эерэг болон сөрөг талуудыг судалж, өөр зохистой хувилбаруудыг шинжлэн судлах нь чухал. Патентыг авах, хэрэгжүүлэх болон албадан хэрэгжүүлэх нь өндөр үнэтэй, ярвигтай үйл ажиллагаа байж болно. Патент авахаар мэдүүлэг гаргах



эсвэл үл гаргах нь дан бизнесийн шийдвэр бөгөөд тухайн шинэ бүтээл нь зах зээлд ашигтай хэрэглэгдэх бүтээл болох эсэхэд анхаарлаа хандуулах нь зүйтэй.

Патентийн мэдүүлэг гаргах эсэхээ шийдэхэд авч үзэх хүчин зүйлүүд:

- Шинэ бүтээлд зах зээл байна уу?
- Шинэ бүтээлийг орлох ямар бүтээлүүд байгаа, тэдгээрээс ямар ялгаатай вэ?
- Шинэ бүтээлээс шинэ бүтээгдэхүүн гарах уу эсвэл өмнө бий болсон бүтээгдэхүүний чанарыг сайжруулахад ашиглагдах уу? Хэрвээ тийм бол, энэ нь таны компанийн бизнесийн бодлогод нийцэж байгаа эсэх?
- Шинэ бүтээлийг зах зээлд гаргахад туслах лиценз авах болон хөрөнгө оруулах сонирхолтой этгээд байгаа эсэх?
- Шинэ бүтээл таны бизнес болон танай өрсөлдөгчдөд хэр чухал үнэ цэнийг агуулах вэ?
- Таны бүтээгдэхүүнийг “эргүүлэн задлах”-д эсвэл түүний загвартай ойролцоо бүтээгдэхүүн бий болгоход хэр хялбар вэ?
- Таны бүтээсэн шинэ бүтээлийг тань өрсөлдөгчид зохион бүтээх эсвэл патентаар хамгаалуулах магадлал хэр өндөр вэ?
- Патентлагдсан шинэ бүтээлээс олох ашиг нь патент авахад зарцуулагдах зардлыг нөхөж чадах уу? (патентлах өртөгийн тухай 22-р хуудаснаас үзэх).
- Шинэ бүтээлийн аль хэсгийг нэг буюу хэд хэдэн патентаар хамгаалж болох, хэр өргөн хүрээг хамруулж хамгаалах болон ингэснээр эдийн засгийн үр ашигтай хамгаалалт

үүсч чадах уу?

- Патентийн эрхийн зөрчлийг хялбар илрүүлэх боломжтой эсэхээс гадна өөрийн патентийн эрхийг албадан хэрэгжүүлэхэд цаг, хугацаа болон хөрөнгө зарцуулахад бэлэн эсэх?



#### Патентын дугаар 2031

*Б.Саранцэцэг нарын зохиосон, Эмийн бэлдмэл "Салимон", шинэсэрхүү бударгана (Salsola laricifolia) ургамлын газрын дээрх хэсгээс бэлтгэсэн спиртэн ханд бөгөөд бэлдмэл нь Тлимфоцит, В-лимфоцит, макрофаг гэсэн гурвал эсийн хоорондох хоршилт үйл ажиллагааг идэвхжүүлж фагоцит эсүүдийн залгих чадварыг нэмэгдүүлэх, иммуноглобулины нийлэгжилтийг хурдасгах, хэт исэлдэлт хамааралт дархлал дутагдлын үед антиоксидант үйлдлийн механизмаар бие махбодын дархлааг сэргээх, өвчин эсэргүүцэх чадварыг дээшлүүлэх, биеийн тамир тэнхээг сайжруулах болон уураг, липид, амин хүчлийн нийлэгжилтийг хурдасгах, нойр ба хоолонд сайжруулах, сэтгэл санааг тайвшруулах зэрэг үйлдэл үзүүлнэ.*

*Патент эзэмшигч: Б.Саранцэцэг, М.Амбага, Л.Хүрэлбаатар, И.Цаирал, С.Нарантуяа*

### Патент нууцлалын эсрэг.

Хэрвээ таны шинэ бүтээл патентлагдах чадварын шаардлагыг хангаж байгаа тохиолдолд (10-р хуудаснаас үзэх) танай компани дараахь сонголтоос аль нэгийг хийх шаардлага гарна: шинэ бүтээлээ худалдааны нууцаар хамгаалах, эсвэл түүнийг патентлах, эсвэл хэн нэгэн хүн түүнийг патентлахаас сэргийлж шинэ бүтээлээ патентлахаа түүнийг нийтэд мэдээлж, улмаар “нийтийн эзэмшлийн” бүтээл болгоно.

Манай улсад худалдааны нууцыг Шударга бус өрсөлдөөнийг хориглох тухай хуулиар, болон бусад хуулийн тусгай заалтаар, нууц мэдээллийг хамгаалах шүүхийн туршлагаар, мөн зарим ажилтан, зөвлөх, хэрэглэгч болон бизнесийн хамтрагч нартай байгуулсан гэрээний нөхцлөөр болон эдгээрийн хавсарсан байдлаар хамгаалдаг.

Худалдааны нууцаар хамгаалуулах зарим давууталууд:

- Худалдааны нууц нь бүртгэлийн хураамж үгүй;
- Худалдааны нууцыг хамгаалахад төрийн аливаа бүртгэлд оруулах шаардлагагүй бөгөөд шинэ бүтээлийг хэвлэн нийтлэдэггүй;
- Худалдааны нууцыг хамгаалах хугацаа хязгааргүй;
- Худалдааны нууцыг шууд хэрэглэх боломжтой.

Шинэ бүтээлийг худалдааны нууцаар

хамгаалахын дутагдалтай талууд:

- Хэрвээ нууцыг шинэтгэн сайжруулсан бүтээгдэхүүнд оруулсан бол бусад хүмүүс “эргүүлэн задлаж”, буцааж угсрах замаар нууцыг мэдэж, түүнийг хэрэглэх эрхтэй болж болзошгүй;
- Худалдааны нууцын хамгаалалт нь зөвхөн нууц мэдээллийг хууль бусаар олж авах, хэрэглэх, задруулахтай холбогдоно;
- Хэрвээ нууц нь нийтэд ил болбол түүнийг хэн ч чөлөөтэй ашиглах боломжтой болно;
- Худалдааны нууц нь патенттай харьцуулахад илүү сул хамгаалалттай учир түүнийг зөрчсөн тохиолдолд хуулийн дагуу аливаа арга хэмжээ авахад хүндрэлтэй;
- Худалдааны нууцыг бусад этгээд хууль зүйн дагуу тусдаа зохион бүтээж, патентаар хамгаалуулах боломжтой.

Патент болон худалдааны нууц нь шинэ бүтээлийг хамгаалах арга хэрэгсэл байж болох боловч ихэнх тохиолдолд нэг нэгийгээ гүйцэлдүүлж байдаг нь патентийн мэдүүлэг гаргагч, оюуны өмчийн байгууллага патентийн мэдүүлгийг хэвлэн нийтлэх хүртэл шинэ бүтээлийг нууцалдгаар илэрдэг. Тэрчлэн, патентлагдсан шинэ бүтээлийг үр ашигтай ашиглах заавар болох ноу-хауг худалдааны нууцад хамруулах асуудал элбэг байдаг.



### Юуг патентаар хамгаалах вэ?

Шинэ бүтээл нь патентаар хамгаалагдахын тулд хэд хэдэн шалгуурыг хангасан байх ёстой. Шинэ бүтээл нь дараахь зүйлүүдийг агуулах шаардлагатай:

- Патентлагдах чадвартай зүйлсийг агуулах (хуудас 13)
  - Шинэ байдал (шинэ байх шаардлага) (хуудас 14);
  - Түвшин агуулсан (илэрхий бус байх шаардлага) (хуудас 14);
  - Үйлдвэрлэлд ашиглагдах боломжтой байх (хуудас 15); буюу
- Эдгээр шалгуурыг ойлгох хамгийн

сайн арга бол таны сонирхож байгаа техникийн салбарт өөр бусдын патентлагдсан зүйлийг судлах явдал юм. Үүний тулд, Оюуны Өмчийн Газрын патентийн сангаас мэдээлэл авч болно

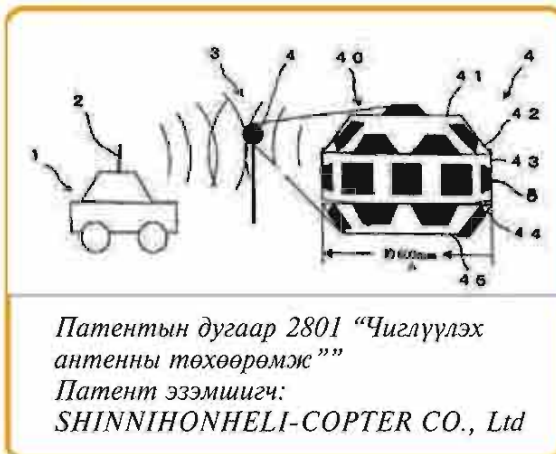

### Ашигтай загвар

Ашигтай загвар нь дараахь шинж чанарыг агуулсан байна:

- Ашигтай загварын эрх олгох нөхцөл нь нилээд сул байх бөгөөд "шинэ бүтээлийн түвшин" гэсэн шалгуур хэрэглэдэггүй;
- Ашигтай загварын эрх олгох ажиллагаа нь голдуу патент олгохоос илүү хялбар бөгөөд хуулиар мэдүүлгийн анхдагч огнооноос хойш 1 сарын дотор ашигтай загвараар бүртгэгдэх боломжтой эсэхэд шинжээч магадлан шүүлт хийж дүгнэлт гаргах бөгөөд бүртгэгдэх боломжтой гэсэн шинжээчийн дүгнэлт гарсан өдрөөс хойш 1 сарын дотор оюуны өмчийн газар ашигтай загварын гэрчилгээ

олгодог;

- Эрх олгох үйлчилгээний хураамж нь патентийн мэдүүлгээс бага байна;
- Ашигтай загварыг онцгой эрхийн дээд хугацаа нь патентаас богино буюу Патентийн хуулийн дагуу анхдагч огнооноос эхлэн 7 жил байдаг;
- Зөвхөн үйлдвэрлэлийн багаж, хэрэгсэл, аргад хамаарах, үйлдвэрлэлд ашиглах боломжтой техникийн оновчтой шийдэлд ашигтай загварыг, олгоно;
- Ашигтай загварын гэрчилгээ хүссэн мэдүүлгийг Патентийн тухай хуулиар шинэ бүтээлийн мэдүүлэг болгон өөрчилж болох бөгөөд анхдагч огноо анхны мэдүүлгээр хадгалагдана.



### Патентлагдах чадвартай зүйлс гэж юу вэ?

Ихэнх үндэсний буюу бүс нутгийн патентийн хуулинд, патентлагдах боломжтой зүйлийг эсрэгээр тодорхойлсон байдаг, ө.х юу патентлагдахгүй вэ гэдэг жагсаалтыг гаргадаг. Хэдийгээр улсуудын хоорондох хууль тогтоомж ялгаатай ч Монгол улсын Патентийн тухай хуульд дараахь зүйлсийг патентлагдахгүй гэж тодорхойлсон:

- Нээлт болон шинжлэх ухааны онол, математикийн арга;
- Компьютерийн программ, алгоритм;
- Аж ахуйн үйл ажиллагаа, оюуны үйлдэл, тоглоом зэрэгт хамаарах хуваарь, дүрэм, аргачлал;
- Нийгмийн дэг журам, зан суртахуун, байгаль орчин, хүний эрүүл мэндэд харш шийдэл;
- Хүн, мал амьтны эмчилгээ, оношлогооны арга;
- Бичил биетнээс өөр амьтан, ургамал болон тэдгээрийг гаргаж авах биологийн арга. Үүнд биологийн бус ба микробиологийн үйл ажиллагаа хамаарахгүй бусад ургамал, амьтныг бий болгоход ашиглах биологийн үйл ажиллагаа;

### Компьютерын програм хангамжийг хамгаалах

Зарим оронд компьютерын програм хангамжийн үйл ажиллагааг сайжруулах үндэс болох математик алгоритмыг патентаар хамгаалах боломжтой гэж үздэг бөгөөд Монгол улсын Патентийн тухай хуулиар үүнийг патентлагдах боломжгүй зүйлд хамааруулж үздэг.

Ихэнх улсуудад компьютерын програм хангамжийн объект болон эх сурвалжийн кодыг зохиогчийн эрхээр хамгаалах боломжтой. Зохиогчийн

эрхийн хамгаалалт нь бүртгэлээс үл хамааран үүсэх хэдий ч монгол орны хувьд бүртгүүлэх боломжтойгоос гадна тэр нь илүү үр дүнтэй байдаг. Зохиогчийн эрхийн хамгаалалт нь патентийн хамгаалалтаас хязгаарлагдмал хүрээг хамардаг бөгөөд энэ нь аливаа санааг бус харин тухайн санааг илэрхийлсэн тодорхой хэлбэрт хамаарна. Олон тооны компаниуд компьютерийн програм хангамжийн объектыг зохиогчийн эрхээр, харин эх сурвалжийн кодыг худалдааны нууцаар хамгаалуулдаг байна.

### **Шинэ бүтээлийг ямар шалгуураар шинэ буюу шинэ байдалтай гэж үзэх вэ?**

Шинэ бүтээлийн шинэ буюу шинэ байдал гэж техникийн тухайн үеийн түвшингээс давуутай нь нотлогдсон үйлдвэрлэх арга ажиллагаа буюу бүтээгдэхүүнийг хэлнэ.

Монгол улсын хуулиар, шинэ бүтээлийн шинэ гэсэн шалгуурт тухайн шинэ бүтээлийг илэрхийлж байгаа шинж чанарууд нь мэдүүлгийн анхдагч огноо хүртэл нийтэд илэрхий болоогүй байх мэдээллийг буюу патент, шинэ бүтээлийн мэдүүлэг, бүх төрлийн патентын бус баримт бичгийг хамааруулж үздэг.

Техникийн өмнөх түвшний тодорхойлолтыг орон бүрт янз бүрээр авч үздэг.

Монгол улсын хуульд зааснаар шинэ бүтээлийн техникийн түвшиний хувьд шинэ байдлыг тогтоохын тулд оюуны өмчийн газарт тухайн шинэ бүтээлийн анхдагч огнооноос өмнө гаргасан мэдүүлэг болон эрхийн хамгаалалт хийгдсэн шинэ бүтээл, ашигтай загварын мэдээллийн баримт сэлтийг ашигладаг. Ер нь бүх оронд дэлхийн хаа нэгтээ бичгэн хэлбэрээр, амаар тархсан, үзүүлэнгээр таниулсан болон хэрэглээний замаар нийтэд илэрхий болсон аливаа мэдээллийг өмнөх түвшин гэж хэлнэ. Тиймээс шинжлэх ухааны сэтгүүл дээр хэвлэгдсэн, аливаа бага хурлын үеэр танилцуулсан шинэ бүтээл, мөн түүнчлэн худалдаанд ашигласан, компанийн танилцуулгад хэвлэсэн үйлдлүүд нь шинэ бүтээлийн шинэ байдлыг няцааж улмаар тухайн бүтээлийг патентлагдах чадваргүй болгодог. Шинэ бүтээлийг патентын мэдүүлэг гаргахаас өмнө санаандгүй байдлаар задлахаас сэргийлэх нь чухал. Патентын итгэмжлэгдсэн төлөөлөгчийн тусламжтайгаар

техникийн өмнөх түвшин ямар байгааг маш няхуур тодорхойлж болдог. Техникийн өмнөх түвшинд “нуутдмал техникийн нууц түвшин” ихэвчлэн багтах бөгөөд энэ нь хэвлэгдэхээр хүлээгдэж байгаа патентын мэдүүлгүүд байдаг.

### **Шинэ бүтээлийг ямар тохиолдолд “шинэ бүтээлийн түвшин агуулсан” гэж үзэх вэ?**

Шинэ бүтээл нь өмнөх түвшингээс гадна тухайн салбарын мэргэжлийн хүнд ялгагдах давуу шинж чанартайг Монгол Улсын Оюуны Өмчийн Газрын шинжээч тогтоосон байдлыг хамааруулна. Шинэ бүтээлийн түвшингийн хувьд патентыг шинээр зохион бүтээж, шинээр санаачилсан зүйлд тогтоох бөгөөд тухайн салбарт ажилладаг жирийн мэргэжилтэн урьд өмнө бий болсон зүйлээс сэдэвлэн энгийн байдлаар шийдвэрлэх боломжтой зүйлийг тооцохгүй. Шинэ бүтээлийн түвшин агуулаагүй гэдгийг зарим нэг орнуудад шүүхийн шийдвэрээр тогтоон баталгаажуулдаг: хэмжээг ялиггүй өөрчилсөн; бүтээгдэхүүнийг зөөврийн болгосон; хэсгийг нь өөрчилсөн; материалыг нь өөрчилсөн; ижил хэсэг буюу функцийг орлуулсан гэх мэт.



### **“Үйлдвэрлэлд ашиглах боломжтой” гэж юуг хэлэх вэ?**

Патентлагдах чадвартай байхын тулд шинэ бүтээлийг үйлдвэрийн буюу бизнесийн зорилгоор ашиглах боломжтой байх ёстой.

Үүнийг патентийн тухай хуульд: тухайн шинэ бүтээл нь аж үйлдвэр, үйлдвэрлэлийн аливаа салбарт ашиглаж болохуйц байвал үйлдвэрлэлд ашиглах боломжтой гэж үзнэ хэмээн тодорхойлсон. Шинэ бүтээл нь онолын үзэгдэл байж болохгүйгээс гадна энэ нь амьдралд үр ашигтай, ач холбогдолтой ашиглагдах боломжтой байх ёстой. “Үйлдвэрийн” гэдэг нэр томъёог өргөн хүрээтэй авч үзсэн бөгөөд энэ нь гоозүйн эсвэл цэвэр оюуны бүтээлээс ялгаатай байх ёстой.

Тухайлбал, хөдөө аж ахуйг ч үүнд багтаан ойлгоно. Генийн салбар дахь патентуудын хувьд үр ашигтай байх байдал нь чухал үүрэг гүйцэтгэнэ. Энэ нь мэдүүлэг гаргах үед тухайн генийн холбогдолтой шинэ бүтээл үр ашигтай эсэхийг мэдэх арга байхгүйтэй холбоотой юм.

### **Амьд шинжлэх ухааны салбар дахь патент**

Өнөө үед амьд шинжлэх ухааны салбарт (ялангуяа биотехнологид) авах патентийн тоо илэрхий нэмэгдсэн бөгөөд үүнтэй холбогдуулан юуг патентлах боломжтой вэ гэдэг асуудлаар улс орнуудын хоорондын ялгаа нэмэгдсэн. Дэлхийн бараг бүх улсуудад бичил биетэн агуулсан шинэ бүтээлийг хамгаалахыг хүлээн зөвшөөрснөөс гадна тухайн биетнийг нийтэд дэлгээгүй бөгөөд өөрөөр тодорхойлох боломж бага байгаа тохиолдолд тусгай зөвшөөрөгдсөн газар хадгалуулахыг шаарддаг байна. Тухайлбал манай улсын тухайлбал Биологийн Хүрээлэн, Хөдөө аж ахуйн хүрээлэн, Нийгэм Эрүүл мэндийн

хүрээлэн болон зарим Их дээд сургуулиудад бичил биетний дээжийг хадгалдаг. Олон оронд ургамал болон амьтныг патентлахгүй гэж заасан боловч өөрийн орчноос салгаж, цэвэршүүлсэн, эсвэл техникийн үйл ажиллагааны аргаар бий болгосон биологийн материалыг патентлахыг зөвшөөрдөг. Түүнчлэн үндэсний хууль тогтоомжид патентлагдах боломжгүй зүйлд хүнийг хувилах, эсвэл хүний генийн шугамыг өөрчлөх процесс зэргийг зааж өгөх боломжтой.

Зарим улсын хуулиар ургамлын шинэ сортыг патентаар эсвэл ургамлын шинэ сортыг хамгаалах тусгай системээр, эсвэл энэ хоёроор ([www.upov.int](http://www.upov.int) - дэлгэрэнгүй мэдээллийг үзэх) хоёулангаар нь хамгаалах тухай тусгасан байдаг.



### Патентаар ямар эрх олгох вэ?

Патент эзэмшигчид тухайн шинэ бүтээлийг бусад этгээд зөвшөөрөлгүйгээр ашиг олох зорилгоор ашиглахыг хориглох онцгой эрх олгодог. Бусад этгээд патент эзэмшигчийн зөвшөөрөлгүйгээр патентлагдсан шинэ бүтээлд тулгуурлан аливаа бүтээгдэхүүн, арга ажиллагааг хийх, ашиглах, худалдаалахаар санал болгох, худалдах эсвэл гаднаас оруулахаас урьдчилан сэргийлэх, таслан зогсоох онцгой эрх юм. Патент эзэмшигчид шинэ бүтээлийг “чөлөөтэй ашиглах” эсвэл патентаар хамгаалагдсан технологийг ашиглах эрх олгодоггүй бөгөөд зөвхөн энэ үйлдлийг бусад этгээд хийхээс сэргийлэх ба түүнийг таслан зогсоох эрхийг олгоно. Хэдийгээр үүнийг онцын ялгаа гэж үзэж болох боловч энэ нь патентийн системийг ойлгох мөн олон тооны патент харилцан бие биетэйгээ хэрхэн уяллдагийг ойлгоход чухал ач холбогдолтой. Амьдрал дээр бусдын эзэмшдэг патент нь таны эзэмшдэг патенттай холбогдох, буюу түүнийг нөхөх боломжтой байна. Тиймээс патентлагдсан шинэ бүтээлийг зах зээлд гаргахын тулд бусад хүмүүсийн шинэ бүтээлийг ашиглах лицензийн гэрээ байгуулах шаардлага гарах эсвэл бүр эсрэгээр ч байж болно. Зарим шинэ бүтээлийн хувьд (эм) тэдгээрийг зах зээлд гаргахаас өмнө бусад эрх бүхий байгууллагаас зөвшөөрөл авсан байх шаардлага гардаг. (Эрүүл мэндийн яамнаас зах зээлд гаргах зөвшөөрөл авах гэх мэт)

### Зохиогч гэж хэн бэ, патентийн эрхийг хэн эзэмших вэ?

Шинэ бүтээлийг бүтээсэн хүн бол зохиогч юм, үүнийг патентийн тухай хуульд “зохиогч” гэж шинэ бүтээл, бүтээгдэхүүний загвар, ашигтай загварыг зохиоход зөвхөн өөрийн оюуны бүтээлч хөдөлмөрөө зориулсан иргэнийг хэлнэ. Зохиогч нь мэдүүлэг гаргагч, патент эзэмшигч, эсвэл өмчлөгч байж болохоор хуульчилсан байдаг. Гэхдээ мэдүүлэг гаргагч нь зохиогч өөрөө, түүний ажилладаг компани буюу судалгааны байгууллагууд байна. Дараахь тодорхой нөхцөл байдлыг авч үзвэл:

- Ажил олгогчийн (албаны) шинэ бүтээл. Ихэнх улс орнуудад, ажил үүргийнхээ дагуу ажил гүйцэтгэх явцдаа зохиосон шинэ бүтээл нь шууд ажил олгогчийн өмчлөлд шилждэг. Монгол улсын Патентийн тухай хуулийн дагуу ажил үүрэг гүйцэтгэх хугацаанд албан үүргээ гүйцэтгэх буюу гэрээгээр хүлээсэн үүргээ биелүүлэх явцад сэдэж бүтээсэн шинэ бүтээл, бүтээгдэхүүний загварын патент авах, ашигтай загварт гэрчилгээ авах эрхийг гэрээнд өөрөөр заагаагүй бол зөвхөн ажил олгогч эдлэнэ. Гэсэн хэдий ч, ажил олгогч шинэ бүтээлийг бүтээснээс хойш 6 сарын дотор мэдүүлэг гаргаагүй бол зохиогч нь мэдүүлэг гаргах эрх эдэлнэ. Бусад бүх тохиолдлуудад, ажил үүргийнхээ дагуу ажил гүйцэтгэх явцдаа зохиосон шинэ бүтээлийг ажлын бус цагаар хийсэн байсан ч ажил олгогчид энэ эрх хадгалагддаг байна.
- Гэрээний бие даасан тал. Гэрээнд өөрөөр заагаагүй бол, захиалагч тал болон санхүүжүүлэгч тал нь шинэ бүтээлийн патент мэдүүлэх эрхтэй байна.

- Хамтарсан зохиогчид. Шинэ бүтээл, бүтээгдэхүүний загвар хамтран сэдэж бүтээсэн зохиогчид патент авах эрхийг хамтран эдэлнэ. Харин шинэ бүтээл, бүтээгдэхүүний загвар, ашигтай загварын мэдүүлэг болон техникийн баримт бичиг бүрдүүлэх, санхүүжүүлэх, туршилт хийж өгөх зэргээр туслалцаа үзүүлсэн аливаа этгээд хамтран зохиогч болохгүй.
- Хамтран эзэмшигч. Хамтран зохиогчид гэрээнд өөрөөр заагаагүй бол мэдүүлэг гаргах, патент, гэрчилгээ авах, бүтээлээ ашиглуулах, бусдад худалдах, шилжүүлэх, үнэлэх болон шинэ бүтээл, бүтээгдэхүүний загвар, ашигтай загвартай холбоотой аливаа харилцаанд тэгш эрх эдлэх ба хэн нэг нь бусдынхаа зөвшөөрөлгүйгээр аливаа эрх эдлэхгүй.

#### Дүгнэлт

- Шинэ бүтээлээ патентлах ёстой юу?
- Патентийн хамгаалалтын давуу байдлыг ойлгож, өртөг/үр ашгийг тооцож, хамгаалалтын өөр хэлбэрийг хооронд нь (нууцлах, ашигтай загвар гэх мэт) харьцуулах хэрэгтэй. Дараагийн бүлгүүдээс патентийн тухай илүү дэлгэрэнгүйгээр уншиж, үндэслэлтэй шийдвэр гаргасан эсэхээ шалгана уу.
- Шинэ бүтээл патентлагдах боломжтой юу? Патентлагдах чадварын шалгуурт анхаарлаа

хандуулж, Монгол улсын Патентийн тухай хуулийг сайтар судлаж, техникийн өмнөх түвшингийн хайлт хийх нь зүйтэй (дараагийн бүлгийг үзэх).

- Шинэ бүтээлийн эрхэд хамаарах асуудлуудыг зөв тодорхойлсон эсэхээ шалгах, Компани, түүний ажилчдын хооронд болон өөр бусад шинэ бүтээлийг зохион бүтээхэд санхүүгийн буюу техникийн тусламжийн аль нэгийг үзүүлэх байдлаар оролцсон бизнесийн бусад түнш болон компани, өөрийн ажилчдын хооронд гарах эрх зүйн асуудлуудыг тодруулах шаардлагатай.

## 2. Патент хэрхэн авах вэ?

### Хаанаас эхлэх нь зүйтэй вэ?

Гол төлөв эхний шатанд тухайн техникийн өмнөх түвшингийн хайлтыг хийдэг. Дэлхий дээр ойролцоогоор 40 саяаас илүү патент олгогдсон, олон сая бүтээл хэвлэн нийтлэгдсэн байдаг нь патентийн мэдүүлгийн эсрэг хамгийн хүчтэй техникийн өмнөх түвшин болох ба зарим баримт, баримтын цогц нь шинэ бүтээлийг шинэ биш буюу илэрхий болгож өгснөөр патентлагдах чадваргүй болгох аюултай байдаг.

Техникийн өмнөх түвшин дэх патентлагдах чадварын хайлтаар өмнөх түвшинд аливаа материал илэрч шинэ бүтээлийг патентлагдах боломжгүй гэдгийг хэлдэг учир патентийн мэдүүлэгт мөнгө дэмий үрэхээс сэргийлэх ач холбогдолтой. Өмнөх түвшиний хайлтыг техникийн болон

шинжлэх ухааны сэтгүүл, сурах бичиг, хурлын илтгэл, веб хуудас, компаний танилцуулга, худалдааны хэвлэл болон сонинь өгүүллэг зэрэг патентийн бус баримт бичигт хийж өргөжүүлэх нь зүйтэй. Патентийн мэдүүлэг нь техникийн мэдээллийн цорын ганц ангилсан эх сурвалж болох бөгөөд, компаниуд өөрийн бизнесийн стратеги төлөвлөлтөнд ашиглах боломжтой юм. Ихэнх ашигтай шинэ бүтээлийг патент буюу патентийн мэдүүлэг хэвлэн нийтлэгдэх үед л хамгийн анх нийтэд задладаг. Ийм маягаар, патент болон хэвлэгдсэн патентийн мэдүүлэг нь зах зээл дээр шинэ бүтээгдэхүүнийг гаргахаас өмнө өнөөгийн судалгаа болон шинэ санаачлага ямар түвшинд байгааг олж мэдэхэд ач холбогдолтой. Патентийн хайлт нь ямар ч компаний судалгаа, боловсруулалтын ажлын нэгэн чухал хэсэг байх нь зүйтэй юм.

### Патентын санд хайлт хийхийн ач холбогдол

- Шинэ бүтээлийн патентлагдах боломжтой эсэхийг шалгах үр ашигтай хайлт цаг алдалгүй хийх нь дараахь ашигтай мэдээ мэдээллийг олж авах болно:
- Одоогийн болон ирээдүйн өрсөлдөгчдийн судалгаа, боловсруулалтын үйл ажиллагаа;
- Тухайн технологийн салбарын өнөөгийн чиг хандлага;
- Лицензлэх боломжтой технологи;
- Ирээдүйн ханган нийлүүлэгч, бизнесийн түнш буюу судлаачдыг олох нөөц;
- Дотоодод болон хилийн чанадад эзэлж болох зах зээл;
- Бусдад хамаарах патентийг таны бүтээгдэхүүн (“чөлөөтэй үйл ажиллагаа явуулах”) зөрчөөгүй гэдгийг баталгаажуулах;
- Хугацаа дууссан патент, нийтийн эзэмшил болсон патентын тухай мэдээлэл; ба
- Одоогийн технологид суурилан бүтээж болох шинэ боловсруулалт.



### Техникийн өмнөх түвшингийн хайлтыг хэзээ, хавна хийлгэх вэ?

Монгол улсын Оюуны өмчийн газар нь патент олгохоор шийдвэрлэсэн шинэ бүтээлийн ном зүй, томъёолол, бүтээгдэхүүний загварын зургийг патентийн хэвлэлд нийтэлж зарладаг бөгөөд патентийн хайлтын үйлчилгээг хураамжийн үндсэн дээр гүйцэтгэдэг.

Патентийн санг интернэт сүлжээгээр, үнэгүй ашиглах боломжтой болгосон оюуны өмчийн байгууллагуудыг [www.wipo.int/ipdl/en/resoures/links.jsp](http://www.wipo.int/ipdl/en/resoures/links.jsp) вэб сайтаас үзэж болно.

Интернэтийн ачаар патентийн мэдээллийн хайлт хийх нь харьцангуй хялбар болсон боловч патентийн нарийн хайлт хийх нь тийм ч хялбар биш. Патентийн мэргэжлийн үг хэллэг нь ихэнхдээ түвэгтэй, үл ялгагдах

байдалтай байдаг бөгөөд мэргэжлийн хайлт хийхэд чадвар, мэдлэг болон мэргэшсэн байдал шаардагддаг. Урьдчилсан хайлтыг сүлжээгээр үнэ төлбөргүйгээр хийж болох боловч чухал ач холбогдол бүхий бизнесийн шийдвэр (ж. патент авахаар мэдүүлэх эсэх) гаргахад шаардагдах патентийн мэдээллийг ихэнх компаниуд патентийн мэргэжилтнүүдийн үйлчилгээ, эсвэл илүү мэргэшсэн мэдээллийн санг ашигладаг.

Техникийн өмнөх түвшингийн хайлтыг түлхүүр үг, патентийн ангилал болон хайлтын бусад өгөгдөхүүн дээр тулгуурлан гүйцэтгэж болох бөгөөд техникийн өмнөх түвшинг илрүүлэх байдал нь хайлтын стратеги, ангиллын бүтэц, хайлт хийж буй хүний техникийн туршлага болон ашиглаж буй патентийн сангаас хамаарна.

### Шинэ Бүтээлийн Олон Улсын Ангилал

Монгол улс нь Шинэ бүтээлийн ангилал тогтоох тухай Страсбургийн Хэлэлцээрт 2000 онд нэгдэн орсон. Энэ ангилал (IPC) нь патентын баримт бичгийг хайх болон ангилахад ашиглагддаг шаталсан бүтэцтэй ангилал бөгөөд энэ нь патентын баримт бичгийг мэдээллийн өвөрмөц ялгааны үндсэн дээр тухайн технологийн салбар дахь техникийн өмнөх түвшингээс мэдээлэл олж авах болон патентын мэдээллийг эмхэлж цэгцлэх хэрэгслийн үүргийг гүйцэтгэдэг. Шинэ бүтээлийн ОУА-ын долоо дахь хэвлэл нь 8 бүлэгтэй, энэ нь 120 анги, 628 дэд анги, дунджаар 69,000 хэсэгт хуваагддаг. 8 бүлэг нь:

А. Хүний амьдралын хэрэгцээг хангах зүйл;

- В. Технологийн төрөл бүрийн арга, ажилбар, тээвэрлэлт;
- С. Хими, металлурги;
- Д. Цаас, даавуу;
- Е. Барилга байгууламж, уул уурхай;
- Ф. Механик инженерийн, гэрэлтүүлэг, халаалт, зэвсэг, тэсрэх бодис; пуужин;
- Г. Физик;
- Н. Цахилгаан.

Одоогоор 100 гаруй орон шинэ бүтээлийн ОУА-ыг патентийг ангилахдаа ашиглаж байна: [www.wipo.int/classifications/en/ipc/index.htm/](http://www.wipo.int/classifications/en/ipc/index.htm/)

### Патент авахаар хэрхэн мэдүүлэх вэ?

Техникийн өмнөх түвшний хайлтыг гүйцэтгэсний дараа, патентийн хамгаалалт хийлгэх шийдвэр гаргавал патентийн мэдүүлгийг бүрдүүлж, Монгол Улсын Оюуны өмчийн газарт мэдүүлдэг.

Мэдүүлэг нь өргөдөл, шинэ бүтээлийн тодорхойлолт, томъёолол, зураг болон товч мэдээллээс бүрдэнэ. (патентийн мэдүүлгийн бүтцийн тухай илүү мэдээллийг 25-р хуудаснаас үзэх). Монгол улсын Патентийн тухай хуулиар шинэ бүтээл, ашигтай загварын мэдүүлгийг мэдүүлэг гаргагч цахим хэлбэрээр гаргаж болох бөгөөд энэ тохиолдолд мэдүүлэг нь энэ хууль болон Оюуны өмчийн газарт баталсан журамд заасан шаардлага хангасан байна.

Патентийн мэдүүлгийг оюуны өмчийн Газарт зохиогч буюу түүнээс эрх шилжүүлэн авсан иргэн, хуулийн этгээд гаргана. Мэдүүлэг гаргагч нь өөрийгөө итгэмжлэгдсэн төлөөлөгчөөр төлөөлүүлж болно.

Шинэ бүтээл, ашигтай загварын мэдүүлэгт үйлчилгээний хураамж төлсөн баримт хавсаргасан байна. Мэдүүлэг гаргах ажиллагааны тухай ерөнхий мэдээллийг дараагийн хуудсан дахь хүснэгтэд харуулав.



*Патентийн дугаар 2149, Нүүр үрчлээтэхээс хамгаалах цогц бүтээгдэхүүн "Алтан дэлбээ" цуврал бүтээгдэхүүн  
Патент эзэмшигч: Ж.Уранчимэг*



### Мэдүүлэг гаргах үйл ажиллагаа - шат шатаар

Оюуны өмчийн газар патент олгохдоо дараахь үндсэн бүдүүвчийн дагуу ажилладаг.

- Бүрдлийн шүүлт: Оюуны өмчийн газар нь шинэ бүтээлийн мэдүүлэг хүлээн авсан өдрөөс хойш 20, ашигтай загварын мэдүүлэг хүлээн авснаас хойш 7 хоногийн дотор түүний бүрдлийг хянаж тодорхой шаардлага буюу бүрдлийг (хамаарах бүх бичиг баримт багтсан болон мэдүүлгийн хураамжийг төлсөн эсэхийг) хангасан гэж үзвэл мэдүүлэг хүлээн авсан өдрөөр анхдагч огноог тогтооно.
- Хайлт: Оюуны өмчийн газар нь шинэ бүтээлийн хамаарч байгаа техникийн өмнөх түвшинг тодорхойлохын тулд хайлтыг хийдэг. Хайлтын тайлангаар шинэ бүтээлд хамаарах техникийн өмнөх түвшингийн шинэ бүтээлийн материалыг илрүүлж, мөн чанарын шүүлтийн ажиллагаанд ашиглахад бэлтгэнэ. (хуудас 18-аас харах)
- Мөн чанарын шүүлт. Мөн чанарын шүүлтийн зорилго нь мэдүүлэг патентлагдах чадварыг хангасан эсэхийг нотлох явдал юм. Монгол Улсын Оюуны өмчийн газрын эрх бүхий шинжээч шинэ бүтээл патентийн тухай хуульд заасан тодорхой шалгуур хангасан эсэхэд мөн чанарын шүүлт хийнэ. Шүүлт хийх явцад болон эцсийн шийдвэр гарахаас өмнө мэдүүлэг гаргагч

анхныхаа ирүүлсэн тодорхойлолтын агуулгын хүрээнээс халихгүйгээр мэдүүлэгтээ нэмэлт өөрчлөлт хийж болно. Нэмэлт, өөрчлөлт нь мэдүүлж буй шинэ бүтээлийн мөн чанарыг өөрчлөхөөр бол шинээр мэдүүлэг гаргана. Мэдүүлэг гаргагчийн хүсэлтээр шүүлт хийх хугацааг хойшлуулж болно. Шүүлт хийхийг хойшлуулах хугацаа нь 12 сар хүртэл хугацаагаар хязгаарлагдана. Оюуны өмчийн газар мэдүүлгийн анхдагч огнооноос хойш 9 сарын дотор шүүлтийн дүгнэлтийг үндэслэн патент олгох эсэх талаар шийдвэр гаргана. Шаардлагатай гэж үзвэл Оюуны өмчийн газар энэ хугацааг 12 хүртэл сараар сунгаж болно.

- Хэвлэн нийтлэх: Оюуны өмчийн газар нь патент олгохоор шийдвэрлэсэн шинэ бүтээлийн ном зүй, томъёоллыг хэвлэн нийтэлж зарлана.
- Эсэргүүцэл: Шинэ бүтээлийн ном зүй, томъёоллыг патентийн хэвлэлд нийтэлсэн өдрөөс хойш 3 сарын дотор Оюуны өмчийн газарт няцаасан нотолгоо ирээгүй, маргаан гараагүй бол патент олгоно.
- Эрх олгох: Няцаасан нотолгоо ирээгүй, маргаан гараагүй бол оюуны өмчийн газар патент олгоно. Няцаасан нотолгоо ирсэн, маргаан гарсан тохиолдолд тэдгээрийг зохих цурмын дагуу шийдвэрлэх хүртэл патент олгохыг хойшлуулна.



Монгол улсын Оюуны өмчийн газрын патентын эрх олгох ажиллагааг хэлбэржүүлсэн байдлаар доор харуулав.

Шинэ бүтээлийн хамгаалалтын үе шат

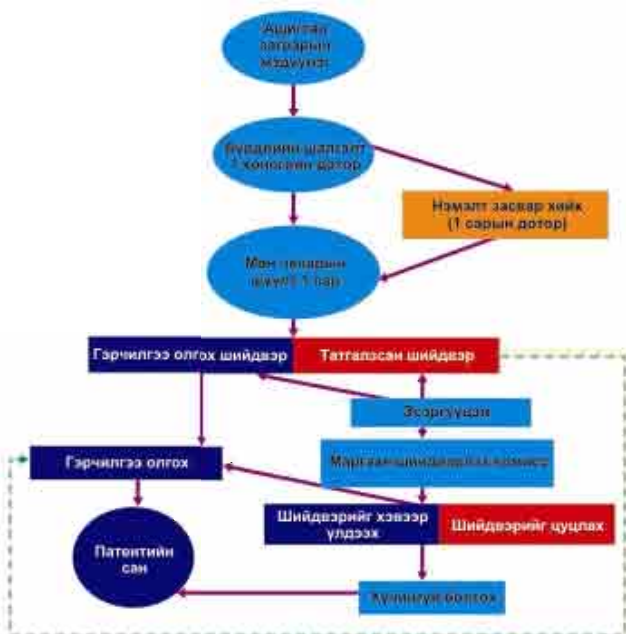

Ашигтай загварын хамгаалалтын үе шат

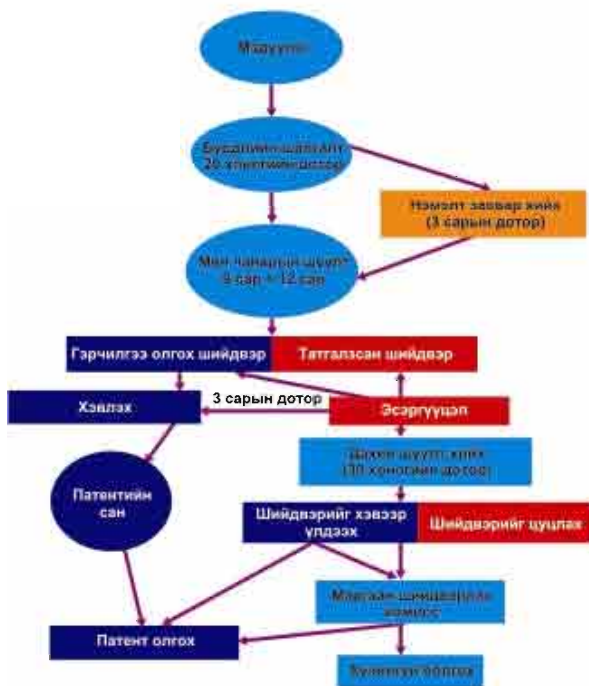

### Шинэ бүтээлийн патент авахад ямар зардал гарах вэ?

Шинэ бүтээл, ашигтай загварын мэдүүлэг гаргах, патентыг хүчинтэй байлгах, лицензийн гэрээ бүртгүүлэх хураамжийг Оюуны өмчийн газарт төлнө.

Хураамжийн талаар илүү тодорхой нарийвчлан мэдэхийг хүсвэл аж үйлдвэрийн өмчийн итгэмжлэгдсэн төлөөлөгчид эсвэл Монгол Улсын Оюуны өмчийн газраас тодруулж болно. Ер нь энэ зардалд патентын мэдүүлэг болон патент хүчинтэй байлгахтай холбогдсон дараахь зардлууд багтдаг:

- Өмнөх түвшний хайлт, үүнд шинжээчийн туслалцааг авсан бол түүнтэй холбогдсон зардал;
- Ажил үйлчилгээний хөлс болон бүртгэлийн хураамж;
- Мэдүүлэх ажиллагаанд патентын итгэмжлэгдсэн төлөөлөгчийн туслалцааг авсан бол түүнд хамаарах нэмэлт зардал;
- Патент олгох шийдвэр гарсан тохиолдолд Улсын тэмдэгтийн хураамжийн тухай хуулийн дагуу патентыг хүчинтэй байлгах болон хугацааг сунгах төлбөр;
- Патентаа өөр улсуудад мэдүүлэхээр шийдсэн бол бүртгэлийн хураамж, орчуулгын зардал болон итгэмжлэгдсэн төлөөлөгчийг хөлслөх зэрэг зардлууд.

Мөн хэрэв та мэдүүлэг гаргахын тулд шинжээчийн зөвлөлгөөг даган сонголт хийж бүртгэлийн үйл ажиллагаанд таныг төлөөлж ажиллах аж үйлдвэрийн өмчийн итгэмжлэгдсэн төлөөлөгчийн үйлчилгээг хөлсөлсөн үнэ төлбөр бас багтаж болно.

### Патентийн мэдүүлгээ хэзээ гаргах нь зүйтэй вэ?

Патентийн мэдүүлгээ боловсруулахад шаардлагатай мэдээлэлтэй болмогц патентийн хамгаалалт хүсэх боломжтой болно. Гэвч, патентийн мэдүүлгийг гаргах хамгийн тохиромжтой цаг хугацааг шийдэхэд дагалдах хэд хэдэн хүчин зүйл бий. Мэдүүлгээ эрт гаргахад ач холбогдолтой дараахь шалтгаан байна:

- Дэлхийн бүх оронд (АНУ-аас бусад, 26-р хуудаснаас үзэх) эхлэн мэдүүлэх үндсэн дээр патент олгодог учир мэдүүлгээ эрт гаргах нь шинэ бүтээлээ бусдад алдахгүй байх хамгийн чухал баталгаа болдог.
- Патентийн хамгаалалтыг эрт хүсэх нь санхүүгийн дэмжлэг хайж байгаа болон шинэ бүтээлээ лицензээр өгөх замаар зах зээлд гаргах гэж байгаа тохиолдолд үр дүнгээ илүү өгөх боломжтой...
- Патентийн байгууллагаас эрх олгомогц патентаа ашиглаж эхэлдэг нь хэдэн жилээр үргэлжилдэг ажиллагаа юм (29-р хуудаснаас үзэх).

Гэвч, патентийн мэдүүлэг гаргахаа яарч шинэ бүтээлийн патент авсны дараа хэд хэдэн асуудалтай тулгардаг:

- Хэрвээ хэт эрт мэдүүлбэл, үүнтэй зэрэгцэн шинэ бүтээлийн эх тодорхойлолтонд хангалттай өөрчлөлт хийх боломжгүй болно.
- Нэг улс буюу бүс нутагт мэдүүлгээ гаргасан бол дунджаар 12 сарын дотор энэ бүтээлийг сонирхож буй бүх улсад шинэ бүтээлийн мэдүүлгийг анхны мэдүүлгийн огноогоор мэдүүлэх боломжийг

эдлэнэ (32-р хуудаснаас анхдагч огнооны тайлбарыг үзэх). Энд олон оронд мэдүүлэг гаргах төлбөр болон төлөх үндсэн төлбөр танай компанид хэт өндөр байх асуудал гарч болно. Энэ асуудлаас зайлсхийх нэг арга бол, Патентийн Хамтын Ажиллагааны Гэрээг (РСТ) ашиглах явдал юм. (33-р хуудаснаас үзэх).

Патентийн мэдүүлэг гаргах хугацааг шийдэхдээ, мэдүүлэг гаргагч нь шинэ бүтээлээ нийтэд задлан мэдэгдэхээс өмнө мэдүүлэх нь зүйтэй гэдгийг санаж явах нь маш чухал. Мэдүүлэг гаргахаас өмнө ямар нэг задлалтыг (хөрөнгө оруулагч буюу бусад бизнесийн түнш буюу зах зээл дээр турших) нууцлах буюу задлахгүй байх тухай гэрээг байгуулах нь зүйтэй.

**Патентийн мэдүүлэг гаргахаас өмнө шинэ бүтээлийг нууцлаж хадгалах нь хэр зэрэг ашигтай вэ?**

Шинэ бүтээлдээ патент авахыг хүсч байгаа бол зайлшгүй шаардлагатай биш л бол мэдүүлэг гаргахаас өмнө нууц байлгах нь чухал. Ихэнх тохиолдолд, шинэ бүтээл, мэдүүлэг гаргахаас өмнө нийтэд илэрхий болсон бол патентлагдах чадваргүй болж таны шинэ бүтээл шинэ байдлаа алддаг (23-р хуудасыг үзэх).

Энэ нь зохиогч, судлаач болон компаниудад маш эмзэг асуудал бөгөөд патентийн мэдүүлэг гаргах хүртэл, шинэ бүтээлийн патентлагдах чадварыг ямар ч хэлбэрээр илрүүлэн задлахаас болгоомжлох нь чухал.

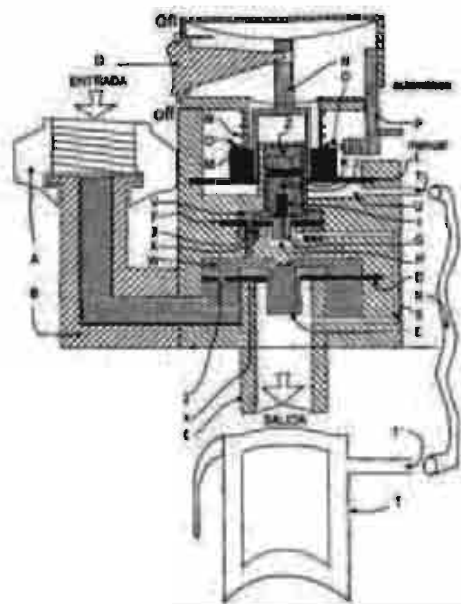

*Патентын дугаар 3209 “Шингэний юмуу усны гарцыг хянах механик ажиллагаатай хялбархан угсардаг автомат/гар төхөөрөмж*

*Патент эзэмшигч:  
MADRICAL CHAVARRIA Ltd*

**Нэг талаас анхны мэдүүлэг гаргагч, нөгөө талаас анхны зохион бүтээгч**

• Олонхи оронд, тухайлбал Монгол улсын Патентийн тухайн хуулиар шинэ бүтээлд патентын мэдүүлэг гаргасан эхний хүнд патентийн эрхийг олгодог. Харин АНУ-д анхны зохион бүтээгчийн зарчим үйлчилдгийг хэлэх нь зүйтэй бөгөөд, энэ нь, ижил патентийн мэдүүлэг гаргасан тохиолдолд, төсөөлсөн анхны зохион бүтээгчид буюу шинэ бүтээлийг бодитоор эхэлж гаргасан хүнд патентийн

мэдүүлэг эхэлж мэдүүлснээс хамаарахгүйгээр патентийн эрхийг олгодог байна. Анхлан бүтээх зарчмаар хамтарсан зохиогч давуу эрх эдлэх эрхтэй болж, үүнийг лабораторын зөөврийн компьютерт тэмдэглэж, бүрэн тодорхойлж, сайн хадгалах нь чухал бөгөөд ингэснээр өөр компани буюу зохиогч хуулбарлаж зөрчих тохиолдолд нотлох баримтаа ашиглаж болох юм.

• Одоогийн технологид суурилан бүтээж болох шинэ боловсруулалт.



## Шинэ бүтээлийн мэдүүлгийн бүтэц гэж юу вэ?

Шинэ бүтээлийн мэдүүлэг нь дараахь чиг үүрэг гүйцэтгэнэ:

- Патентын эрх зүйн хүрээг тодорхойлдог;
- Патентын мөн чанарыг тодорхойлж, шинэ бүтээлийг хэрхэн хэрэгжүүлэх заавар багтаах; ба
- Зохиогч, патент эзэмшигчийн тухай болон бусад хууль ёсны мэдээллийг дэлгэрэнгүйгээр агуулдаг.

Шинэ бүтээлийн мэдүүлэг нь дэлхий нийтээр нэг бүтэцтэй байдаг бөгөөд өргөдөл, шинэ бүтээлийн тодорхойлолт, томъёолол, товч тайлбараас бүрдэнэ. Шаардлагатай бол түүнд холбогдох зураг, болон эрх бүхий газрын магадлагааг хавсаргана. Патентын баримт бичиг нь тухайн шинэ бүтээлийн мөн чанар болон техникийн салбараас хамаарч хэдхэн хуудаснаас хэдэн зуун хуудас хүртэл хэмжээтэй байдаг.

### Өргөдөл

Энэ нь шинэ бүтээлийн нэр, мэдүүлсэн огноо, давамгайлах огноо болон нөмзүйн өгөгдөл тухайлбал мэдүүлэг гаргагч болон зохиогчийн нэр, хаяг гэх мэт мэдээллийг агуулдаг.

### Шинэ бүтээлийн тодорхойлолт

Шинэ бүтээлийн тодорхойлолт нь шинэ бүтээлээр дэвшүүлсэн зорилгод хүрэхэд тухайн шийдлийн өмнөх техникийн түвшингээс онцгой ялгарах шинж чанарыг илрүүлж, шийдлийн хамаарах салбарын мэргэжлийн хэрэглэгчдэд түүний давуу байдал болон шинэ бүтээлийг ашиглах хамгийн тохиромжтой аргыг хангалттай, бүрэн ойлгомжтой гаргасан цогц мэдээлэл байна.

### Шинэ бүтээлийн томъёолол

Томъёолол нь патентын хамгаалалтын хүрээг тодорхойлдог. Томъёолол нь патентлагдах шинэ бүтээлийн ялгарах шинэ хэсэг бөгөөд Монгол улсын Патентын тухай хуульд шинэ бүтээлийн томъёолол гэж тухайн шинэ бүтээлийн онцгой ялгарах шинж чанарыг илрүүлэн гаргаж, эрхийн хамгаалалтын хүрээг тогтоосон байх бөгөөд ойлгомжтой, товч, тодорхой байна. Хэрвээ үүнийг муу, бүр худлаа тодорхойлж шинэ бүтээлд гаргаж тавьснаас патентын үнэт чанар хялбархан алдагдаж, энэ нь загвар төдий болдог.

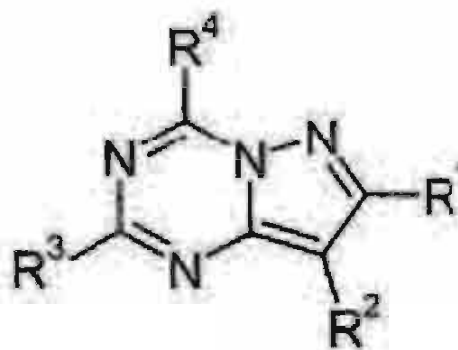

(I)

Патентын дугаар 2660  
“Каннабиноид рецептор лиганд  
болох пиразоло[1,5-а]1,3,5-  
триазины уламжлалууд”

Патент эзэмшигч:

Pfizer Products Inc

Патентийн зөрчлийг томъёоллын хүрээгээр тодорхойлохдоо ерөнхийдөө эхний шатанд патентийг хүчинтэй байгаа эсэхийг тодорхойлох, патентийг зөрчсөн эсэхийг тодорхойлдог. Энд патентийн мэдүүлгийг, ялангуяа томъёоллыг боловсруулахад шинжээчийн зөвлөгөөг авах нь зүйтэй юм.

#### Томъёоллын жишээ:

Патентийн 3586 дугаартай,

“Балжингарма/Зуун настын бүрхэвчит таван хурууны бээлий” нэртэй шинэ бүтээлийн эхний хоёр томъёолол:

1. Балжингарма/Зуун настын бүрхэвчит таван хурууны бээлийний ялгаа нь боловсруулалт хийгдсэн таван хурууны гадаргууг нь ус, глицерол болон ургамлын хандын найрлагат хальсан бүрхүүлээр бүрхсэн ба найрлагад орсон усны хэмжээ нь нэг бээлийнд ойролцоогоор 30-90 мг байна.

2. Томъёоллын нэгдүгээрийн боловсруулалт хийгдсэн бээлийний ялгаа нь ургамлын хандыг балжингарма, зуун наст, тэдгээрийн хослол зэргээс бүрдэх бүлгээс сонгоно.

#### Зураг

Зургаар товч, дүрслэх аргаар шинэ бүтээлийн техник шинж чанарыг харуулах бөгөөд зарим мэдээлэл, багаж хэрэгслийг тайлбарлахад туслах буюу хүрсэн үр дүнг үзүүлдэг. Зураг нь томъёоллын агуулгыг дэлгэрэнгүй тайлбарлана.

#### Зургийн жишээ

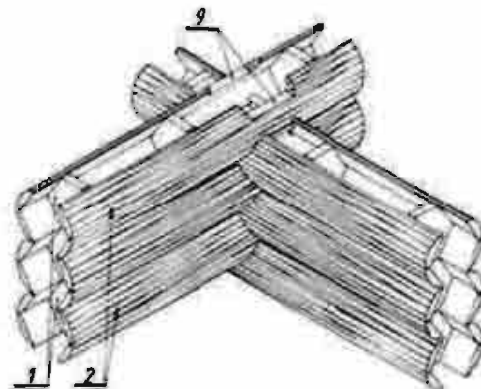

Патентийн дугаар 2423, “Байшингийн модуль, түүнийг ашиглан байшингийн хана өрөх арга”. Шинэ бүтээлээр барилгын модуль нь тодорхой тооны үе (3) бүхий гадна ба дотор хүрээг (2) хооронд нь бэхжүүлэн тогтоох зориулалттай нэг нь нөгөөгөөсөө тодорхой зайд орших үл хөдлөх хөндлөөс (1) бүрдэх бөгөөд модулиудыг загалмай хэлбэрээр огтлоцуулан өрнө.

Хүрээнүүдийн аль нэг нь нүүрэн талынх байхаар өнгөлөгдсөн хүрээ (2a) байна. Хүрээнүүд нь өөр хоорондоо тэдгээрийн дээд ба доод үзүүрт байх хоногоор холбогдон бэхлэгдэх ба тэдгээр гаргасан ховилоор (9) ба (9a) загалмай хэлбэрээр огтлолцон өрөгдөнө. Хөндөл нь дурын хэлбэртэй эсвэл шоо хэлбэрийн (1a) болон нэмэлт (1b) хөндлөвчтэй байж болно. Ханын эгц босоо байдлыг хангахын тулд хөндлийг боолтоор (14) давхар бэхлэнэ.

Патент эзэмшигч:

MUSZYNSKI ARKADIUSZ Ltd

#### Товч тайлбар

Товч тайлбар нь зөвхөн техникийн мэдээлэл өгөх зорилготой бөгөөд түүнийг шинэ бүтээлийн эрхийн хамгаалалтын хүрээг тогтооход ашиглахгүй.

**Патентын хамгаалалтыг олж авахад ямар хугацаа шаардагдах вэ?**

Монгол улсын Оюуны өмчийн газар мэдүүлгийн анхдагч огнооноос хойш 9 сарын дотор шүүлтийн дүгнэлтийг үндэслэн патент олгох эсэх талаар шийдвэр гаргана. Шаардлагатай гэж үзвэл Оюуны өмчийн газар энэ хугацааг 12 хүртэл сараар сунгаж болно.

**Таны шинэ бүтээл хэзээнээс хамгаалагдах вэ?**

Патентын эрх олгосон өдрөөс патентын эрх үүсдэг, эрх олгогдсон үеэс гуравдагч этгээд таны шинэ бүтээлийг зөвшөөрөлгүй ашиглахын эсрэг хуулийн дагуу арга хэмжээ авах эрхтэй болдог. Ер нь хэвлэн нийтлэхээс эрх олгох хүртэлх хугацаанд ашиглахад нөхөн төлбөр авах боломжтой гэж ойлгож болно.

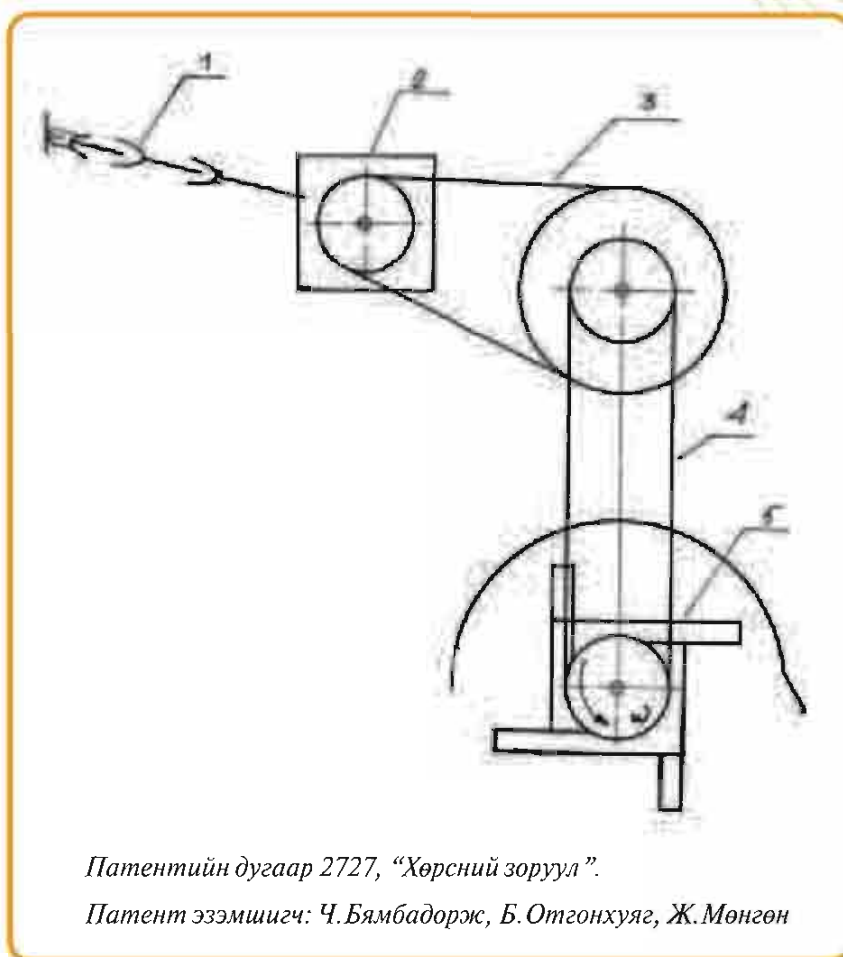

**Эрх олгосон патентын хамгаалалтын үншигч**

Патентыг олгомогц тэнд алдаа байгаа эсэх, ялангуяа томъёололд үг орхисон, үгийн алдаатай эсэхийг уншиж үзэхийг зөвлөж байна.



### Патентийн хамгаалалтыг хэдий хугацаатай хийдэг вэ?

Одоогийн олон улсын стандартад болон Монгол улсын Патентийн тухай хуулийн дагуу мэдүүлэг хүлээн авсан өдрөөс хойш 20 жилийн хугацаатай хамгаалалт хийдэг, энэ хугацаанд амжилттай байж хүчингүй болгох хүсэлт гаргаагүй бол үндсэн болон хугацаа сунгах хураамжийг цаг тухайд нь төлөх ёстой.

### Патент хүлээгдэх

Олон компани шинэ бүтээлээ амьдралд хэрэгжүүлэхдээ, бүтээгдэхүүнийхээ шошгонд “Патент хүлээгдэж байгаа” буюу “Патент мэдүүлсэн” гэсэн үгийг оруулсан байдаг ба зарим үед патентийн мэдүүлгийн тоогоо ч бичсэн байдаг. Мөн, патентийн эрх авмагц, энэ

бүтээгдэхүүн патентлагдсан гэдэг тэмдэглэгээг компаниуд шошгондоо байрлуулах явдал элбэг байдаг. Эдгээр нэр томъёо нь аливаа зөрчлийн эсрэг хууль ёсны хамгаалалт болохгүй, харин ч тэд үүгээрээ бусдад шинж чанарыг хэсэгчлэн сайжруулах, бүхлээр нь хуулбарлах боломж олгодог гэдгийг анхаарах ёстой.

## Патентийн мэдүүлэг гаргахад патентийн агент хэрэгтэй юу?

Патентийн мэдүүлгийг бэлтгэхээс эрх олгох хүртэлх үе шат нь ярвигтай үйл ажиллагаа юм.

Патент авахаар мэдүүлэхэд дараахь зүйлүүдийг хийх шаардлагатай болно:

- Таны шинэ бүтээлийг патентлах боломжгүй болгож болохуйц техникийн өмнөх түвшинд хайлт хийж тодорхойлох;
- Шинэ бүтээлийн томъёолол болон тодорхойлолтыг хууль ёсны болон техникийн хэллэгээр бичих;
- Патентийн мэдүүлэгт мөн чанарын шүүлт хийх явцад үндэсний болон бүсийн Оюуны өмчийн газартай холбогдох;
- Оюуны өмчийн газрын хүсэлтээр мэдүүлэгт шаардлагатай өөрчлөлтийг хийх.

Эдгээр бүх асуудалд патентийн хуулийг сайтар мэдэх болон Оюуны Өмчийн газрын үйл ажиллагааны явцыг мэдэх шаардлагатай болдог.

Тиймээс, хуулийн болон техникийн туслалцаа авах нь зайлшгүй нөхцөл биш боловч ингэх нь зүйтэй гэж зөвлөдөг. Тухайн шинэ бүтээлийн техникийн салбарын өмнөх түвшинд хайлт хийх туршлагатай, хамаарах салбарын хуулийн мэдлэгтэй патентийн агентад итгэж найдах нь зүйтэй юм. Монгол улсын Патентийн тухай хуульд мэдүүлэг гаргагч нь өөрийгөө итгэмжлэгдсэн төлөөлөгчөөр төлөөлүүлж болно гэж заасан байдаг.

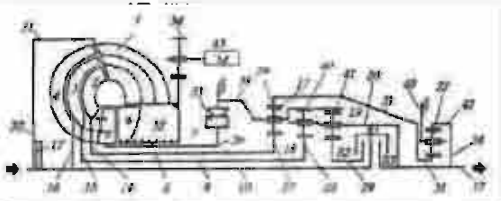

Патентийн дугаар 2078, “Автомат хурдны хайрцаг”  
Патент эзэмшигч: Г.Нэргүй

### Нэг мэдүүлгээр олон шинэ бүтээлийн хамгаалалт хийлгэхээр мэдүүлж болох уу?

Монгол улсын Патентийн тухай хуулиар нэг зориулалттай, нэгдмэл байдлаар ашиглагдах шинэ бүтээл, ашигтай загварт нэг мэдүүлэг гаргаж болно.

#### Дүгнэлт

- Шинэ бүтээл патентлагдах боломжтой юу? Техникийн өмнөх түвшингийн хайлтад патентийн мэдээллийн санг сайн ашиглаж хийх;
- Патентийн мэдүүлэг гаргах. Хамаарах технологийн салбарын магадлан шүүлтэнд, ялангуяа томъёолол боловсруулахад патентийн агент/итгэмжлэгдсэн төлөөлөгчийн туслалцааг авах нь чухал болохыг анхаарах;
- Мэдүүлэх цаг хугацааны сонголт. Та патентийн мэдүүлгээ гаргах хамгийн зөв цаг хугацааны сонголтыг бодож эрт/орой мэдүүлэх хувилбараа тодорхойлох.
- Мэдээллээ задлахгүй байх. Патентлагдах чадварын тухай дүгнэлт гараагүй байхад хэт эрт шинэ бүтээлийг задлаж сурталчилахгүй байх.
- Үндсэн хураамж. Патент үйлчилж эхлэх үеэс үндсэн болон хугацаа сунгах хураамж төлж эхэлдэг тухай санах.



### 3. Хилийн чанадад патентлах

#### Хилийн чанадад яагаад патентийг мэдүүлдэг вэ?

Патент нь нутаг дэвсгэрийн шинж чанартай эрх тул шинэ бүтээл нь патентийн хамгаалалт хийгдсэн улс болон тухайн бүсэд л хамгаалагддаг гэсэн үг юм. Өөрөөр хэлбэл, тухайн улсад үйлчлэх патентийн эрх аваагүй бол, таны шинэ бүтээл энэ оронд хамгаалагдахгүй, энэ оронд таны шинэ бүтээлийг хэн ч хийх, ашиглах, гаднаас оруулах буюу худалдах боломжтой байдаг.

Гадаад оронд патентийн хамгаалалт хийлгэх нь энд та патентлагдсан шинэ бүтээлийн онцгой эрхийг эдлэх боломж олгодог. Нэмж хэлэхэд, гадаадад патентлахад танай компани гадаадын аж ахуйн нэгжид шинэ бүтээлээ лицензлэх боломжтой болох ба хамтын ажиллагааны эх үүсвэрээ хөгжүүлэх, болон бусад түншийнхээ зах зээл дээр ажиллах боломжтой болно.

#### Хилийн чанадад патентийн хамгаалалтыг хэзээ мэдүүлэх нь зүйтэй вэ?

Таны шинэ бүтээлийн анхны мэдүүлгийн огноог анхдагч огноо гэж нэрлэдэг бөгөөд бусад орнуудад мэдүүлгийг нэг зэрэг 12 сарын дотор (ө.х давамгайлах хугацааны дотор) мэдүүлэх боломжтой бөгөөд анхдагч огнооны дараа ижил шинэ бүтээлийг бусад хүмүүс өөр мэдүүлгээр мэдүүлэх боломжийг хаадаг. Иймээс давамгайлах хугацаанд багтааж гадаадад патентийн мэдүүлгийг мэдүүлэх нь зүйтэй.

### Шинэ бүтээлээ хаана хамгаалуулах нь зүйтэй вэ?

Олон оронд шинэ бүтээлийг хамгаалуулах нь өндөр төлбөртэй байдаг, иймээс компаниуд хамгаалалт хийлгэх шаардлагатай улсаа маш болгоомжтой сонгох нь зүйтэй. Хаана патентаа хамгаалуулахаа сонгохдоо дараахь хэдэн шалгуурыг авч үзэх шаардлагатай:

- Патентлагдсан бүтээгдэхүүнийг аль улсын зах зээлд гаргах боломжтой вэ?
- Ижил төрлийн бүтээгдэхүүний үндсэн зах зээл хаана байна?
- Патентлах сонирхолтой байгаа улсад патент авахад гарах зардал ямар байх болон өөрийн төсвийн хэмжээ ямар байх вэ?
- Гол өрсөлдөгчид хаана байрладаг вэ?
- Бүтээгдэхүүнээ хаана үйлдвэрлэх вэ?
- Тухайн оронд патентийн зөрчилтэй тэмцэхэд хүндрэлтэй байх болов уу?

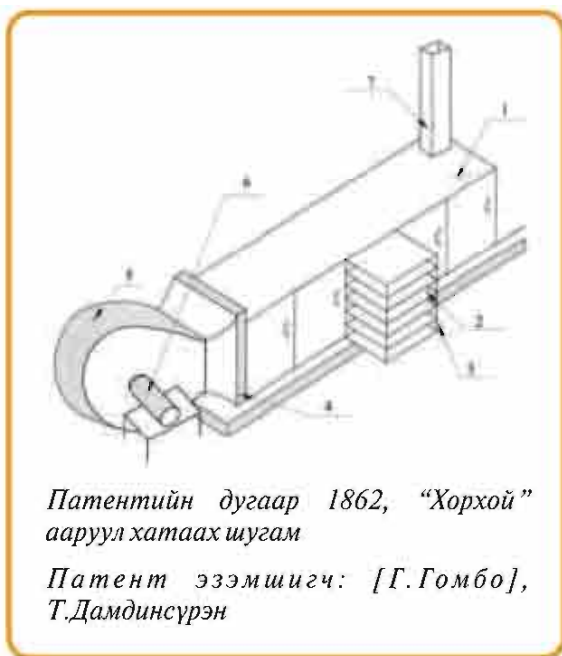

Патентийн дугаар 1862, "Хорхой" ааруул хатаах шугам

Патент эзэмшигч: [Г.Гомбо], Т.Дамдинсүрэн

### Гадаадад патентын хамгаалалтыг яаж мэдүүлэх вэ?

Гадаадад шинэ бүтээлийн хамгаалалт хийлгэх гурван гол арга зам бий:

**Үндэсний арга.** Сонирхож буй орон бүрийнхээ үндэсний патентийн газрын албан ёсны хэл дээр харьцах болон шаардлагатай төлбөрийг төлж, патентийн мэдүүлэг гаргах замаар мэдүүлж болно.

Энэ арга зам нь орны тоо олон байх тутам маш хэцүү, үнэтэй байна.

**Бүсийн арга.** Хэд хэдэн орон бүсийн патентийн газрын гишүүн бол, хамгаалалт хүсэхдээ, эдгээрийн бүгдэд нь юмуу зарим газар нутагт нь үр нөлөөтэй патент авахаар хамаарах бүсийн байгууллагад нь мэдүүлгийг гаргадаг.

Бүсийн патентийн газрууд нь:

- Африкийн Оюуны Өмчийн Байгууллага (OAPI) ([www.oapi.wipo.net](http://www.oapi.wipo.net));
- Африкийн Бүсийн Оюуны Өмчийн Байгууллага (ARIPO)
- Евро-Азийн Патентын Байгууллага ([www.eapo.org](http://www.eapo.org));
- Европын Патентын Газар ([www.epo.org](http://www.epo.org));
- Булан тохойн орнуудын хамтын зөвлөлийн патентын газар ([www.gulf-patent-office.org.sa](http://www.gulf-patent-office.org.sa)).

**Олон улсын арга.** Хэрвээ танай компани Патентийн Хамтын Ажиллагааны Гэрээний (РСТ) гишүүн хэд хэдэн оронд шинэ бүтээлийг хамгаалуулах хүсэлтэй бол, Олон Улсын РСТ-ний дагуу мэдүүлэг гаргах эрхтэй болохын тулд та РСТ гэрээний аль нэг гишүүн улсын оршин суугч эсвэл үндэстэн байх ёстой, эсвэл таны үйл ажиллагаа эдгээр улсуудын нэгд бодитоор үйлдвэрийн буюу худалдааны үр нөлөөгөө өгдөг байх шаардлагатай. РСТ-н дагуу олон улсын нэг мэдүүлэг гаргахдаа, РСТ-н 125–с илүү гишүүн оронд шинэ бүтээлийн патентын хамгаалалт нэгэн зэрэг хүсэх боломжтой. (Хавсралт II үзэх) Энэ мэдүүлгийг Швейцарийн Женев хотноо төвтэй Дэлхийн Оюуны Өмчийн Байгууллага (WIPO) –н РСТ хүлээн авагч газарт, эсвэл танай үндэсний буюу бүсийн патентийн газрын аль нэгэнд гаргаж болно.



*Патентийн дугаар 2435, “Бэлдмэл “Horse bone” үйлдвэрлэх арга” Энэхүү шинэ бүтээл нь олон янзын ашигт бодисыг найрлагадаа агуулсан биологийн идэвхт бүтээгдэхүүн бөгөөд хүний эрүүл мэндийг дэмжих ач холбогдолтой юм. Патент эзэмшигч: “МК Интернэйшнл” ХХК*

### Дүгнэлт

- Нутаг дэвсгэрийн эрх. Патент нь нутаг дэвсгэрийн шинж чанартай эрх гэдгийг санах нь чухал.
- Давамгайлах хугацаа. Давамгайлах хугацааг гадаад оронд хамгаалалт хийлгэхдээ ашиглаж гадаадад патентын хамгаалалтыг хийлгэх боломжтой эцсийн хугацааг мартаж болохгүй.
- Хаана мэдүүлэх вэ. Хаана

хамгаалуулах нь ашигтай байх, болон янз бүрийн оронд хамгаалуулах хураамжийг тооцох хэрэгтэй.

- Хэрхэн мэдүүлэх вэ. РСТ-г ашиглан мэдүүлэх ажиллагааг хөнгөвчилж, патентийн хамгаалалтын төсөөллийн тухай таны шийдвэр дээр үндэслэн патентлагдах чадварын тухай үнэтэй мэдээллийг олж авна.



### РСТ-н гэрээний дагуу тал.

РСТ-ээр 12 сарын давамгайлах огнооноос 12 сар тоолохоос гадна доод тал нь 18 нэмэгдэл сарыг зөвшөөрдөг. Мэдүүлэг гаргагч янз бүрийн оронд бүтээгдэхүүнээ худалдаалах боломжийг судалж патентын хамгаалалтаа хаана хийлгэхээ шийдэнэ. Хураамжийн төлбөр болон үндэсний мэдүүлэгтэй холбоотой орчуулгын хөлсийг хойшлуулах боломжтой болдог. Мэдүүлэг гаргагч РСТ –н аль болох удаан хугацаагаар өөрийн энэ бололцоог нээлттэй орхих боломжийг өргөнөөр ашигладаг.

РСТ-н дагуу мэдүүлэг гаргагч, шинэ бүтээлийн патентлагдах чадварын тухай үнэт мэдээллийг Олон улсын хайлтын тайлан болон Олон улсын хайлтын газрын саналыг РСТ-н маягтаар хүлээн авдаг.

РСТ-н эдгээр баримт бичиг нь мэдүүлэг гаргагчид хамгаалалтыг хаана хийлгэх талаархи шийдвэр гаргахад гол

үндэслэл болдог. Олон улсын хайлтын тайлан нь шинэ бүтээлд хамааралтай байж болох техникийн өмнөх түвшингийн бүхий л материалын жагсаалтыг багтаадаг. Олон улсын хайлтын газрын бичгээр өгөх саналд Олон улсын хайлтын тайлангийн үндсэн дээр патентлагдах чадварт дүн шинжилгээ хийсэн байна.

РСТ-н нэг мэдүүлэг, нэг төлбөртэйгээр, нэг хэл дээр бүрдүүлсэн нь РСТ-ийн бүх гишүүн оронд хууль ёсоор үйлчилдэг. Энэ нь патентын байгууллага бүрт гаргах мэдүүлгийн эхний төлбөрийг бууруулах хангалттай нөлөө үзүүлдэг. РСТ нь түүнчлэн бүсийн зарим патентын системд мэдүүлэг гаргахад ашиглагддаг. РСТ-ээр олон улсын мэдүүлгийг хэрхэн мэдүүлэх тухай лавлагааг Монгол Улсын Оюуны Өмчийн газраас болон ([www.wipo.int/pct](http://www.wipo.int/pct))-с үзэж болно.

### РСТ-н дагуу мэдүүлэг бүрдүүлэх явц

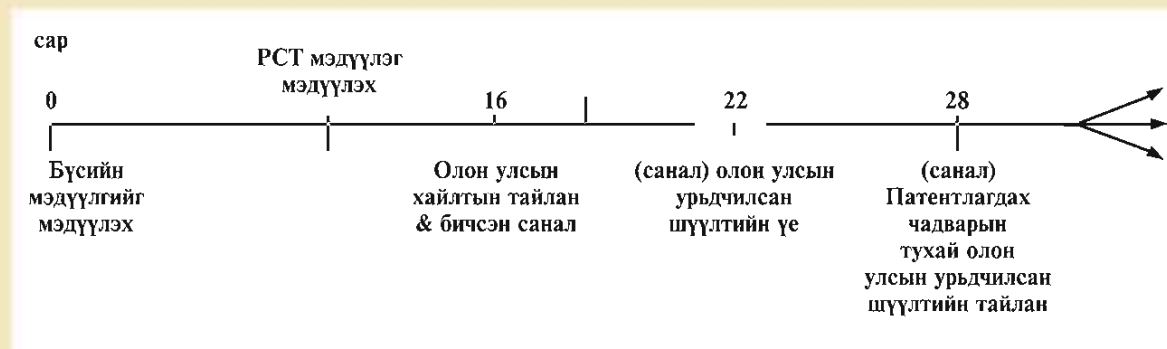

## 4. Патентлагдсан технологийг зах зээлд гаргах.

### Патентлагдсан технологийг зах зээлд яаж гаргах вэ?

Таны эзэмшдэг патент чинь худалдаанд амжилт гаргахад ямар нэг баталгаа байдаггүй. Энэ нь өөрийн шинэ бүтээлээс ашиг олох компанийн боломжийг нэмэгдүүлэх арга хэрэгсэл юм. Компанид онцгой ашигтай байхын тулд, патентийг үр дүнтэй ашиглах шаардлага гардаг бөгөөд патентлагдсан бүтээгдэхүүн зах зээлд дээр амжилттай байх юм бол гэрээ байгуулах хүчин чадал болон аж ахуйн нэгжийн орлогыг нэмэгдүүлдэг.

Компани дараахь зорилгоор патентлагдсан шинэ бүтээлийг зах зээлд гаргадаг:

- Патентлагдсан шинэ бүтээлийг шууд арилжаанд гаргах;
- Патентийг хэн нэгэнд худалдах;
- Лицензийн гэрээгээр патентийг бусдад шилжүүлэх;
- Бусад хөрөнгө оруулах боломжтой хүмүүстэй хамтарсан үйл ажиллагаа явуулах болон бодлогын хувьд нэгдэх

### Патентлагдсан шинэ бүтээлийг зах зээлд яаж гаргах вэ?

Зах зээлд дээрх шинэ бүтээгдэхүүний худалдааны амжилт нь зөвхөн түүний техник шинж чанараас хамаардаггүй. Хэрвээ техникийн өнөөгийн байдлаас шинэ бүтээл нь асар өндөр биш, үр нөлөө багатай өөрчлөлт хийгдсэн бол, бүтээгдэхүүн нь чанаргүй, зах зээлд борлогдохгүй бол хэрэглэгч татагдахгүй. Арилжааны амжилт нь, бүтээгдэхүүний дүрс хэлбэр, санхүүгийн эх үүсвэрийн боломж, үр дүнтэй маркетингийн стратегийг боловсруулах болон өрсөлдөгч буюу орлуулагч бүтээгдэхүүнтэй бүтээгдэхүүний үнийг харьцуулах гэх мэт бусад хүчин зүйлээс хамаардаг.

Ш и н э ч л э н с а й ж р у у л с а н бүтээгдэхүүнээ зах зээлд гаргахад, бизнесийн төлөвлөгөөг боловсруулах нь ихэнхдээ тустай байдаг. **Бизнес төлөвлөгөө** нь бизнес санааны биелэлтийг хянах үр дүнтэй хэрэгсэл юм. Бизнес төлөвлөгөө нь патентлагдсан шинэ бүтээгдэхүүнийг зах зээлд гаргах санхүүгийн эх үүсвэрийг бий болгох хөрөнгө оруулагчийг татдаг. Бизнес төлөвлөгөөнд патентийн стратеги болон компаний патентийн тухай мэдээллийг тусгах нь маш чухал, компаний бүтээгдэхүүний шинэ байдлын хүчтэй үзүүлэлт бөгөөд бусад компаниудын патентийн зөрчлийн эрсдлийг бууруулах буюу арилгах нөлөөтэй байдаг.

### Патентаа худалдаж болох уу?

Болно, үүнийг патентаа шилжүүлэх гэж нэрлэдэг бөгөөд патент эзэмшигч бусдад эрхээ бүр мөсөн шилжүүлдэг. Энэ шийдвэрийг маш болгоомжтой гаргах ёстой.

Үүнийг шилжүүлэхийн оронд патентаа лицензийн гэрээгээр ашиглуулвал патентын хүчинтэй хугацаанд олох орлогоос үр ашгийг нь хүртэх боломжтой байдаг. Лиценз олгох нь ингэснээр санхүүгийн үр ашиг хүртэх стратеги байж болно. Өөрөөр хэлбэл, худалдах нь патент хэр ашиг шим, шимтгэл өгөхөөс хамаарахгүйгээр, ирээдүйн ашгаас биш зөвхөн нэг удаа төлбөр авна гэсэн үг юм.

Худалдах нь давуу талтай байх тохиолдол бий. Хэрвээ патентыг их хэмжээний мөнгөөр худалдсан бол, 20 жилийн хугацааг хүлээхгүйгээр үр ашгийг дэвшилтэйгээр шууд олж патентаа өөр технологиор шахагдан гарах эрсдлээс зайлсхийдэг. Ихэнхдээ патентыг шилжүүл гэж зөвлөдөггүй бөгөөд патент эзэмшигч нь голдуу шинэ бүтээлийнхээ эзэмшигч байхыг илүүд үзэж, лизензийг олгодог байна.

### Патентаа бусдад лицензээр бусдад хэрхэн ашиглуулах вэ?

Сонирхогч этгээд патент бүхий шинэ бүтээл, бүтээгдэхүүний загвар, гэрчилгээ бүхий ашигтай загварыг ашиглах тохиолдолд патент, гэрчилгээ эзэмшигчтэй лицензийн гэрээ байгуулж ашиглана.

Лицензийн гэрээгээр патент, гэрчилгээ эзэмшигч нь хамгаалагдсан бүтээлийг ашиглах зөвшөөрлийг бүтээл ашиглагчид олгох, бүтээл ашиглагч гэрээгээр тогтоосон төлбөр төлөх болон гэрээгээр тодорхойлсон бусад үүрэг хүлээнэ.

Лицензийн гэрээгээр патентлагдсан шинэ бүтээлийг бөөнөөр үйлдвэрлэхийг бусдад зөвшөөрөх нь бизнест нэмэлт ашиг орлогын эх сурвалж бий болох боломжийг олгодог бөгөөд энэ нь компаний шинэ бүтээлийн онцгой эрхийг ашиглана гэсэн үг юм.

Лиценз өгөх нь тухайн патент эзэмшигч өөрөө бүтээгдэхүүнийг үйлдвэрлэх боломжгүй, эсвэл зах зээлийн эрэлт хэрэгцээг, эсвэл тухайн нутаг дэвсгэрийн хэрэгцээг хангах хүчин чадалгүй тохиолдолд лиценз ашиглах нь онцгой ашигтай байна.

Лицензийн гэрээг байгуулахад тодорхой хэмжээний мэдлэг, туршлагатай байх шаардлагатай бөгөөд уг гэрээг байгуулахдаа лицензийн гэрээгээр мэргэшсэн хүний тусламжийг авах нь зүйтэй. Монгол улсын Патентын тухай хуулийн дагуу лицензийн гэрээг бичгээр үйлдэж, Оюуны өмчийн газарт бүртгүүлснээр хүчин төгөлдөр болох бөгөөд энэ журмыг зөрчсөн аливаа гэрээ, хэлцэл хүчин төгөлдөр бус байна.



### **Таны шинэ бүтээл ямар үр ашгийг авчрахыг та төсөөлж байгаа юу?**

Лиценз олгосноор, эрх эзэмшигч нь бөөн төлбөрөөр болон/эсвэл шимтгэлийн төлбөрөөр үр ашгийг олж авах, лицензлэсэн бүтээгдэхүүнийг (шимтгэл бүр) худалдах буюу худалдааны цэвэр ашиг олоход (шимтгэлд суурилсан цэвэр ашиг) үндэслэгддэг. Ихэнх тохиолдолд, патентыг лицензээр ашиглуулах замаар олох ашиг орлого нь бөөн төлбөр болон шимтгэлт төлбөрийн нийлбэр байж болно. Зарим үед, лиценз авагч компанид хувь эзэмших байдлаар шимтгэлийн асуудлыг орлуулж болдог.

Тухайн үйлдвэрлэлийн салбарт шимтгэлийн тогтсон хэмжээ байх бөгөөд үүнийг удирдлага болгож болох боловч лицензийн гэрээ бүр нь онцгой буюу маш ялгаатай хүчин зүйлийг харилцан тохирч гэрээ хийснээс шалтгаалж шимтгэлийн болон нэгдсэн төлбөрийн хэмжээ өөр байдаг гэдгийг санах нь зүйтэй юм.

### **Онцгой болон энгийн лиценз хоорондоо ямар ялгаатай вэ?**

Патентлагдсан бүтээлийг ашиглах эрх бүхий лиценз авагчийн тооноос хамаарч лицензийн гэрээний гурван төрөл байдаг:

- Онцгой лиценз: Патент эзэмшигч ашиглах эрхгүйгээр лиценз авагчид патентлагдсан технологийг ашиглах эрхтэй олгодог; Монгол улсын Патентын тухай хуулиар онцгой лиценз өгч байгаа тохиолдолд эрх эзэмшигч лиценз авагчид шинэ бүтээлийг ашиглах онцгой эрхийг олгоно.

- Бүрэн лиценз: лиценз авагч болон патентын эзэмшигч патентлагдсан шинэ бүтээлийг ашиглах эрхтэй байдаг;

- Энгийн лиценз: хэд хэдэн лиценз авагч болон патент эзэмшигч патентлагдсан технологийг зэрэгцэн ашиглах эрхтэй байдаг. Монгол улсын Патентын тухай хуульд зааснаар энгийн лиценз өгч байгаа тохиолдолд лиценз өгөгч нь шинэ бүтээлийн лиценз авагчид ашиглуулахаар өгөхөөс гадна өөртөө патент, гэрчилгээгээр олгогдсон бүх эрх тэр тусмаа гуравдагч этгээдэд давхар ашиглуулах эрхтэй байна.

Нэг лицензийн гэрээнд зарим эрхийг онцгой, харин заримыг нь дангаар буюу энгийн лицензийн нөхцлүүд нэг дор орсон байж болно.

### **Патентыг онцгой, эсвэл энгийн лицензийн алийг нь сонгох вэ?**

Энэ асуудал нь компанийн бизнесийн бодлого болон бүтээгдэхүүнээс ихээхэн хамаарна. Жишээлбэл таны технологи нэг салбарын зах зээлийн хэд хэдэн оролцогч ашиглах стандартын байх боломжтой бол, зах зээл дэх ийм бизнес эрхэлдэг бүх оролцогчдод энгийн лиценз олгох нь хамгийн ашигтай байх болно.

Хэрвээ бүтээгдэхүүнийг зах зээлд гаргахад их хэмжээний хөрөнгө оруулалт шаардах бол (эмийн бүтээгдэхүүнд клиник туршилтыг гүйцэтгэх хөрөнгө гэх мэт), хөрөнгө оруулж буй этгээд өрсөлдөгч бий болохыг таслан зогсоох үүднээс онцгой лиценз шаардах нь элбэг байдаг.

### Шинэ бүтээлээ лицензлэх хамгийн тохиромжтой цаг хугацаа хэдийд вэ?

Шинэ бүтээлийг лицензлэх хамгийн тохиромжтой хугацаа гэж байхгүй бөгөөд тухайн тохиолдол бүрээс шалтгаалах боловч, бие даасан үйлдвэр эрхлэгч буюу зохиогчдод боломжтой бол эрт л лиценз авагчийг хайж эхлэх

хэрэгтэй гэж зөвлөдөг бөгөөд ингэж үр шимийг хүртэх баталгаатай болж патентлах үнийг нөхөхөд ашигтай байх болно.

Зөв хугацаанаас илүү, зөв түншийг олж патентлагдсан шинэ бүтээлийн арилжаанаас ашиг олох нь чухал.

### Патентын үнэлгээ

Патентын үнэлгээ хийлгэх нь компанид дараах зорилгоор ашигтай байж болох юм. Үүнд: нягтлан бодох бүртгэл, лицензлэх, компани нэгдэх, патент шилжүүлэх, оюуны өмч худалдаж авах болон хөрөнгө бүрдүүлэх зэрэг нь орно. Шинэ бүтээл, ашигтай загварын зохиогч нь шинэ бүтээл, ашигтай загварын технологийн баримт бичиг боловсруулах, тэдгээрийг турших, үйлдвэрлэлд нэвтрүүлэх ажилд оролцож зохиогчийн хяналт тавих, оюуны бүтээлээ үнэлэх эрхтэй. Монгол улсын Патентын тухай хуулийн дагуу шинэ бүтээл, бүтээгдэхүүний загвар, ашигтай загвар ашиглах хуулийн этгээд болон патент эзэмшигчийн үүрэгт: хуулийн этгээд шинэ бүтээл, бүтээгдэхүүний загвар, ашигтай загварыг ашигласнаас олсон ашиг, оюуны хөдөлмөрийн өртгийн үнэлгээг санхүүгийн тайлан тэнцэлд тусгай үйлдвэрлэлийн нууцыг нь хадгална. Мөн оюуны хөдөлмөрийн өртгийн үнэлгээг хөрөнгийн баталгаа, барьцаа, хөрөнгө оруулалт, хувьцаа гаргах, хувьчлал болон дуудлагын худалдаанд

оруулах, дүрмийн сан бүрдүүлэх, даатгалд хамруулах зэрэгт хэрэглэж болно.

Патентын үнэлгээг тооцоход тохиолдол бүр ялгаатай байх авч дараахь аргууд нь хамгийн их дэлгэрсэн байна:

- **Орлогын арга:** патентын үнэлгээг тооцоход хамгийн өргөн ашиглагддаг. Патент эзэмшигч патентын хүчинтэй хугацааны туршид олох үр шимийг тооцоонд үндэслэгддэг.
- **Өртөгийн арга:** гадаад буюу дотоодын зах зээлийн аль нэгэнд ердийн хөрөнгийг бий болгох өртөгийг тооцох замаар патентын үнэлгээг хийдэг.
- **Зах зээлээ тодорхойлох арга:** зах зээл дээр хийгдсэн харьцуулах боломжтой бүтээлийн үнэлгээнд үндэслэгддэг.

Патентын томъёоллын үр дүнтэй байдал буюу ойролцоо орлуулагчийн гадаад байдал зэрэг хүчин зүйлүүд нь патентын өртөгийг хамруулж тооцоолоход хүндрэл учруулдаг.



### Өрсөлдөгчийнхөө патентийг сонирхож байгаа бол үүнийг ашиглах зөвшөөрөл авч чадах уу?

Үүнийг Монгол улсын Патентийн тухай хуульд тусгайлан заагаагүй боловч олон оронд дараахь байдлаар хэрэгжүүлдэг байна. Энэ нь ихэнхдээ тийм ч хялбар зүйл биш боловч танай бүтээгдэхүүн/арга ажиллагаатай холбоотой өрсөлдөгчийн эзэмшдэг технологийг ашиглахтай холбоотой зөвшөөрлийг авах боломжтой юм. Гэсэн хэдий ч, хэрэв таны өрсөлдөгч мөн танай компанийн патентийг

сонирхож байгаа тохиолдолд солилцох лиценз олгох тухай бодох нь зүйтэй. Солилцох лиценз олгох нь хоёр буюу түүнээс олон өрсөлдөгчдийг өргөн хүрээгээр хамарсан хэд хэдэн патент бүхий нийлмэл шинэ бүтээл үйлдвэрт илүү өргөнөөр ашиглагддаг байна. Эдгээр өрсөлдөгч компаниуд өөрийн эзэмшдэг патентийг өрсөлдөгчдөө ашиглах эрх олгох замаар өөрийн өрсөлдөгчийн эзэмшдэг патентийг ашиглах эрхийг олж авах замаар чөлөөтэй ашиглах боломжийг эрж хайдаг байна.

### Дүгнэлт

Зах зээлд гаргах. Патентлагдсан шинэ бүтээлээ ямар хэлбэрээр зах зээлд гаргах олон янзын хувилбарыг авч үзэх нь зүйтэй. Ингэхийн тулд зах зээлд гаргахаар шийдсэн бүтээгдэхүүнийхээ бизнес төлөвлөгөөг бодитоор гаргах нь зөв.

Лиценз олгох. Шимтгэлийн хэмжээ болон лицензийн гэрээний бусад шинж чанар нь гэрээний нөхцлийг харилцан тохиролцоход чухал үүрэг

гүйцэтгэдэг ба лицензийн гэрээг боловсруулах нөхцлийг харилцан тохиролцох үед мэргэжлийн хүний зөвлөгөөг авах нь зүйтэй гэж зөвлөх байна.

Онцгой ба энгийн лиценз.

Онцгой/онцгой бус лицензийн эрх олгох асуудал шийдвэрлэхдээ технологийн боловсруулалтын түвшин, өөрийн компанийн бизнесийн стратеги зэргийн авч үзэх нь чухал.



## 5. Патентийн эрхийг албадан хэрэгжүүлэх

### Патентийн эрхийг ямар учраас албадан хэрэгжүүлэх вэ?

Шинэ бүтээгдэхүүн зах зээлд амжилттай нэвтрэх бол их удалгүй өрсөлдөгч таны бүтээгдэхүүнтэй яг адил, маш төстэй эсвэл төстэй байх техник, шинж чанартай бүтээгдэхүүн хийхийг оролддог. Зарим нөхцөлд, өрсөлдөгч эдийн засгийн түвшинд ашигтай байх, өргөн хэмжээний зах зээлд орох, үнэ хямдтай түүхий эдийг ашиглаж хямд үнэтэй ижил төстэй бүтээгдэхүүнийг бэлтгэх боломжтой байдаг учир шинэ буюу сайжруулсан бүтээгдэхүүнийг бий болгоход оруулсан хөрөнгө зардал гаргасан тохиолдолд танай байгууллагад ихээхэн дарамт учруулдаг.

Патентаар олгосон онцгой эрх, таны эрхийг зөрчиж арга ажиллагааг ашиглах, бүтээгдэхүүн үйлдвэрлэх өрсөлдөгчийн үйл ажиллагааг таслан зогсоох буюу урьдчилан сэргийлэх боломжийг патент эзэмшигчид олгодог. Зохиогч болон патент эзэмшигчийн эрхийг зөрчсөн этгээдэд Монгол Улсын хууль тогтоомжид заасан хариуцлага хүлээлгэнэ. Зөрчлийг тодорхойлохдоо, зөрчилд томъёолол бүр, түүний бүрдэл бүр хамарсан байвал бүтээгдэхүүн болон арга ажиллагааг зөрчсөнд тооцдог. Патентлагдсан шинэ бүтээлийг хуулбарлаж байна гэдэгт итгэлтэй байвал үүнийг арилгуулах нь өрсөлдөх чадвар, зах зээлийн хүрээ болон ашиг орлогод нэн чухал.

### Хэн патентийн эрхийг албадан хэрэгжүүлэх боломжтой вэ?

Патент зөрчигчийг илрүүлэх, түүний эсрэг арга хэмжээ авах нь тухайн патент эзэмшигчийн хариуцлагын асуудал. Патент эзэмшигчийн хувьд зах зээл дээр өөрийн шинэ бүтээлийн ашиглалтыг хянах хариуцлага хүлээж, зөрчигчийг илрүүлэх, тэдний эсрэг хэзээ, ямар арга хэмжээ авахаа шийддэг. Бие даасан зохиогч болон ЖДҮ энэ хариуцлагыг онцгой лиценз авагчид шилжүүлэхээр шийдвэрлэх нь элбэг байдаг.

Патентийг албадан хэрэгжүүлэх аль ч шатанд, үндэсний ба/эсвэл гадаадын зах зээлийн хоёуланд нь патентын хуульчдаас зөвлөгөө авах нь зүйтэй. Хуульчид нь хамгийн оновчтой стратеги болон хэдий хэрийн зардал, эрсдэл гарч болох талаар зөвлөгөө өгнө.

**Хэрвээ таны патентыг бусад хүмүүс зөвшөөрөлгүйгээр ашиглаж байгаа бол яах нь зүйтэй вэ?**

Хэрвээ бусад хүмүүс таны патентыг зөрчиж байна гэдэгт та итгэлтэй байгаа бол, ө.х таны зөвшөөрөлгүйгээр үүнийг ашиглаж байгаа бол, эхний алхам нь, та зөрчиж буй хэсгийн буюу зөрчилтэй бүтээгдэхүүн болон арга ажиллагааг ашиглаж байгаа хүмүүсийн тухай мэдээллийг цуглуулах шаардлагатай. Та өөрийн үйлдлийн үйл ажиллагааны дарааллыг тогтоох буюу шинж чанарыг тодорхойлох бүх боломжтой баримтыг цуглуулах нь зүйтэй юм. Ихэвчлэн таны патентлагдсан шинэ бүтээлийн зөрчлийн тухай шийдвэр гаргахдаа патентын хуульчийг хөлсөлж зөвлөгөө авах, зөрчил илэрсэн үед, компаниуд эрхийн болон бусад компанийн бизнесийн үйл ажиллагааны хооронд гарч болох зөрчлийг тайлбарлаж мэдээлсэн захидлыг (“таслан зогсоох захидал” гэж нийтэд түгээмэл болсон) зөрчигчид илгээхийг илүүд үздэг.

Энэ үйлдэл нь зориуд санаатай бус зөрчил гаргасан нөхцөлд ихэнхдээ үр дүнтэй байдаг, эндээс зөрчигч ихэнх тохиолдолд энэ үйл ажиллагаагаа зогсоох, эсвэл лицензийн гэрээг байгуулахаар тохиролцдог.

Гэсэн хэдий ч, зарим үед, зөрчил гаргагч нуугдах буюу нотлох баримтыг устгахаас сэргийлэх хамгийн зөв арга бол гэнэдүүлэх явдал юм. Эдгээр нөхцөл байдалд, зөрчил гаргагчид мэдэгдэх хуудас өгөхгүйгээр шүүхэд хандах нь тохиромжтой.

Патент эзэмшигчийн эрхийг зөрчсөнөөс учирсан эд хөрөнгийн хохирлыг нөхөн төлөх асуудлыг Монгол улсын хуулийн дагуу шүүх шийдвэрлэнэ.

Патентыг зөрчсөн бүтээгдэхүүнийг гаднаас оруулахаас сэргийлэхэд, үндэсний гаалийн байгууллагаар дамжуулан патент эзэмшигч хяналт тавих боломжтой байдаг. Монгол Улсын Гаалийн тухай хуульд Оюуны Өмчийн эрх эзэмшигч нь түүний эрхийг зөрчин барааг гаалийн хилээр хууль бусаар нэвтрүүлсэн тухай, эсхүл тухайн бараа гаалийн хяналтад байгааг нотлох хангалттай үндэслэл байгаа тохиолдолд гаалийн байгууллагад барааг гаалийн хилээр нэвтрүүлэхгүй байх арга хэмжээг авах тухай өргөдөл ирүүлснээс бусад тохиолдолд гаалийн хилээр нэвтрүүлнэ гэж заасан байдаг. Энэ тухай дэлгэрүүлж Гаалийн тухай хуулийн Гуравдугаар Дэд бүлгээс “Оюуны Өмчийн эрхэд хамаарах барааг гаалийн хилээр нэвтрүүлэх” харна уу. /264, 265, 266 дугаар зүйл/

**Патентийн зөрчил гарсан тохиолдолд шүүхээс өөр ямар аргаар асуудлыг шийдвэрлэх боломжтой вэ?**

Хэрвээ маргаан нь гэрээгээр шилжүүлсэн (лицензийн гэрээгээр) компанитай холбоотой бол эхлээд гэрээнд арбитр буюу зуучлалын тухай заалт байгаа эсэхийг шалгана. Гэрээнд урт удаан шүүн таслах ажиллагаанаас зайлсхийж арбитр буюу зуучлагчийн хэлэлцүүлгээр оруулах тухай тусгай нөхцөл оруулахыг зөвлөж байна.

Зарим тохиолдолд гэрээнд ийм заалт байхгүй хэдий ч хоёр талууд зөвшөөрсөн бол маргааныг арбитр буюу зуучлагчийн журмаар шийдвэрлэх боломжтой.

Арбитр нь ерөнхийдөө шүүх ажиллагаанаас богино, албаны бус байдгаараа давуу талтай бөгөөд арбитрын шүүхийн шийдвэр нь маш хялбараар олон улсад хэрэгжих боломжтой байдаг. Зуучлалын давуу тал нь маргааныг шийдвэрлэх явцад талууд хяналт тавих боломжтой байдаг.

Энэ нь танай компани ирээдүйд өөр үйлдвэртэй хамтран ажиллахыг хүсч байгаа бол бизнесийн сайн харилцаагаа хадгалахад туслана. ДООБ Арбитр буюу Зуучлалын Төв янз бүрийн маргааныг шийдвэрлэх үйлчилгээ үзүүлдэг. Арбитр болон зуучлалын тухай илүү мэдээллийг дараах вэб хуудаснаас авч болно: [arbitr.wipo.int/center/index.htm](http://arbitr.wipo.int/center/index.htm).

**Дүгнэлт**

**Сонор сэрэмжтэй байх.** Хэрвээ боломжтой бол зөрчлийг илрүүлэх үүднээс өрсөлдөөнд хяналт тавих.

Зөвлөгөө авах. Патентийг зөрчих ямар нэг үйлдэл гарахаас өмнө патентийн итгэмжлэгдсэн төлөөлөгчөөс зөвлөгөө авч байвал таны зүгээс хийх үйлдэл шүүхийн шатанд үр нөлөөтэй байна.

Янз бүрийн маргааныг шийдвэрлэх. Шүүхээр маргааныг шийдвэрлэх аргаас гадна, лицензийн гэрээнээс үүссэн маргаанд арбитр буюу зуучлалыг хамруулах.



## Нэмэлт мэдээллийг дараахь веб хуудаснуудыг ашиглаж авна уу.

Худалдаа арилжаанд хамааралтай оюуны өмчийн бусад асуудалд:

[www.wipo.int/sme](http://www.wipo.int/sme)

Ерөнхий патентийн тухай:

[www.wipo.int/patent/en/index.htm](http://www.wipo.int/patent/en/index.htm)

Патентийн мэдүүлэг гаргахтай холбоотой практик асуудлыг, Хавсралт I –д буюу доор жагсаасан үндэсний болон бүсийн патентийн байгууллагуудын веб хуудаснаас хар:

[www.wipo.int/directory/en/urls.jsp](http://www.wipo.int/directory/en/urls.jsp)

Патентийн хамтын ажиллагааны гэрээ:

[www.wipo.int/pct/en/index.htm](http://www.wipo.int/pct/en/index.htm)

Олон Улсын Патентийн ангилал:

[www.wipo.int/classification/ipclen](http://www.wipo.int/classification/ipclen)

Арбитр болон Зуучлал

[www.wipo.int/center/index.htm](http://www.wipo.int/center/index.htm)

Үндэсний болон бүсийн патентийн газрын цахим сүлжээний сан:

[www.wipo.int/ipdl/en/resources/links.jsp](http://www.wipo.int/ipdl/en/resources/links.jsp)

Оюуны өмчийн эрхийг хэрэгжүүлэх

[www.wipo.int/enforcement](http://www.wipo.int/enforcement)

ДООБ-ын олон улсын гэрээ хэлэлцээрийн гишүүнчлэлийн тухай:

[www.wipo.int/treaties/en/index.jsp](http://www.wipo.int/treaties/en/index.jsp)

## Хавсралт I

### Үндэсний болон Бүсийн Патентийн Байгууллагуудын Веб Хуудасны хаяг

Африкийн Оюуны өмчийн байгууллага (ОАРИ)	<a href="http://www.oapi.wipo.net">www.oapi.wipo.net</a>
Африкийн Бүсийн Аж Үйлдвэрийн Өмчийн байгууллага	<a href="http://www.aripo.org">www.aripo.org</a>
Алжир	<a href="http://www.inapi.org">www.inapi.org</a>
Андор	<a href="http://www.ompa.ad">www.ompa.ad</a>
Аргентин	<a href="http://www.inpi.gov.ar">www.inpi.gov.ar</a>
Армен	<a href="http://www.armpatent.org">www.armpatent.org</a>
Австри	<a href="http://www.patentamt.at">www.patentamt.at</a>
Австрали	<a href="http://www.ipaustralia.gov.au">www.ipaustralia.gov.au</a>
Барбадос	<a href="http://www.caipo.gov.bb">www.caipo.gov.bb</a>
Белиз	<a href="http://www.belipo.bz">www.belipo.bz</a>
Бельги	<a href="http://www.european-patent-office.org/patlib/country/belgium">www.european-patent-office.org/patlib/country/belgium</a>
Боливи	<a href="http://www.senapi.gov.bo">www.senapi.gov.bo</a>
Бразил	<a href="http://www.inpi.gov.br">www.inpi.gov.br</a>
Болгар	<a href="http://www.bpo.bg">www.bpo.bg</a>
Канад	<a href="http://www.cipo.gc.ca">www.cipo.gc.ca</a>
Хятад	<a href="http://www.sipo.gov.cn">www.sipo.gov.cn</a>
Хятад: Гонконг (SAR)	<a href="http://www.info.gov.kh/ipd">www.info.gov.kh/ipd</a>
Хятад: Макао (SAR)	<a href="http://www.economia.gov.mo">www.economia.gov.mo</a>
Чили	<a href="http://www.dpi.cl">www.dpi.cl</a>
Колумб	<a href="http://www.sic.gov.co">www.sic.gov.co</a>
Коста Рика	<a href="http://www.registronacional.go.cr">www.registronacional.go.cr</a>
Хорват	<a href="http://www.dziv.hr">www.dziv.hr</a>
Куба	<a href="http://www.ocpi.cu">www.ocpi.cu</a>
Чех	<a href="http://www.upv.cz">www.upv.cz</a>
Дани	<a href="http://www.dkpto.dk">www.dkpto.dk</a>
Доминикан	<a href="http://www.seic.gov.do/onapi">www.seic.gov.do/onapi</a>
Египет	<a href="http://www.egypo.gov.eg">www.egypo.gov.eg</a>
Эль Сальвадор	<a href="http://www.cnr.gob.sv">www.cnr.gob.sv</a>
Эстони	<a href="http://www.epa.ee">www.epa.ee</a>

Евро-Азийн Патентийн газар	<a href="http://www.eapo.org">www.eapo.org</a>
Европын Патентийн газар	<a href="http://www.epo.org">www.epo.org</a>
Финлянд	<a href="http://www.prh.fi">www.prh.fi</a>
Франц	<a href="http://www.inpi.fr">www.inpi.fr</a>
Гүрж	<a href="http://www.sakpatenti.org.ge">www.sakpatenti.org.ge</a>
Герман	<a href="http://www.dpma.de">www.dpma.de</a>
Грек	<a href="http://www.gge.gr">www.gge.gr</a>
Gulf Cooperation Council	<a href="http://www.gulf-patent-office.org.sa">www.gulf-patent-office.org.sa</a>
Унгар	<a href="http://www.hpo.hu">www.hpo.hu</a>
Исланд	<a href="http://www.els.stjr.is">www.els.stjr.is</a>
Энэтхэг	<a href="http://www.patentoffice.nic.in">www.patentoffice.nic.in</a>
Индонез	<a href="http://www.dgip.go.id">www.dgip.go.id</a>
Ирланд	<a href="http://www.patentsoffice.ie">www.patentsoffice.ie</a>
Израиль	<a href="http://www.justice.gov.il">www.justice.gov.il</a>
Итали	<a href="http://www.minindustria.it">www.minindustria.it</a>
Ямаик	<a href="http://www.jipo.gob.jm">www.jipo.gob.jm</a>
Япон	<a href="http://www.jpo.go.jp">www.jpo.go.jp</a>
Иордан	<a href="http://www.mit.gov.jo">www.mit.gov.jo</a>
Казахстан	<a href="http://www.kazpatent.kz">www.kazpatent.kz</a>
Кени	<a href="http://www.kipo.ke.wipo.net">www.kipo.ke.wipo.net</a>
Киргизстан	<a href="http://www.krygyzpatent.kg">www.krygyzpatent.kg</a>
Лаос	<a href="http://www.stea.la.wipo.net">www.stea.la.wipo.net</a>
Латви	<a href="http://www.lrpv.lv">www.lrpv.lv</a>
Литва	<a href="http://www.vpb.lt">www.vpb.lt</a>
Люксембург	<a href="http://www.eco.public.lu">www.eco.public.lu</a>
Малайз	<a href="http://www.mipc.gov.my">www.mipc.gov.my</a>
Мексик	<a href="http://www.impi.gob.mx">www.impi.gob.mx</a>
Монако	<a href="http://www.european-patentoffice.org/patlib/country/monaco">www.european-patentoffice.org/patlib/country/monaco</a>
Морокко	<a href="http://www.ompic.org.ma">www.ompic.org.ma</a>
Нидерланд	<a href="http://www.bie.minez.n">www.bie.minez.n</a>
Балба	<a href="http://www.ip.np.wipo.net">www.ip.np.wipo.net</a>
Шинэ Зеланд	<a href="http://www.iponz.govt.nz">www.iponz.govt.nz</a>
Норвеги	<a href="http://www.patentstyret.no">www.patentstyret.no</a>



Панам	<a href="http://www.mici.gob.pa/comintf.htm/">www.mici.gob.pa/comintf.htm/</a>
Перу	<a href="http://www.indecopi.gob.pe">www.indecopi.gob.pe</a>
Филиппин	<a href="http://www.ipophil.gov.ph">www.ipophil.gov.ph</a>
Польш	<a href="http://www.uprp.pl">www.uprp.pl</a>
Португал	<a href="http://www.inpi.pt">www.inpi.pt</a>
Конго	<a href="http://www.anpi.cg.wipo.net">www.anpi.cg.wipo.net</a>
Солонгос	<a href="http://www.kipo.go.kr">www.kipo.go.kr</a>
Македони	<a href="http://www.ippo.gov.mk">www.ippo.gov.mk</a>
Молдав	<a href="http://www.agepi.md">www.agepi.md</a>
Румын	<a href="http://www.osim.ro">www.osim.ro</a>
ОХУ	<a href="http://www.rupto.ru">www.rupto.ru</a>
СербияМонтенегро	<a href="http://www.yupat.sv.gov.yu">www.yupat.sv.gov.yu</a>
Сингапур	<a href="http://www.ipos.gov.sg">www.ipos.gov.sg</a>
Словак	<a href="http://www.indprop.gov.sk">www.indprop.gov.sk</a>
Испани	<a href="http://www.oepm.es">www.oepm.es</a>
Швед	<a href="http://www.prv.se">www.prv.se</a>
Швейцари	<a href="http://www.ige.ch">www.ige.ch</a>
Тажикстан	<a href="http://www.tjpat.org">www.tjpat.org</a>
Тайланд	<a href="http://www.ipthailand.org">www.ipthailand.org</a>
Турк	<a href="http://www.turkpatent.gov.tr">www.turkpatent.gov.tr</a>
Тунис	<a href="http://www.inorpi.ind.tn">www.inorpi.ind.tn</a>
Украин	<a href="http://www.ukrpatent.org">www.ukrpatent.org</a>
Англи	<a href="http://www.patent.gov.uk">www.patent.gov.uk</a>
АНУ	<a href="http://www.uspto.gov">www.uspto.gov</a>
Уругвай	<a href="http://http://dnpi.gub.uy">http://dnpi.gub.uy</a>
Узбекистан	<a href="http://www.patent.uz">www.patent.uz</a>
Венесуэл	<a href="http://www.sapi.gov.ve">www.sapi.gov.ve</a>

## Хавсралт II

Патентийн Хамтын Ажиллагааны  
Гэрээний (РСТ) гишүүн орнууд (2005  
оны I дүгээр сарын I-ны байдлаар)

Албани

Алжир

Антигуа Барбуда

Армен

Австрали

Австри

Азербайжан

Барбадос

Беларусь

Бельги

Белиз

Бенин

Босни Герцоговин

Ботсвана

Бразил

Болгар

Буркина Фасо

Камерун

Канад

Африк

Чад

Хятад

Колумб

Коморос (2005 оны 4 дүгээр сарын 3-с  
үйлчилж эхлэнэ)

Конго

Коста Рика

Зааны ясан эрэг

Хорват

Куба

Кипр

Киргиз

Чех

Ардчилсан Солонгос

Дани

Доминика

Эквадор

Египет

Эквадорын Гвиней

Эстони

Финлянд

Франц

Габон

Гамби

Гүрж

Герман

Гана

Грек

Гренада

Гвиней

Гвиней-Биссау

Унгар

Исланд

Энэтхэг

Индонези

Ирланд

Израйль

Итали

Япон

Казахстан

Кени

Киргизстан

Латви

Лесото

Лиbepи  
Лихтенштэйн  
Литва  
Люксембург  
Мадагаскар  
Маливи  
Мали  
Мавритани  
Мексик  
Монако  
Монгол  
Морокко  
Мозамбик  
Намиби  
Нидерланд  
Шинэ Зеланд  
Никарагуа  
Нигери (2005 оны 5 сарын 8-с үйлчилж  
эхлэнэ)  
Нигер  
Норвеги  
Оман  
Папуа Шинэ Гвиней  
Филиппин  
Польш  
Португал  
Солонгос  
Молдав  
Румын  
ОХУ  
Гэгээн Люси  
Гэгээн Винцент болон Гренадин  
Сан Марино  
Сенегал  
Серби Монтенегро

Сейшелли  
Сьерра Леон  
Сингапур  
Словак  
Словени  
Хойд Африк  
Испани  
Шри Ланка  
Судан  
Свазиланд  
Швед  
Швейцари  
Сири  
Тажикистан  
Македони  
Того  
Тринидад Тобаго  
Тунис  
Турк  
Туркменистан  
Уганда  
Украйн  
Арабын Эмират  
Англи  
Танзани  
АНУ  
Узбекистан  
Вьетнам  
Замби  
Зимбабве  
РСТ-н Гишүүн Орнуудын тухай бусад  
мэдээллийг [www.wipo.int/pct](http://www.wipo.int/pct).  
<http://www.wipo.int/sme/>-с хар.





