

Введение в интеллектуальную собственность

Джахангир Арипов

Глава офиса, PЕТОЅЕVIЃ Узбекистан

План

1) Понятие интеллектуальной собственности

- Интеллект + собственность

2) Виды интеллектуальной собственности

- Промышленная собственность
- Авторские и смежные права

3) Патенты

4) Промышленные образцы

5) Товарные знаки

Понятие интеллектуальной собственности

Интеллектуальная собственность (ИС) означает творения человеческого разума в самом широком смысле этого слова

- Произведения литературы и искусства
- Изобретения
- Компьютерные программы и базы данных
- Товарные знаки и фирменные наименования и т.д.

ИС - система защиты интересов творцов и инвесторов (времени, денег, энергии) в инновации и выражения культуры

ИС также очерчивает границы, за которыми возможно свободное использование - права общества на доступ, использование и распространение информации (общест. достояние и т.д.)

Интеллект + собственность

Творения человека

В отличие от права собственности на вещи, интеллектуальная собственность не является абсолютным правом и имеет ограничения (баланс интересов)

ИС не зависит от прав на саму вещь (текст книги и сама книга как объект собственности, патент на двигатель и сам двигатель и т.д.)

ИС может использоваться сразу несколькими людьми без ущерба ценности, в отличие от вещей

ИС относительно легко воспроизвести, скопировать

Некоторые особенности прав ИС

Права на ИС могут быть как неимущественными (право авторства), так и имущественными (исключительное право разрешать и запрещать использование, право получать вознаграждение)

Имеют территориальный характер, нет международного патента или одинаковой охраны во всех странах мира

Ограничены во времени (кроме ТЗ, при соблюдении определенных условий)

Возникают после соблюдения формальностей, например, регистрации (кроме авторских прав)

Гармонизация (минимальные стандарты охраны) достигается за счет международных соглашений (Парижская, Бернская конвенции, ТРИПС, двусторонние соглашения)

Виды интеллектуальной собственности

2 основные категории

Промышленная собственность

- Изобретения
- Полезные модели
- Промышленные образцы (дизайн)
- Товарные знаки
- Фирменные наименования
- Географические указания

Авторские и смежные права

- Литературные, художественные, научные произведения
- Исполнения, фонограммы, передачи организаций вещания

Дополнительные объекты ИС

Селекционные достижения

Нераскрытая информация/ноу-хау/секреты производства

ИС в конкурентных отношениях
(недобросовестная конкуренция)

Промышленная собственность

Патенты

Промышленные образцы

Средства индивидуализации

- Товарные знаки
- Фирменные наименования
- Географические указания

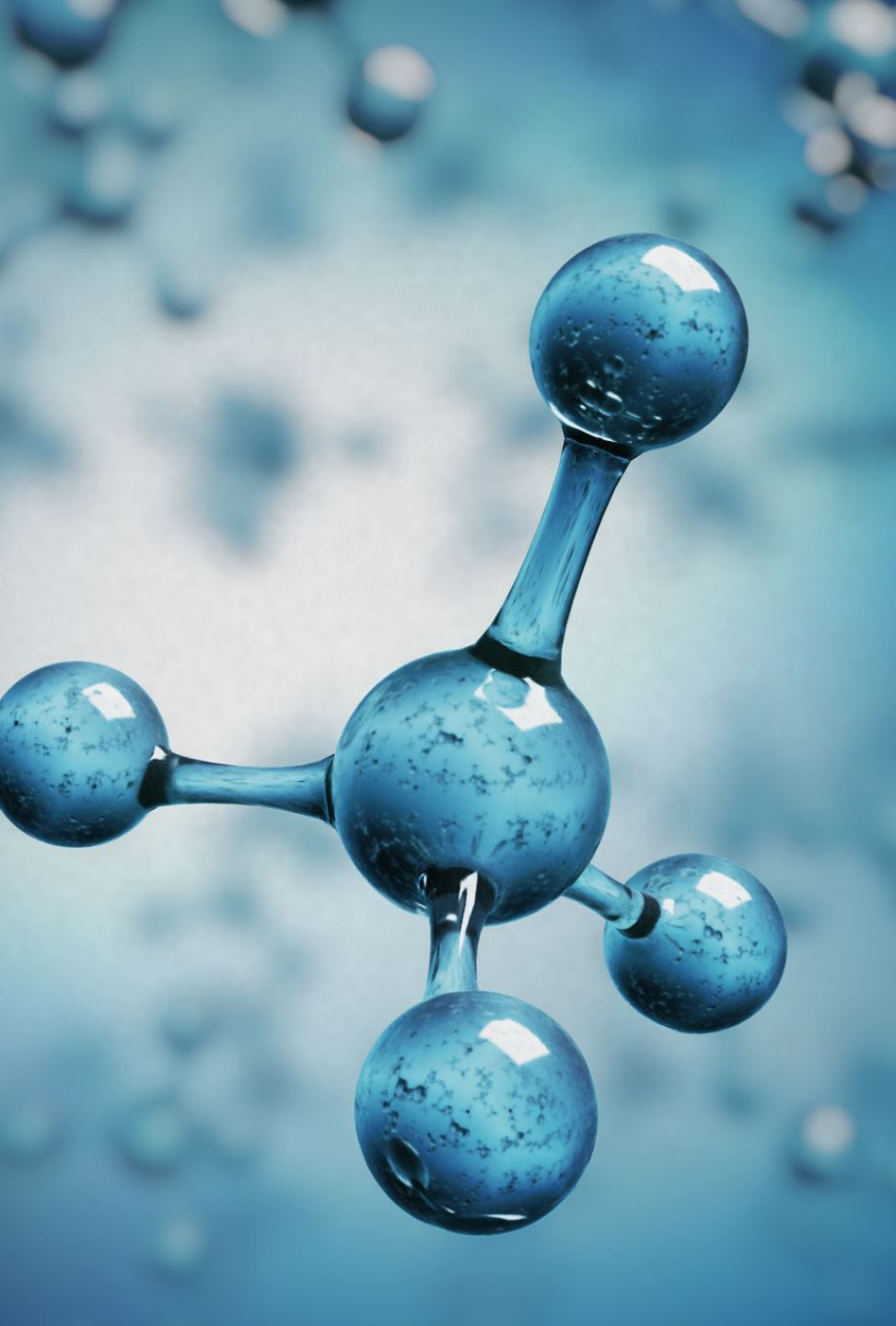

Патенты

- Возникли еще в XV веке как вид охраны ИС
- Охраняют суть технических решений/идеи
- Изобретения должны быть новыми, неочевидными и промышленно применимыми
- Исключительные права ограничены 20 годами, как правило. +5 лет для некоторых видов
- Все подробности изобретения должны быть раскрыты для публики

Патенты

Дают возможность извлекать
прибыль

Стимулируют инновации

Пополняют знания и создают
условия для будущих
исследований и инноваций

Патенты

- Что нельзя запатентовать?
 - Научные теории
 - Математические методы
 - Сорты растений и породы животных
 - Открытия
 - Методы выполнения коммерческих операций
 - Методы медицинского вмешательства

Патенты -
формальности

Заявка

Экспертиза

Выдача патента

Поддержание в силе

Международная заявка РСТ

Примеры

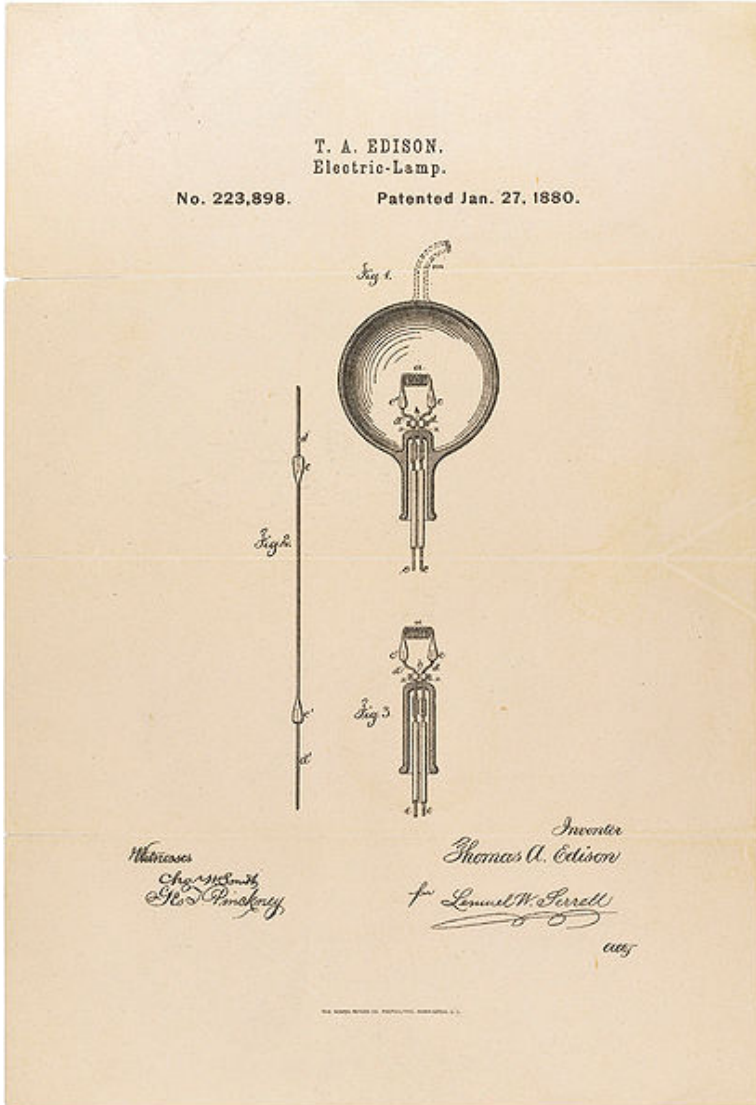

U.S. Patent Apr. 10, 1984 Sheet 1 of 4 4,441,626

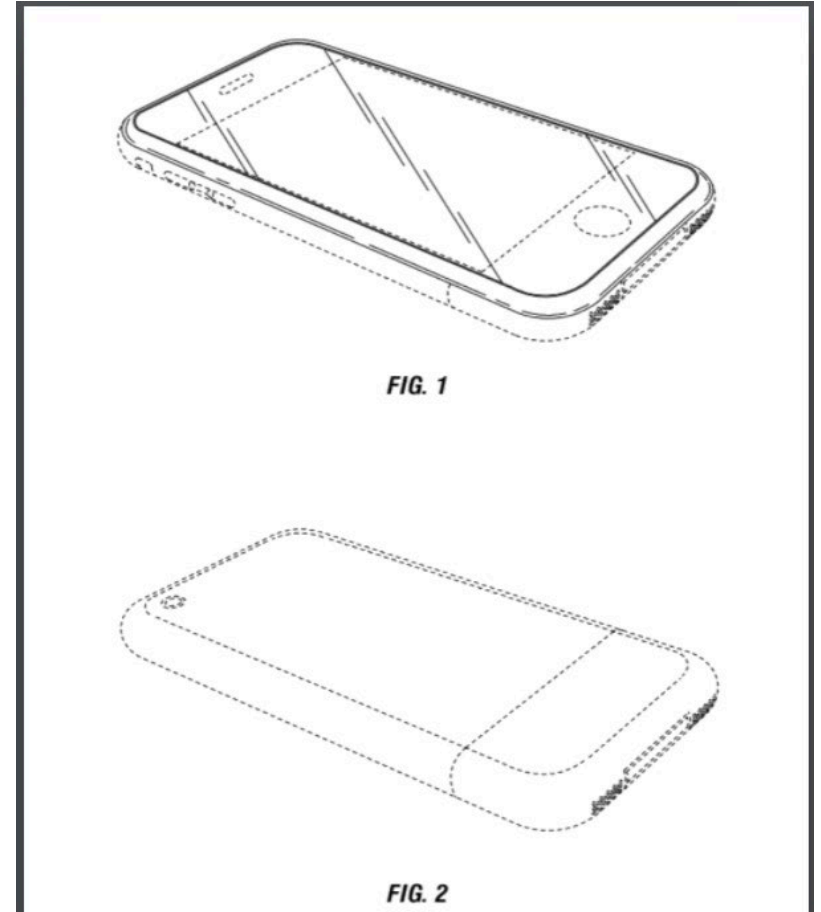
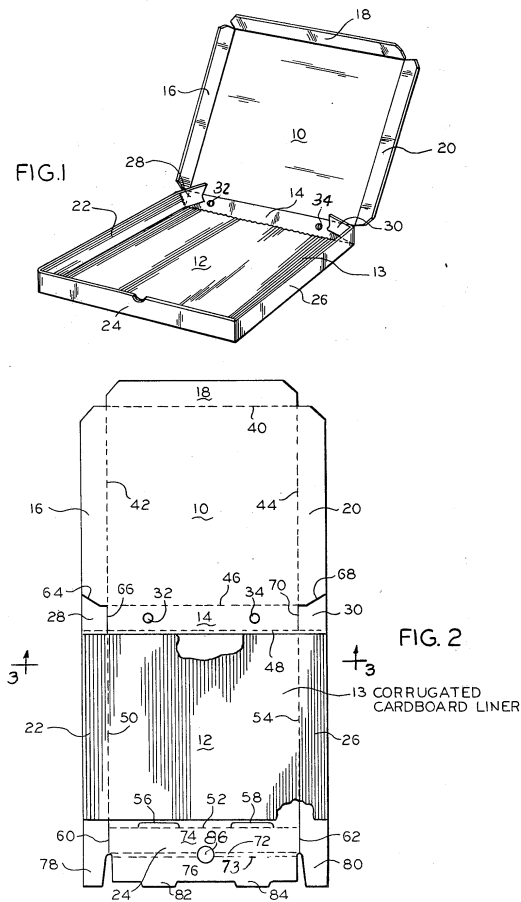

Промышленные образцы

Права на промышленные образцы обеспечивают охрану оригинального внешнего вида изделия, то есть того, как оно выглядит и воспринимается органами чувств.

Промышленный образец должен быть новым, оригинальным (не быть идентичным какому-либо существующему образцу или очень похожим на него) и промышленно применимым

Плоские (например, этикетки и ткани, орнамент) и объемные (форма бутылки, стула, автомобиля или его частей)

Действуют, как правило, не менее 10 лет

Промышленные образцы

Не может быть функциональным

Не может копировать чужой товарный знак, вводить в заблуждение относительно изготовителя, места происхождения товара и др.

Промышленные образцы - формальности

Заявка

Экспертиза

Выдача охранного документа

Поддержание в силе

Некоторые страны охраняют незарегистрированные промышленные образцы (ЕС, ВБ)

Международная система (Гаагское соглашение)

Промышленный образец - примеры

48,160.
DESIGN.
A. SAMUELSON.
BOTTLE OR SIMILAR ARTICLE.
APPLICATION FILED AUG. 10, 1915.
Patented Nov. 16, 1915.

FIG. 1.

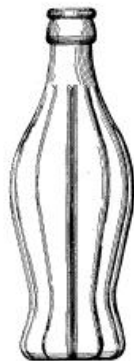

FIG. 2.



Witness:
H. K. ...

Inventor:
A. Samuelson
By *J. M. ...*
Attorney



**US Registration
Number 3,361,597**

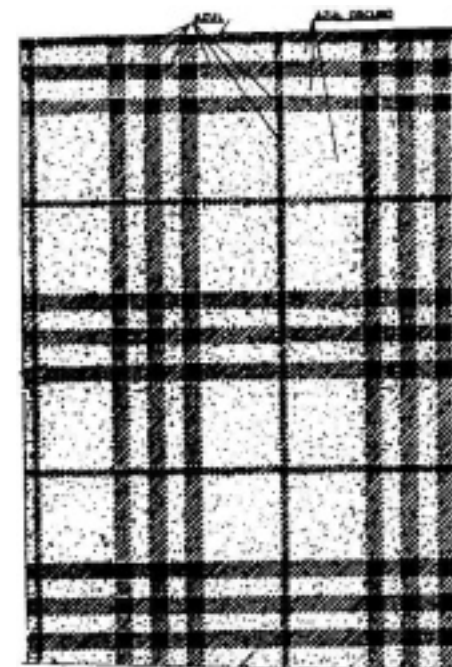

**Spanish Design number
D0025721-X**

Товарные знаки

Товарным знаком является любой знак, который позволяет отличать товары и услуги одного лица от товаров и услуг других лиц.

Известны с древних времен

В настоящее время являются важным атрибутом и активом бизнеса

С помощью ТЗ можно защищать свою продукцию/услуги от конкурентов и недобросовестных предпринимателей

Потребители могут отличать и выбирать нужные им товары с большей легкостью

Товарные знаки

слова

буквы

цифры

символы

цвета

изображения

трехмерные знаки (такие, как формы и упаковка)

голограммы

звуки

вкусы и запахи и др.

Товарные знаки

- Не могут быть зарегистрированы
 - Описательные и ложные обозначения
 - Названия государств и международных организаций
 - Официальные гербы, эмблемы и т.д.
 - Обозначения, сходные до степени смешения с ранее поданными заявками и регистрациями
 - Ряд других относительных оснований

Товарные
знаки -
формальности

Заявка

Экспертиза

Регистрация и выдача свидетельства

Продление срока действия

Международные регистрации
(Мадридская система) – МБ ВОИС

Товарные знаки - примеры

Google

IR [1091990](#)



IR [1579016](#)

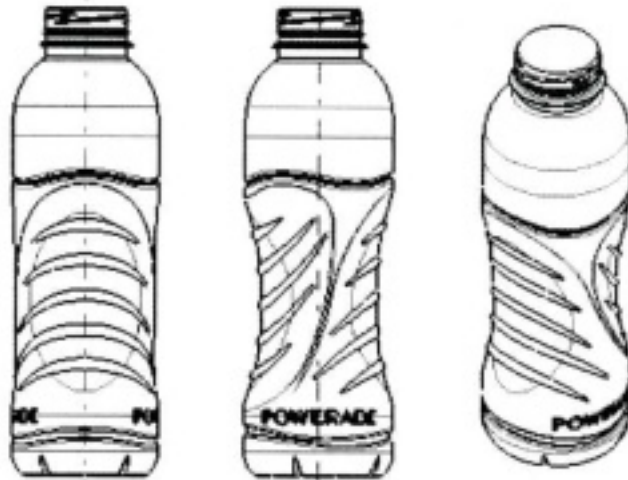

План

1) Коллективные и сертификационные знаки

2) Географические указания

3) Фирменные наименования

4) Секреты производства/ноу-хау

5) Авторское право и смежные права

Коллективные и сертификационные знаки

Коллективный знак – это товарный знак, принадлежащий объединению производителей продукции, обладающей общими характеристиками (BORJOMI, Прима)

Сертификационный знак – это знак, который могут использовать любые лица, которые соответствуют требованиям/стандартам, установленным организацией, владеющей этим знаком (ISO, Woolmark)

Примеры



Ассоциация содействия
производству и
реализации
минеральной воды
"Боржоми" "Грузинское
Стекло и Минеральные
Воды" (GE)



Географические указания и наименования мест происхождения товаров (ГУ и НМПТ)

- ГУ и НМПТ указывают на место происхождения товара
- Для ГУ критерии для регистрации как правило проще, чем для НМПТ
- ГУ – обозначения, которые идентифицируют товар как происходящий с территории или региона или местности на этой территории, где определенное качество, репутация или другие характеристики товара в значительной степени связываются с его географическим происхождением
- НМПТ – географическое наименование страны, района или местности, служащее для обозначения изделия, которое происходит из данной страны, района или местности и качество и особенности которого объясняются исключительно или главным образом географической средой, включая природные и человеческие факторы

ГУ и НМПТ - исключения

Не подлежат регистрации:

- географические наименования, вводящие потребителя в заблуждение относительно места производства товара;
- формально указывающие на истинное место производства товара, но дающие ошибочное представление о том, что товар происходит с другой территории;
- содержащие географические наименования, не связанные с местом изготовления товара и вошедшие во всеобщее употребление как обозначение товара определенного вида.

Примеры ГУ и НМПТ

- Шампанское
- Коньяк
- Пармезан
- Рокфор
- Текила
- Дарджилинг
- Гжель
- Красносельская скань
- Вологодское кружево



Фирменные наименования

- Фирменное наименование – обозначение, под которым юридическое лицо зарегистрировано, включая его организационно-правовую форму (ООО «Ромашка»)
- Исключительные права на фирменное наименование возникают с момента государственной регистрации предприятия
- Фирменное наименование зачастую может быть лицензировано в виде франшизы (в РФ запрещено)

Фирменные наименования - исключения

- полные или сокращенные официальные наименования иностранных государств, а также слова, производные от таких наименований;
- полные или сокращенные официальные наименования органов государственной власти;
- полные или сокращенные наименования общественных объединений, международных ННО и т.д.;
- обозначения, противоречащие общественным интересам, а также принципам гуманности и морали;
- не должны быть сходны до степени смешения с другими фирменными наименованиями, товарными знаками и НМПТ.

Вопросы?

Джахангир Арипов

daripov@petosevic.com