

ИЗОБРЕТАЯ БУДУЩЕЕ

Введение в тему
«Патенты для малых
и средних предприятий»



ВСЕМИРНУЮ
ОРГАНИЗАЦИЮ
ИНТЕЛЛЕКТУАЛЬНОЙ
СОБСТВЕННОСТИ

Публикации в серии “Интеллектуальная собственность для бизнеса”:

1. Создание знака: введение в тему «Товарные знаки для малых и средних предприятий». Публикация ВОИС № 900.
2. Стремление к совершенству: Введение в тему «Промышленные образцы для малых и средних предприятий». Публикация ВОИС № 498.
3. Изобретая будущее: Введение в тему «Патенты для малых и средних предприятий». Публикация ВОИС № 917.
4. **Созидательное выражение:** Введение в тему «Авторское право для малых и средних предприятий». Публикация ВОИС № 918 (появится вскоре. **Перевод названия не очень понятен. В.Г.**)

Все публикации имеются в электронном книжном магазине ВОИС на сайте:
www.wipo.int/ebookshop

Оговорка: Информация, содержащаяся в настоящем руководстве, не ставит своей целью заменить собой получение профессиональных юридических консультаций. Ее основная цель ограничивается предоставлением информации общего характера.

Авторское право ВОИС (2005 г.)

Никакая часть настоящей публикации не может быть воспроизведена или передана в какой-либо форме или какими-либо электронными или механическими средствами без письменного согласия владельца авторского права, если только иное не разрешено законом.



Введение

Перед вами третья публикация в серии руководств по “Интеллектуальной собственности для бизнеса”. Она сосредоточивает внимание на патенты, являющиеся основным средством роста возможности компании извлечь максимальную выгоду из новых и новаторских идей и технологических возможностей. Управление ресурсами знаний, особенно новыми идеями и концепциями, имеет существенное значение для способности любой компании изменять, адаптировать и использовать новые возможности в условиях конкуренции в быстро меняющейся деловой среде.

В современной экономике, основанной на знаниях, патентная стратегия новаторской компании должна быть основным компонентом ее стратегии деловой активности. Данное руководство объясняет в простой и удобной форме коммерческие выгоды патентной системы для всех типов предприятий. И если читателям, желающим получить право на патент, использовать или защитить это право, мы рекомендуем обращаться к патентному эксперту, данное руководство предоставляет практическую информацию, которая должна помочь читателям в понимании основ, с тем, чтобы, обращаясь к специалисту в области патентов за получением консультации, они могли задавать правильные вопросы.

Малые и средние предприятия (МСП) могут использовать данное руководство в целях включения своих стратегий в области технологий и патентной охраны в общие стратегии деловой активности, маркетинга и экспорта. ВОИС надеется получить отзывы читателей для того, чтобы внести в это руководство соответствующие уточнения, способствующие удовлетворению возникающих потребностей МСП во всех регионах мира.

Ориентированные на национальных пользователей версии данного руководства могут быть разработаны в сотрудничестве с национальными учреждениями и местными партнерами, которым для получения рекомендаций в отношении индивидуализации руководства рекомендуется обратиться в ВОИС.

Содержание

Page

1.	<u>Патенты</u>	3
2.	<u>Как получить патент</u>	16
3.	<u>Зарубежное патентование</u>	30
4.	<u>Коммерциализация запатентованных технологий</u>	34
5.	<u>Защита патентных прав</u>	39

1. ПАТЕНТЫ

Что такое патент?

Патент представляет собой исключительное право, предоставляемое государством на **изобретение**, которое является **новым**, имеет **изобретательский уровень** и является **промышленно применимым**.

Патент дает владельцу **исключительное право** препятствовать другим лицам изготавливать, использовать, предлагать к продаже, продавать или ввозить продукт или способ на основе запатентованного изобретения без предварительного полученного разрешения владельца, либо приостанавливать такие действия. Для компаний патент является **мощным инструментом для ведения бизнеса** в целях получения исключительных прав на новый продукт или способ, завоевания прочного положения на рынке и дополнительной прибыли в результате лицензионной деятельности. Сложное изделие (такое как кинокамера, мобильный телефон или автомобиль) может содержать в себе ряд изобретений, защищенных несколькими патентами, которые могут принадлежать разным владельцам.

Патент выдается **национальным патентным ведомством** каждой страны или **региональным патентным ведомством** нескольких стран. Он действует в течение ограниченного срока, обычно в течение **20 лет** с даты подачи заявки на патент, при условии своевременной уплаты установленных пошлин за поддержание патента в силе. Патент представляет собой **территориальное право**, ограниченное географическими границами соответствующей страны или региона.

В обмен на исключительное право на использование патента, заявитель обязан **раскрывать сущность изобретения** для общества, указывая в заявке на патент подробно, точное и полное письменное описание изобретения. Выданный патент, а во многих странах и заявка на патент, публикуются в официальных изданиях.



Открывалка для игристых напитков, созданная аргентинскими изобретателями Уго Оливейрой, Роберто Кардоном и Эдуардо Фернандесом, запатентована более чем в 20 странах. Серийное производство изделия под товарным знаком Descorjet налажено по всему миру компанией, учрежденной изобретателями.



Корейский производитель шлемов для мотоциклистов, компания HJC, владеет 42 патентами во всем мире, выданными на ее новаторские шлемы, и пользуется огромным успехом на внешних рынках, где она продает около 95% своей продукции. Компания вкладывает 10% от объема своих продаж в проведение НИОКР и уделяет большое внимание инновациям как основному фактору достижения успеха в индустрии изготовления шлемов.

Что такое изобретение?

Используя патентную лексику, **изобретение** обычно определяют как **новое и инновационное решение технической проблемы**. Оно может относиться к созданию нового устройства, продукта, способа или являться **дальнейшим усовершенствованием** уже известного продукта или способа. Просто открытие того, что уже существует в природе, обычно не является изобретением, поскольку в его создание необходимо вложить элементы человеческой смекалки, творческих способностей и изобретательности.

В то время как большинство современных изобретений являются результатом значительных работ и долгосрочных инвестиций в научно-исследовательские и опытно-конструкторские работы (НИОКР), даже многие достаточно простые и не дорогостоящие технические усовершенствования, имеющие большую рыночную стоимость, приносят изобретателям или компаниям значительный доход и прибыль.

Движущая сила инноваций

Важно понять различие между “изобретением” и “инновацией”. **Изобретение** относится к техническому решению проблемы в определенной области техники. Оно может являться инновационной идеей, а также представлять собой рабочую модель или опытный образец. Инновацией является доведением изобретения до пригодного для продажи продукта или способа. Основные причины, почему компании занимаются инновационной деятельностью, являются:

- совершенствование производственных процессов в целях снижения затрат и повышения производительности труда;
- выпуск новой продукции, которая удовлетворяет потребности покупателей;
- опережение конкурентов и/или расширение своего рыночного сегмента;

- обеспечение соответствия разрабатываемых технологий существующим и возникающим потребностям экономической деятельности предприятия и заказчиков;
- предупреждение технологической зависимости от других компаний.

В современной экономике управление инновационной деятельностью предприятия требует хорошего знания патентной системы для того, чтобы оно могло извлекать максимальную выгоду, используя свой инновационный и творческий потенциал, налаживать выгодные партнерские отношения с другими владельцами патентов и избегать случаев незаконного использования технологий, принадлежащих другим лицам. В отличие от прошлых лет, многие современные инновации представляют собой сложные объекты, которые основаны на ряде запатентованных изобретений, права на которые могут принадлежать разным владельцам.

Почему следует подумать о патентовании изобретений?

Краткие жизненные циклы продукции и все возрастающая конкуренция оказывают огромное влияние на предприятия, заставляя их становиться на инновационный путь развития и стремиться к получению доступа к инновациям других предприятий с тем, чтобы сохранить конкурентоспособность на внутреннем и внешнем рынке. Исключительные права, предоставленные патентом, могут иметь решающее значение для процветания инновационных предприятий в требующей энергии, рискованной и динамично развивающейся бизнес-среде.

Основные причины патентования изобретений:

- **Прочное положение на рынке и конкурентные преимущества.** Патент дает владельцу исключительное право препятствовать другим лицам в использовании запатентованного изобретения для коммерческих целей или приостанавливать такое использование, что снижает неуверенность, риск и конкуренцию со стороны лиц, занимающихся незаконным использованием или имитацией запатентованной продукции. Если ваша компания получила разрешение на использование запатентованного изобретения, имеющего высокую ценность, она может создать этим препятствие для своих конкурентов, планирующих выход на рынок с таким же изобретением. Это поможет вам занять доминирующее положение на соответствующем сегменте рынка.
- **Более высокая прибыль или доходы от инвестиций.** Если ваша компания затратила значительное количество времени и средств на проведение НИОКР, патентная охрана созданных изобретений поможет в возмещении таких затрат и получении более высоких доходов от вложенных инвестиций.
- **Дополнительные поступления от лицензионной деятельности или уступки патента.** Как патентовладелец вы можете выдавать лицензии на изобретения другим лицам в обмен на получение единовременного платежа и/или лицензионных отчислений (роялти), что является источником дополнительных поступлений для компании. Продажа (или уступка) патента означает передачу права собственности, тогда как лицензирование означает только выдачу разрешения на использование изобретения на условиях определенных в лицензионном соглашении.
- **Доступ к технологиям путем перекрестного лицензирования.** Если ваша компания заинтересована в получении технологии, принадлежащей другим, вы можете использовать патенты, принадлежащие вашей компании, для ведения переговоров по заключению соглашения о перекрестном лицензировании, в рамках которого обе стороны взаимно получают права на использование одного или нескольких патентов на условиях, определенных данным соглашением.
- **Доступ к новым рынкам.** Лицензирование патентов (а в ряде стран и находящихся на рассмотрении заявок на патент) другим фирмам может открыть вам доступ к новым рынкам, которые иным способом недоступны. Для этого изобретение должно получить патентную охрану за рубежом .

- **Меньшая опасность нарушения прав.** Путем получения патентной охраны можно воспрепятствовать другим лицам в патентовании такого же изобретения, а также уменьшить вероятность нарушения прав других лиц при использовании вашей продукции в коммерческих целях. В то время как сам патент не дает “свободу использования”, он препятствует другим лицам в патентовании таких же или сходных изобретений и подтверждает, что запатентованное изобретение является новым и существенно отличается от “известного уровня техники” (более подробно об уровне техники см. на стр.12).
- **Возросшие возможности в привлечении субсидии и/или инвестиций по приемлемой процентной ставке.** Право собственности на патенты (или получение лицензии на использование патентов, принадлежащих другим лицам) может способствовать росту возможностей в привлечении финансовых средств для продвижения продукции на рынок. В некоторых областях (например, биотехнология) для привлечения венчурных инвесторов часто возникает необходимость получения ряда патентов.
- **Мощное средство для принятия мер к нарушителям прав.** В целях эффективной защиты исключительного права, предоставляемого патентом, иногда может возникнуть необходимость в судебном разбирательстве или доведения сведений об имеющихся у вас патентах до лиц, которые нарушают принадлежащие вам патентные права. Наличие патента значительно повышает ваши возможности успешного рассмотрения судебных дел в отношении лиц, каким-либо образом нарушающих права на запатентованное изобретение.

- **Позитивный имидж предприятия.** Партнеры по бизнесу, инвесторы, акционеры и клиенты воспринимают наличие многочисленных патентов, принадлежащие вам, как свидетельство высокого уровня компетентности, специализации и технических возможностей компании. Это может быть полезным для привлечения финансовых средств, поиска партнеров, повышения имиджа и рыночной стоимости вашей компании. Некоторые предприятия упоминают или указывают свои патенты в рекламе с тем, чтобы создать и довести до сведения самой широкой публики имидж вашей компании как инновационного предприятия.

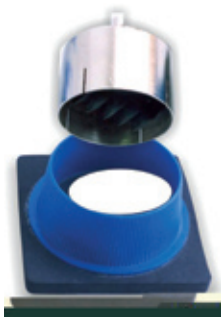

Патент № US2002137433. Удостоенное высокой награды новаторское бурильное сверло, используемое для проделывания отверстий в стекле и керамике, запатентовано перуанским изобретателем Хосе Видал Мартина. Получение патента позволило изобретателю выпустить изделие в серийное производство и получить роялти в результате лицензирования изобретения.

Какие правовые возможности существуют для охраны продукции?

Данное руководство сосредоточивает внимание на патентах. Однако, в зависимости от вида продукции, могут быть использованы и другие объекты интеллектуальной собственности, подлежащие охране в отношении инновационной продукции, такие как:

- **Полезные модели** (также известны как “краткосрочные патенты”, “малые патенты” или “инновационные патенты”). Во многих странах некоторые виды относительно небольших или незначительных усовершенствований в уже существующую продукцию, подлежат охране в качестве полезных моделей (см. вставку на стр.10).
- **Коммерческая тайна.** Конфиденциальная информация, связанная с ведением бизнеса, может охраняться как коммерческая тайна, если:
 - она не является известной для других лиц, имеющих отношение к этому виду информации;
 - она имеет коммерческую ценность, поскольку она секретна; и
 - ее владелец принимает необходимые меры, чтобы сохранить ее в тайне (например, ограничением доступа к такой информации на основе “доступа в случае необходимости” и заключения соглашений о конфиденциальности или нераскрытии сущности изобретения) (см. вставку на стр.9).
- **Промышленные образцы.** Исключительное право на художественно-конструкторские решения, связанные с внешним видом изделия, может быть получено путем охраны промышленных образцов, называемых в некоторых странах “патентами на промышленный образец”.
- **Товарные знаки.** Товарный знак предоставляет владельцу исключительные права на обозначения, обладающие способностью для различения товаров одного предприятия от товаров других предприятий.
- **Авторское право и смежные права.** Оригинальным литературным и художественным произведениям может быть предоставлена охрана в рамках авторского права или смежных прав. Авторско-правовая охрана применяется к широкому кругу произведений, в числе которых находятся и программы для ЭВМ (см. вставку на стр.11).
- **Новые сорта растений.** Во многих странах селекционер, который вывел новый сорт растения, отвечающего требованиям **новизны, отличительности, единообразия и стабильности** с приемлемым названием сорта, может получить охрану в форме “прав селекционера”. Для получения дополнительной информации по охране новых сортов растений см.: www.upov.int
- **Топология интегральных микросхем.** Вы можете получить охрану оригинальной топологии интегральной микросхемы, используемой в микрочипах и полупроводниковых микросхемах. Такая охрана может также распространяться на готовое изделие, содержащее в себе интегральную микросхему.

Если изобретение патентоспособно, всегда ли необходима патентная охрана?

Нет, не всегда. Если изобретение может быть защищено патентом, т.е. является патентоспособным, совершенно необязательно, что оно приведет к созданию технологии или продукта, имеющих коммерческую ценность. Поэтому до подачи заявки на патент важно тщательно взвесить все «за» и «против» патентования и проанализировать возможные альтернативы. Получение, поддержание в силе патента и защита патентных прав может оказаться дорогостоящим и сложным делом. Подавать или не подавать заявку на патент – это чисто коммерческое решение. Оно должно быть основано, главным образом, на возможности получения экономически выгодной охраны изобретения, которая, по всей вероятности, предоставит значительные преимущества в результате возможной коммерциализации изобретения.

При принятии решения относительно того, следует ли подавать заявку на патент, необходимо учитывать следующие факторы:

- Имеется ли для изобретения рынок?
- Каковы альтернативы вашему изобретению, и как они сопоставимы с вашим изобретением?
- Пригодно ли изобретение для совершенствования уже существующей продукции или для разработки новой? Если да, то как оно вписывается в бизнес-стратегию вашей фирмы?
- Существуют ли потенциальные лицензиаты или инвесторы, которые захотят участвовать в продвижении изобретения на рынок?
- Насколько ценным будет изобретение для вашей компании и для конкурентов?

- Насколько легко методами “обратного проектирования” изобретение может быть воссоздано на основе вашего продукта или “обойдено”?
- Какова вероятность того, что другие лица, особенно конкуренты, также смогут изобрести и запатентовать то, что изобрели вы?
- Окупит ли ожидаемая прибыль от монопольного положения на рынке расходы на патентование? (см. стр.20 в отношении расходов на патентование).
- На какие изобретения можно получить один или несколько патентов, насколько широка будет область полученной охраны и будет ли она экономически выгодной?
- Легко ли будет выявить случаи нарушения патентных прав, и готовы ли вы к тому, чтобы потратить время и финансовые средства для защиты патентных прав?



В 1994 году вновь созданная австралийская компания ITL Corporation подала заявку на полезную модель, относящуюся к ее первому изделию, сосуду особой конструкции, в который отводятся ипты для взятия пробы крови после извлечения из донора крови. Впоследствии полезная модель была преобразована в патент на изобретение. Изделие, выпускаемое в серийное производство под товарным знаком Donorcare®, стало пользоваться большим успехом на внутренних и зарубежных рынках, и удостоилось престижных наград за конструктивное решение.

Патенты или секретность?

Если изобретение, по всей вероятности, удовлетворяет требованиям патентоспособности (см. стр.10), ваше предприятие оказывается перед дилеммой: сохранить ли изобретение в режиме коммерческой тайны, запатентовать его или обеспечить условия, при которых никто не сможет запатентовать это изобретение в результате раскрытия его сущности (это обычно называют **защитной публикацией**), тем самым, переводя его в область "общественного достояния".

В зависимости от существующей в стране правовой системы, охрана коммерческой тайны может быть предоставлена в силу закона о недобросовестной конкуренции, специальных положений одного или ряда других законов, прецедентного права в отношении охраны конфиденциальной информации, договорных положений в соглашениях со служащими, консультантами, заказчиками и партнерами, либо на основании сочетаний всего вышеупомянутого.

Преимущества охраны в режиме коммерческой тайны:

- Коммерческая тайна не требует каких-либо затрат на регистрацию;
- Охрана в режиме коммерческой тайны не требует раскрытия или регистрации в государственном ведомстве, при этом существо изобретения не подлежит публикации;
- Действие охраны в режиме коммерческой тайны не ограничено по времени;
- Коммерческая тайна имеет незамедлительное действие.

Недостатки охраны изобретений в режиме коммерческой тайны:

- Если коммерческая тайна использована в инновационном продукте, другие лица могут раскрыть ее методами "обратного проектирования" и впоследствии будут иметь право воспользоваться ею;
- Охрана в режиме коммерческой тайны эффективна только в отношении незаконного получения, использования или раскрытия конфиденциальной информации;
- Если коммерческая тайна была публично раскрыта, любое лицо, получившее к ней доступ, имеет право на ее использование;
- Права на коммерческую тайну сложнее подлежат защите, поскольку уровень охраны значительно слабее, чем в случае получения патентов; и
- Содержание коммерческой тайны может быть запатентовано другими лицами, которые могут самостоятельно разработать такое же изобретение законным путем.

В то время как охрану патентом и в режиме коммерческой тайны можно рассматривать в качестве альтернативного средства для получения охраны изобретений, они часто дополняют друг друга. Это так, поскольку заявки на патент обычно сохраняют существо изобретения в тайне до тех пор, пока заявка на патент не будет опубликована патентным ведомством. Кроме того, в режиме коммерческой тайны часто сохраняется множество ценных секретов производства («ноу-хау»), касающихся того, как следует успешно использовать запатентованное изобретение.

Что можно запатентовать?

Для предоставления изобретению патентной охраны оно должно выполнять ряд требований. В частности, в отношении того, что созданное изобретение:

- Содержит **патентоспособный объект** (стр.11);
- Является **новым** (требование новизны) (стр.12);
- **Имеет изобретательский уровень** (требование неочевидности) (стр.12);
- **Промышленно применимо** (требование полезности) (стр.13); и
- Ясно и полно **раскрыто** в заявке на патент (требование в отношении раскрытия) (стр.13).

Наилучшим путем для понимания существа этих требований является изучение того, что уже ранее было запатентовано в соответствующей области техники. Для этого следует обратиться к патентным базам данных (патентные базы данных описаны более подробно на стр.16 и 17).

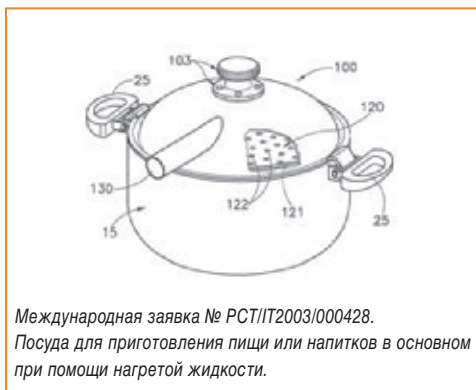

Полезные модели

Особенности полезных моделей :

- Условия предоставления охраны полезным моделям менее жесткие, поскольку требование наличия “изобретательского уровня” может быть смягчено или вообще отсутствовать;
- Процедура предоставления охраны полезным моделям обычно короче и проще, чем в случае патентов на изобретение;
- Как правило, пошлина за выдачу и поддержание в силе ниже, чем в случае патента на изобретение;

- Максимальный срок охраны полезных моделей обычно короче, чем в случае патента на изобретения;
- В некоторых странах полезные модели могут быть ограничены определенными областями техники и могут относиться только к продукту (но не способу); и
- Как правило, заявку на полезную модель или уже зарегистрированную полезную модель можно преобразовать в заявку на изобретение.

Что такое патентоспособный объект?

В большинстве национальных или региональных патентных законов патентоспособный объект определяется ограничительно, то есть, путем указания перечня того, что не может быть запатентовано. Несмотря на значительные отличия, существующие в законодательствах различных стран, области техники, которые могут исключаться из патентоспособности, являются следующими:

- Открытия и научные теории;
- Решения, направленные на удовлетворение эстетических потребностей;
- Схемы, правила и методы выполнения умственной деятельности;

- Простого открытия веществ, уже существующих в природе;
- Изобретения, которые могут противоречить общественному порядку, принципам морали или негативно сказываться на здравоохранении;
- Диагностические, терапевтические и хирургические методы лечения людей или животных;
- Сорты растений и породы животных иные, чем микроорганизмы, либо в основном биологические процессы для производства растений или животных, за исключением небиологических и микробиологических процессов; и
- Программы для ЭВМ.

Охрана программного обеспечения

В некоторых странах математическим алгоритмам, которые являются основой для улучшения функциональных возможностей программного обеспечения, может предоставляться патентная охрана, тогда как в других странах они прямо исключены из охраны как **непатентоспособные объекты**. Однако в ряде таких стран изобретения, относящиеся к программному обеспечению, все же пользуются патентной охраной при условии, что программное обеспечение вносит **технический вклад** в уровень техники. Для получения дальнейшей информации по вопросам патентоспособности программного обеспечения следует обращаться в национальное или региональное патентное ведомство

вашей страны (см. Приложение 1 с указанием перечня сайтов патентных ведомств).

В большинстве стран объектный и исходный код компьютерных программ может быть предметом **авторско-правовой** охраны. Авторско-правовая охрана не зависит от наличия регистрации и является необязательной, однако в некоторых странах регистрация возможна и даже желательна. Авторско-правовая охрана более ограничена по объему прав, чем патентная охрана, поскольку она касается только способа выражения идеи, а не идеи, как таковой. Во многих странах объектный код компьютерных программ охраняется авторским правом, тогда как исходный код охраняется как **коммерческая тайна**.

Как определяется новизна изобретения?

Изобретение является новым или обладает новизной, если оно не является частью **известного уровня техники**. Вообще говоря, под известным уровнем техники понимаются все имеющиеся в мире технические знания в определенной области техники, доступные до даты подачи заявки на патент. Он включает, *среди прочего*, патенты, заявки на патент и непатентную литературу всех видов.

Определение известного уровня техники существенно отличается в разных странах. Во многих странах любая информация, публично раскрытая в какой-либо стране в письменной или устной форме, показ или открытое использование, составляет известный уровень техники. Таким образом, публикация об изобретении в научном журнале, его презентация на конференции, использование в коммерческой деятельности или включение в каталог компании, в принципе, будут представлять собой действия, которые могут лишить изобретения новизны и патентоспособности. Важно не допускать случайного раскрытия существа изобретений до подачи заявки на патент. Помощь квалифицированного патентного поверенного часто имеет решающее значение для точного определения того, что входит в известный уровень техники. Уровень техники часто включает и «скрытый уровень техники», содержащий в себе находящиеся на рассмотрении неопубликованные заявки на патент, при условии, что они публикуются позднее.

Когда изобретение имеет “изобретательский уровень”?

Изобретение имеет изобретательский уровень (или является **неочевидным**), если, с учетом известного уровня техники, оно не является очевидным для специалиста в данной области. При этом понимается, что требование неочевидности гарантирует, что патенты выдаются только в отношении результатов действительно творческих и новаторских разработок, но не в отношении того, что обычный специалист в данной области может легко предложить для решения данной проблемы только на основе своих знаний.

Вот только некоторые примеры того, что не может считаться имеющим изобретательский уровень, в соответствии с вынесенными судебными решениями в некоторых странах: простое изменение размеров; придание изделию портативного вида; перестановка деталей; изменение материалов; простая замена на эквивалентную деталь или выполняемую функцию.



Патент, выданный хорватской компании «Плива» на антибиотик азитромицин, за последнее десятилетие принес компании миллионы долларов. Патент явился объектом успешной лицензионной сделки с крупной зарубежной фармацевтической компанией.

Что означает “промышленная применимость”?

Для того, чтобы являться патентоспособным, изобретение должно быть применимо в промышленных или коммерческих целях. Изобретение не может иметь чисто теоретический характер. Оно должно быть полезным и приносить определенную практическую пользу. В данном случае термин “промышленный” означает в самом широком смысле нечто, отличающееся от чисто интеллектуальной или эстетической деятельности и включает в себя, например, сельское хозяйство. В некоторых странах вместо промышленной применимости критерием является **полезность**. Требование полезности стало особенно важным для патентов в области генетики, полезность которых может быть не известной во время подачи заявки.

Что означает требование раскрытия изобретения?

В соответствии с национальным законодательством большинства стран **заявка на патент должна раскрывать сущность изобретения** достаточно ясно и полно, чтобы позволить любому специалисту в данной области техники осуществить изобретение. В некоторых странах патентный закон требует, чтобы изобретатель раскрывал “**наилучший вариант**” осуществления изобретения. Что касается патентов, относящихся к микроорганизмам, многие страны требуют, чтобы микроорганизм депонировался в **специальном депозитарном учреждении**.

Патент и науки о жизни

В последние годы отмечается значительный рост числа патентов, касающихся наук о жизни (особенно в области биотехнологии); при этом между странами возникают значительные расхождения во мнениях относительно того, какие объекты можно запатентовать.

Почти все страны допускают патентование изобретений, касающихся **микроорганизмов**, и требуют депонировать образец микроорганизма в специальном депозитарном учреждении, в случае, если такой микроорганизм пока не известен публике и не может еще быть надлежащим образом описан. Многие страны исключают **растения и животных** из патентоспособных объектов, однако разрешают

патентовать биологические вещества, очищенные и выделенные из их естественной среды или созданные при помощи технической обработки. Национальное законодательство может также указать некоторые специальные виды непатентоспособных изобретений, такие как способы клонирования человека или способы изменения генетической идентичности человеческого зародыша.

В зависимости от условий той или иной страны, **новые сорта растений** охраняются в рамках патентной системы или специальной системы охраны новых сортов растений (для получения дополнительной информации см. www.upov.int) или в сочетании двух названных систем.

Какие права дает патент?

Патент предоставляет владельцу **право не допускать** других лиц к использованию изобретения в коммерческих целях. Это право включает в себя право препятствовать изготовлению, использованию, предложению к продаже, продаже или ввозу другими лицами продукта или способа на основе запатентованного изобретения без разрешения владельца, либо приостанавливать осуществление таких действий.

Важно отметить, что патент не предоставляет владельцу "свободу использования" или право использовать технологию по патенту, а предоставляет лишь право не допускать других лиц к такому использованию. Хотя это может представляться и незначительным различием, оно имеет существенное значение в понимании патентной системы и принципов взаимоотношений между различными патентами.

В самом деле, права по патентам, принадлежащим другим лицам, могут взаимно пересекаться, включать в себя или дополнять ваш патент. Поэтому вам может потребоваться получение лицензии на использование изобретений других лиц с тем, чтобы использовать ваше собственное запатентованное изобретение в коммерческих целях, и наоборот.

Кроме того, перед началом использования в коммерческих целях некоторых изобретений (таких как фармацевтические препараты) могут потребоваться какие-либо специальные разрешения (например, разрешение на ввод в коммерческий оборот, выдаваемый компетентным органом страны, осуществляющим регулирование в данной области).

Кто является изобретателем, и кому принадлежат права на патент?

Физическое лицо, создавшее изобретение, является **изобретателем**, тогда как физическое лицо (или предприятие), подавшее заявку на патент, является **заявителем или владельцем** патента. Хотя в некоторых случаях изобретатель может быть и заявителем, более часто изобретатель и заявитель являются разными лицами. Заявителем часто является компания или научно-исследовательский институт, в котором работает изобретатель. Следующие конкретные случаи заслуживают внимания:

- **Служебные изобретения.** Во многих странах изобретения, созданные в связи с выполнением служебного задания, автоматически принадлежат работодателю. В некоторых странах это правило действует только в том случае, если это оговаривается в трудовом соглашении. В ряде случаев (например, в отсутствие трудового соглашения), изобретатель может сохранить за собой право на использование созданного изобретения, однако работодателю предоставляется неисключительное право использовать изобретение только для внутренних целей (так называемое "право нанимателя на служебное изобретение работника"). Во избежание будущих споров, важно уяснить положения законодательства вашей страны и удостовериться в том, что трудовые соглашения определяют и вопросы прав собственности на служебные изобретения.

- **Независимые подрядчики.** В большинстве стран независимый подрядчик, нанятый компанией для разработки нового продукта или способа, владеет всеми правами на изобретение, если иное не оговорено в их соглашении. Это означает, что в случае, если подрядчик не заключил письменного соглашения с компанией об уступке ей прав на изобретение, она не имеет никаких прав собственности на созданные изобретения, даже если она оплатила расходы на проведение разработки.
- **Совместные изобретатели.** Если в замысел или реализацию изобретения внесен существенный вклад нескольких лиц, они должны рассматриваться как совместные изобретатели и указываться в таком качестве в заявке на патент. Если совместные изобретатели также являются совместными заявителями, патент выдается им совместно.
- **Совладельцы.** Разные страны имеют различные правила, касающиеся использования или защиты патентов, владельцами которых являются несколько юридических или физических лиц. В некоторых случаях, ни один из совладельцев не может единолично выдавать лицензию на патент или подавать иск против третьих лиц за нарушение патентных прав без согласия всех совладельцев.

Итоговая информация для самопроверки

- **Следует ли патентовать изобретение?**
Обдумайте преимущества патентной охраны, рассмотрите альтернативные решения (режим коммерческой тайны, полезные модели и т.д.) и проведите анализ по критерию «затраты/доходы». Ознакомьтесь с дополнительной информацией о патентах в последующих разделах с тем, чтобы быть уверенным в принятии обоснованного решения.
- **Патентоспособно ли изобретение?** Внимательно изучите требования к патентоспособности, получите детальную информацию о том, что патентоспособно в вашей стране, и проведите поиск в отношении известного уровня техники (см. следующую вставку).
- **Проясните вопрос о правах на изобретение,** принадлежащего вашей компании, ее служащим и любому партнеру, который мог бы оказать финансовую или техническую помощь в разработке изобретения.

2. КАК ПОЛУЧИТЬ ПАТЕНТ

С чего начать?

Обычно первый этап заключается в установлении **известного уровня техники**. При наличии свыше 40 миллионов патентов, выданных во всем мире, и миллионов печатных публикаций, которые потенциально определяют уровень техники по вашей заявке на патент, существует серьезная опасность того, что какая-то ссылка или несколько полученных при поиске ссылок на уже выданные патенты может лишить новизны или неочевидности ваше изобретение и, таким образом, сделать его непатентоспособным.

Поиск в известном уровне техники для определения патентоспособности созданного изобретения может оградить от напрасных затрат при подаче заявки на патент, если в результате поиска обнаруживаются ссылки на известный уровень техники, которые, могут препятствовать патентованию изобретения.

Поиск в отношении определения известного уровня техники должен распространяться и на непатентную литературу, включая научно-технические журналы, справочники, материалы конференций, диссертации, сайты, проспекты компаний, коммерческие публикации и газетные статьи.

Патентная информация является **уникальным источником классифицированной технической информации**, которая имеет огромную ценность для стратегического бизнес-планирования. Существо изобретений впервые публично раскрывается только после публикации патента или заявки на патент. Таким образом, патенты и опубликованные заявки на патенты дают возможность ознакомления с результатами новейших разработок и инноваций задолго до того момента, когда инновационный продукт впервые появится на рынке. Патентный поиск является существенной частью работ по проведению НИОКР.

Значение поиска в патентных базах данных

Помимо проверки изобретения на патентоспособность, своевременный и эффективный поиск в патентных базах данных может дать чрезвычайно полезную информацию и сведения в отношении:

- Деятельности в области НИОКР имеющихся и потенциальных конкурентов;
- Современных тенденций в развитии данной области техники;
- Лицензируемых технологий;

- Потенциальных поставщиков, партнеров или источников для проведения исследований;
- Возможных сегментов рынков страны и за рубежом;
- Действующих патентов в данной области, принадлежащих другим лицам, с тем чтобы убедиться, что ваша продукция не нарушает их прав ("свобода действия");
- Патентов в данной области, срок действия которых истек, и технологии, которая стала предметом общественного достояния; и
- Возможных новых разработок на основе уже существующих технологий.

Как можно провести поиск по определению уровня техники?

Патенты и заявки на патент, публикуемые многими патентными ведомствами, доступны в режиме онлайн, что облегчает проведение поиска по определению известного уровня техники. Список ведомств по интеллектуальной собственности (ИС), которые свободно предоставляют доступ к **патентным базам данных** в режиме онлайн, можно найти на сайте: www.wipo.int/ipd/en/resources/links.jsp. Кроме того, большинство национальных патентных ведомств предоставляют услуги по проведению платного патентного поиска .

Доступ к патентной информации значительно облегчается благодаря Интернет, но высококачественный патентный поиск является далеко не простым делом. Патентная терминология зачастую сложна и неоднозначна, поэтому проведение

профессионального поиска требует значительных знаний и опыта. Хотя предварительный поиск может быть проведен по бесплатным онлайн базам данных, большинство предприятий, нуждающихся в патентной информации для принятия окончательных решений (например, следует ли подавать заявку на патент или нет), как правило, прибегают к услугам профессионалов в области патентного дела и/или пользуются более сложными коммерческими базами данных.

Поиск по определению уровня техники можно проводить на основе ключевых слов, индексов патентной классификации или других возможностей для поиска. Неполнота уровня техники является следствием применяемой стратегии поиска, используемой системы классификации, технической подготовки лица, проводящего поиск, а также используемой базы данных.

Международная патентная классификация

Международная патентная классификация (МПК) представляет собой иерархическую классификационную систему, используемую для классификации и поиска патентных документов.

Она также служит в качестве инструмента для их упорядочения , основы для избирательного распространения информации и определения уровня развития техники в конкретных областях.

7-я редакция МПК содержит **8 разделов**, подразделяемых на **120 классов**, **628 подклассов** и около **69 000 групп**. 8 разделами являются:

- A. Удовлетворение жизненных потребностей человека;
- B. Различные технологические процессы; транспортирование;
- C. Химия; металлургия;
- D. Текстиль; бумага;
- E. Строительство;
- F. Механика; освещение; отопление; оружие и боеприпасы; взрывные работы;
- G. Физика;
- H. Электричество

В настоящее время свыше 100 стран используют МПК для классификации их патентов:
www.wipo.int/classifications/en/ipc/index.html

Как получить патентную охрану?

После проведения поиска по определению уровня техники и принятия решения о необходимости получения патентной охраны следует оформить **заявку на патент** и подать ее в **национальное или региональное патентное ведомство**. Заявка содержит полное описание изобретения, формулу изобретения, которая определяет объем прав по патенту, чертежи и реферат. (Дополнительная информация о содержании заявки на патент содержится на стр.24). Некоторые патентные ведомства предоставляют заявителям возможность подать заявку через Интернет. В некоторых странах можно воспользоваться возможностью подачи предварительной заявки на патент (см. вставку на стр.23).

Оформление заявки на патент обычно производится патентным поверенным, который представляет ваши интересы в процессе ведения делопроизводства по заявке. Вставка на следующей странице дает общее представление об этапах рассмотрения заявок. Следует отметить, что в разных странах могут иметься существенные отличия, и для получения информации о процедуре и размерах пошлин рекомендуется обращаться или непосредственно в патентное ведомство страны или в патентно-юридическую фирму.



Этапы рассмотрение заявки

Этапы проведения экспертизы по заявкам в патентном ведомстве имеют различия, но общими из них являются:

- **Формальная экспертиза:** Патентное ведомство проверяет заявку на соответствие формальным требованиям (например, наличие всех необходимых документов и уплату пошлин за подачу заявки).
- **Поиск:** Во многих странах патентное ведомство проводит поиск для определения известного уровня техники в области, к которой относится изобретение. Отчет о поиске используется при проведении экспертизы по существу для сравнения заявленного изобретения с известным уровнем техники.
- **Экспертиза по существу:** Цель экспертизы по существу заключается в определении выполнения требований к патентоспособности. Не все патентные ведомства проверяют заявки на соответствие всем требованиям к патентоспособности. Некоторые ведомства делают это только на основании запроса заявителя, направленного в ведомство в течение установленного срока. Результаты экспертизы направляются заявителю (или его патентному поверенному) в письменном виде с тем, чтобы дать ему возможность ответить и/или снять имеющиеся возражения, возникшие в ходе проведения экспертизы по существу. Этот процесс часто приводит к уменьшению объема охраны по заявке на патент.
- **Публикация:** В большинстве стран заявка на патент публикуется через 18 месяцев после даты подачи. Патентные ведомства, как правило, публикуют патент после его выдачи.

- **Выдача:** Если экспертиза пришла к положительному заключению, патентное ведомство принимает решение о выдаче патента и выдает патент .
- **Возражение:** Многие патентные ведомства предоставляют срок, в течение которого третьи лица могут подать возражение против выдачи патента, например, на основании того, что заявленное изобретение не является новым. Процедура подачи возражения может иметь место до выдачи и/или после выдачи патента и проводится в установленные сроки.

Подача заявки на патент



Формальная экспертиза



Публикация заявки



Поиск и экспертиза по существу



Выдача и публикация



Подача и рассмотрение возражений

Выше приведена упрощенная схема процедур проведения экспертизы по заявкам на патент в некоторых патентных ведомствах. Следует отметить, что такие процедуры в разных патентных ведомствах могут иметь отличия.

Сколько стоит патентование изобретения?

Расходы на эти цели значительно отличаются в различных странах и даже в одной стране, в зависимости от таких факторов, как характер изобретения, его сложность, гонорар патентного поверенного, объем заявки и возражений, полученных в ходе экспертизы патентным ведомством. Важно не забывать и должным образом планировать затраты, связанные с подачей и поддержанием действия патента:

- Как правило, эти расходы связаны с проведением **поиска по определению уровня техники**, в особенности, если вы используете услуги специалиста;
- **Государственная пошлина за подачу заявки**, размер которой значительно отличается в разных странах. Национальное или региональное патентное ведомство вашей страны может предоставить вам самую подробную информацию о структуре пошлин. Некоторые страны применяют скидки для МСП и/или заявителей, подающих заявку в режиме онлайн. Кроме того, ряд стран проводит ускоренную экспертизу при условии уплаты дополнительных пошлин;
- Если вы используете услуги **патентного поверенного** при подаче заявки (например, при подготовке заключения о патентоспособности, оформлении заявки на патент, подготовке чертежей и ведении переписки с патентным ведомством), вы несете дополнительные расходы;

- После того, как патентное ведомство приняло решение о выдаче патента, как правило, ежегодно необходимо уплачивать **пошлину за поддержание или продление действия**, необходимую для сохранения действия патента;
- В случае если вы решаете запатентовать изобретение за рубежом, следует учесть выплату **соответствующих государственных пошлин за подачу заявки** этих стран, **расходов по переводу** и услуг **патентных поверенных** этих стран (что во многих странах является обязательным условием для иностранных заявителей);
- В случае изобретений, касающихся микроорганизмов, при необходимости **депонирования микроорганизмов** или биологического материала в специальном депозитарном учреждении, необходимо уплачивать пошлину за подачу, хранение и проверку его жизнеспособности.



Патент АОИС № 40893. Комплект для срочной аутогемотрансфузии (EAT-SET), изобретенный и запатентованный нигерийским врачом Овьемо Овадьё, способствует переливанию крови из полости тела у пациентов, страдающих внутренним кровотечением. Такую кровь реинфузируют после фильтрации. Продукт выпускается в серийное производство компаниями EAT-SET Industries и First Medical and Sterile Products.

Когда надо подавать заявку на патент?

Вообще предпочтительно спрашивать патентную охрану, как только вы получили информацию, достаточную для оформления заявки на патент.

Однако существует ряд факторов, которые помогают заявителю в определении наиболее подходящего момента для подачи заявки на патент. Основаниями своевременности подачи вашей заявки, являются следующие:

- В большинстве стран мира (за исключением США, см. вставку на стр.22) патенты выдаются на основе принципа получения приоритета «**первому подавшему заявку**». Поэтому подача заявки как можно ранее важна, чтобы именно вы стали тем первым, кто подал заявку на данное изобретение, с тем, чтобы не потерять право на данное изобретение.
- Своевременное обращение за получением патентной охраны, как правило,件но, если вы рассчитываете на получение **финансовой поддержки** или предполагаете **лицензировать** изобретение для его использования в коммерческих целях.
- Вообще говоря, вы можете защитить свои права на патент только после того, как он был выдан патентным ведомством, причем процедура выдачи патента может длиться несколько лет (см. стр.26).

Тем не менее, поспешность подачи заявки на патент, т.е. подача заявки на патент сразу после того, как изобретение было сделано, может стать проблемой по следующим причинам:

- Если вы подаете заявку на патент слишком рано, а затем вносите изменения в изобретение, как правило, уже невозможно внести существенные изменения в первоначальное описание изобретения.
- Как только вы подали заявку в одной стране или регионе, обычно у вас есть **12 месяцев** для подачи заявки на это изобретение во все другие страны, представляющие интерес, с тем, чтобы воспользоваться преимуществом приоритета по дате подачи первой заявки. (См. пояснение к дате приоритета на стр.30). Может возникнуть проблема, если расходы, связанные с получением охраны в различных странах и уплатой ежегодных пошлин окажутся слишком высокими для вашей компании. Одним из решений этой проблемы является отсрочка платежей за перевод текста заявки и уплаты национальных пошлин на срок, составляющий 30 месяцев, используя **Договор о патентной кооперации (РСТ)** (см. стр.32 и 33).

Принимая решение о выборе времени для подачи заявки на патент, важно иметь в виду, что заявка должна быть подана до раскрытия сущности изобретения. Любое раскрытие до подачи заявки (например, тестовый маркетинг, презентация инвесторам или партнерам по бизнесу) должно быть осуществлено только после заключения соглашения о конфиденциальности или неразглашении информации.

Насколько важно сохранять конфиденциальность изобретения до подачи заявки на патент?

Если вы желаете получить патент на изобретение, совершенно необходимо сохранить его **конфиденциальность** до подачи заявки. Во многих случаях публичное раскрытие изобретения до подачи заявки лишает изобретение новизны, делая его непатентоспособным, если законодательство страны не предусматривает специальный **“льготный период”** (см. стр.23).

Таким образом, крайне важно, чтобы изобретатели, исследователи и предприятия избегали фактов любого раскрытия сущности изобретения до подачи заявки на патент, поскольку это может лишить изобретение патентоспособности.

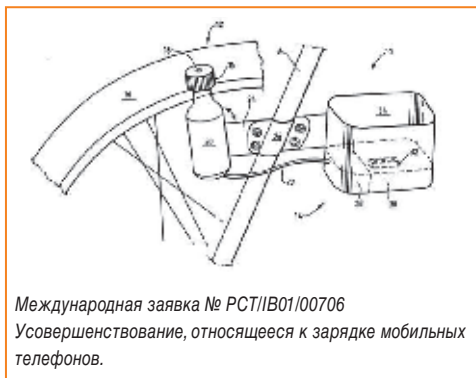

Соотношение систем «первый подавший заявку» и «первый создавший изобретение» при установлении приоритета

В большинстве стран патенты на изобретение выдаются **лицу, первому подавшему заявку на патент**. Исключением являются США, где пока применяется **система «первый создавший изобретение»**, согласно которой в случае схожих заявок, патент выдается первому изобретателю, который создал и осуществил на практике

изобретение, независимо от того, была ли ранее подана патентная заявка другим изобретателем. Для доказательства авторства на изобретение, в рамках такой системы установления приоритета, важно хранить пронумерованные и заверенные **лабораторные журналы**, которые могут быть использованы в качестве доказательства, в случае возникновения спора с другим предприятием или изобретателем.

Что такое “льготный период”?

Законодательство ряда стран предусматривает “льготный период” (составляющий от 6 до 12 месяцев с даты раскрытия изобретателем или заявителем до подачи заявки существа изобретения), в течение которого изобретение сохраняет патентоспособность несмотря на его раскрытие. В таких странах можно раскрыть существо изобретения, например, путем экспонирования его на международной выставке или публикации в каталоге или техническом журнале. Подача заявки на патент в течение данного льготного периода, не лишает изобретение патентоспособности и, следовательно, возможности получения патента.

Однако, поскольку так обстоит дело не во всех странах, расчет на льготный период в вашей стране может помешать вам запатентовать изобретение в зарубежных странах, законодательства которых не предусматривают наличие льготного периода.

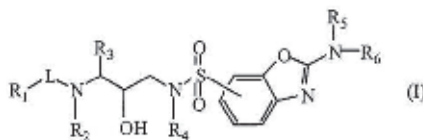

Международная заявка № PCT/EP02/05212
Ингибиторы ВИЧ-протеазы на основе 2-амино-бензоксазол сульфонида широкого спектра действия.

Предварительные заявки на патент

В нескольких странах (включая Австралию, Канаду, Индию и США) заявители имеют возможность подать предварительную заявку на патент. Предварительная заявка на патент предлагается в качестве относительно недорогой возможности для начала патентования. Для подачи полноценной заявки на патент заявитель имеет возможность выждать 1 год. Системы предварительных заявок на патент в разных странах имеют ряд отличий, однако общие их черты являются следующими:

- Предварительные заявки на патент, как правило, не подлежат экспертизе по существу;
- Государственные пошлины за подачу заявок меньше пошлин, требуемых для подачи полной заявки на патент;
- В предварительной заявке не требуется формула изобретения. Необходимо только привести полное описание изобретения.

Что содержит заявка на патент?

Заявка на патент выполняет следующие функции:

- Определяет объем патентных прав;
- Описывает существо изобретения, включая информацию необходимую для осуществления изобретения; и
- Приводит сведения об изобретателе, патентовладельце и другую информацию.

Содержание заявок на патент одинаково во всех странах и содержит **заявление, описание изобретения, формулу изобретения, чертежи** (если необходимо) и **реферат**. Объем заявки может составлять от нескольких до нескольких сотен страниц в зависимости от заявленного изобретения и области техники.

Заявление

Содержит информацию о названии изобретения, дате подачи, дате приоритета и библиографические данные, например, имя и адрес заявителя и изобретателя.

Описание изобретения

Письменное описание изобретения должно раскрывать сущность изобретения достаточно

подробно для того, чтобы специалист в данной области техники смог воссоздать и осуществить его только на основе описания и чертежей, не прилагая дополнительных творческих усилий. В противном случае, патент не может быть выдан или он может быть аннулирован в ходе судебного разбирательства.

Формула изобретения

Формула изобретения определяет объем предоставляемой патентной охраны. Формула изобретения имеет решающее значение, так как, если она составлена неправильно, даже ценнейшее изобретение может получить охрану бесполезным патентом, который может быть легко обойден или использован другими.

В судебном разбирательстве, анализ формулы изобретения обычно является первым этапом при определении объема прав по патенту и их возможного нарушения. При составлении заявок на патент, особенно формулы изобретения, настоятельно рекомендуется использовать услуги квалифицированного специалиста.

Пример формулы изобретения

Первые два пункта формулы изобретения к патенту № США 4641349 "Система распознавания радужной оболочки":

1. Способ определения личности, в котором: сохраняют изобразительную информацию, касающуюся, по меньшей мере, части радужной оболочки и зрачка человека; освещают глаз неопределенного человека, имеющего радужную оболочку и зрачок; получают, по меньшей мере, изображение, по меньшей мере, той же части радужной оболочки и зрачка идентифицируемого человека; и сравнивают, по меньшей мере, часть радужной оболочки полученного изображения с сохраненной изобразительной информацией для определения личности идентифицируемого человека.

2. Способ по п. 1, в котором освещение включает в себя приведение зрачка глаза, по меньшей мере, к одному заранее установленному размеру, сравнение, по меньшей мере, части радужной оболочки полученного изображения с сохраненной изобразительной информацией, полученный от глаза с его зрачком, имеющим тот же самый заранее установленный размер.

Чертежи

Чертежи поясняют наглядным образом некоторые технические особенности изобретения. Они иллюстрируют информацию, приведенную в описании изобретения, используемые средства или полученный результат. Чертежи обычно не являются обязательной частью заявки.

Если изобретение относится к способу осуществления чего-либо, то чертежи не требуются. Если чертежи

приводятся, требования к ним регулируются установленными правилами.

Пример чертежа:

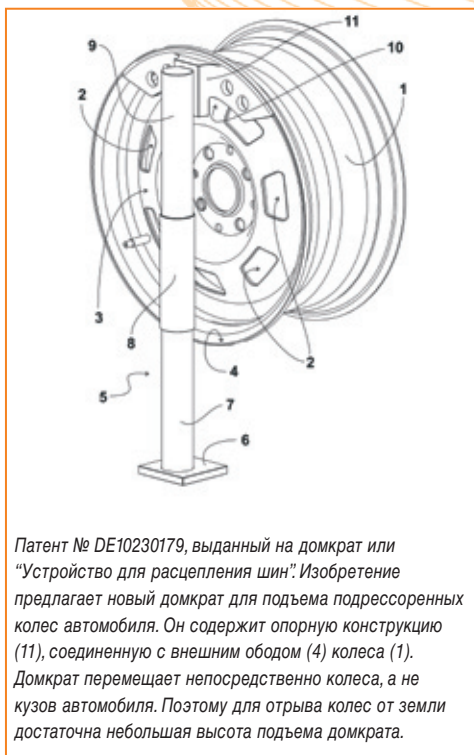

Реферат

Реферат представляет собой краткое изложение сущности изобретения. Если патент публикуется патентным ведомством, то реферат помещается на титульном листе. Иногда реферат редактируется или даже составляется заново экспертом патентного ведомства.

Сколько времени занимает получение патентной охраны?

Время, требуемое патентному ведомству для выдачи патента, в разных странах существенно отличается и, в зависимости от области техники, может составлять от нескольких месяцев до нескольких лет, обычно это срок составляет от 2 до 5 лет. Некоторые патентные ведомства имеют систему ускоренной экспертизы, которая проводится в ряде случаев после обращения об этом со стороны заявителя.

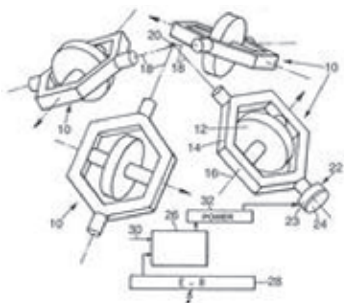

Международная заявка № PCT/FR/2004/000264.
Устройство для управления высотой полета спутника при помощи гироскопических приводов.

С какого момента охраняется изобретение?

Ваши права действуют только с даты выдачи патента, начиная с которой можно будет возбуждать иск о незаконном использовании вашего изобретения третьими лицами. В некоторых странах возможно преследование нарушителей прав в судебном порядке после выдачи патента и в отношении правонарушения, которое имело место в период между датой публикации заявки на патент (обычно в течение 18 месяцев после подачи заявки) и датой выдачи патента. Как правило, существует возможность требовать разумную компенсации за использование патента в период между его публикацией и выдачей. Однако так обстоит дело не во всех странах. (Дополнительная информация о защите прав приведена на стр.39-41).

В некоторых странах можно подавать заявку на патент, а также заявку на полезную модель в отношении одного и того же изобретения. В ряде случаев, это делается в целях получения прав по патенту на полезную модель (как правило, более быстрая процедура выдачи), до тех пор, пока не выдан патент на изобретение.

Корректурa патента

После решения о выдаче патента целесообразно провести корректуру текста патента с тем, чтобы убедиться в отсутствии ошибок или пропущенных слов, особенно в формуле изобретения.

Какой срок патентной охраны?

Современный международный стандарт предусматривает срок патентной охраны, равный **20 годам** с даты подачи заявки, при условии своевременной уплаты пошлин за поддержание патента в силе и отсутствии решения об аннулировании или признании патента недействительным.

Поскольку упомянутое выше относится к действию патента с юридической точки зрения, следует отметить, что **коммерческое или экономическое существование патента** прекращается, если запатентованная технология устаревает и изобретение не может более использоваться в коммерческих целях, поскольку продукт, созданный на его основе, уже не пользуется спросом на рынке. Во всех таких случаях патентовладелец может

принять решение о прекращении уплаты пошлины за поддержание патента в силе, что приводит к досрочному прекращению правовой охраны до истечения 20 лет и переходу патента в общественное достояние.

В некоторых странах охрана может быть продлена свыше 20-летнего срока, или в некоторых случаях может быть выдано **Свидетельство о дополнительной охране (SPC)**. Это относится, например, к патентам на фармацевтические препараты, вследствие уменьшения срока их реального использования, обусловленного временем, необходимым для получения разрешения на выпуск такой продукции, получаемый от компетентных органов страны. SPC имеют ограниченный срок действия, как правило, не превышающий 5 лет.

Нерассмотренные заявки на патент

Многие предприятия маркируют свою продукцию, в которой использовано изобретение, на которое была подана патентная заявка, словами “нерассмотренная заявка,” или “патентная охрана заявлена,” а иногда и с последующим указанием номера такой заявки. После выдачи патента, предприятия все чаще

помещают указания относительно того, что продукт запатентован, иногда с приведением номера патента. Хотя такие указания не предоставляют никакой защиты от нарушения прав, они могут явиться средством, сдерживающим других от копирования, в целом или частично, инновационного продукта.

Необходим ли патентный поверенный для подачи заявки на патент?

Оформление заявки на патент и ведение дел до выдачи патента является сложной задачей.

Обращение за получением патентной охраны предполагает:

- Проведение поиска в отношении уровня техники с целью выявления известного технического решения, которое может лишить изобретение патентоспособности;
- Составление формулы и полного описания изобретения в котором сочетается юридическая и техническая терминология;



Патент № EP1165393.

Патент на имя Торбена Фланбаума, относящийся к "Устройству для одновременного разливания жидкости из сосуда и смешивания воздуха с жидкостью"; был лицензирован на имя Мепи A/S, датского МСП. Данное устройство становится самым ходовым товаром предпрятия..

- Ведение переписки с национальным или региональным патентным ведомством, в частности, на стадии экспертизы по существу заявки на патент;
- Внесение в заявку необходимых исправлений, требуемых патентным ведомством.

Все это требует глубоких знаний патентного права и практики работы патентного ведомства. Поэтому, **даже если такая юридическая или техническая помощь, как правило, не обязательна, она настоятельно рекомендуется.** Целесообразно использовать услуги патентного поверенного, обладающего соответствующими юридическими знаниями и навыками, а также технической квалификацией в той области техники, к которой относится изобретение. Законодательство большинства стран требует, чтобы иностранные заявители назначали своих представителей из числа зарегистрированных патентных поверенных, постоянно проживающих в данной стране.

Можно ли получить охрану нескольких изобретений, подав одну заявку?

Большинство патентных законов устанавливают определенные ограничения в отношении количества изобретений, которые могут быть включены в одну заявку на патент. Эти ограничения включают в себя так называемое требование **единства изобретения**. Патентные законы ряда стран имеют свои собственные требования в отношении единства изобретения (например, США). Существуют примеры патентного законодательства (Европейская патентная конвенция и Договор о патентной

кооперации), которые разрешают включать в одну заявку группу изобретений, которые имеют общий "**изобретательский замысел**". В случае отсутствия единства изобретения от заявителя могут потребовать или ограничения формулы изобретения, или разделения основной заявки на несколько заявок (выделение заявки). Вследствие имеющихся различий в правовых нормах, в некоторых странах может быть достаточно подать одну заявку на патент, тогда как в других странах, для получения такого же объема прав будет необходимо подать две и более патентных заявок.

Итоговая информация для самопроверки

● Патентоспособно ли ваше изобретение?

Проведите поиск в отношении известного уровня техники и правильно воспользуйтесь патентными базами данных.

● Подача заявки на патент.

Обдумайте важность использования услуг патентного поверенного, компетентного в соответствующей области техники, особенно для составления формулы изобретения.

- **Выбор времени подачи заявки.** Обдумайте причины, определяющие своевременность подачи и выберите наилучшее время для подачи заявки на патент.
- **Не разглашайте преждевременно информацию** о сущности изобретения, с тем, чтобы не поставить под угрозу его патентоспособность.
- **Пошлины за поддержание патента в силе.** Помните о необходимости своевременной уплаты пошлин за поддержание в силе всех патентов.

3. ЗАРУБЕЖНОЕ ПАТЕНТОВАНИЕ

Почему изобретения патентуют за рубежом?

Патенты представляют права, имеющие **территориальное действие**, означающие, что изобретение охраняется только в тех странах или регионах, в которых была получена патентная охрана. Другими словами, если не получен патент, действующий в какой-либо стране, изобретение не будет охраняться в этой стране, что даст возможность другим фирмам производить, использовать, ввозить или продавать в этой стране продукцию на основе этого изобретения.

Патентная охрана в зарубежных странах позволит вашему предприятию воспользоваться в этих странах исключительными правами на запатентованное изобретение. Кроме того, зарубежное патентование дает возможность лицензировать изобретение зарубежным фирмам, развивать связи с внешними организациями и получать совместно с ними доступ на рынки этих стран.

Когда начинать зарубежное патентование?

Дата подачи заявки на изобретение называется **датой приоритета** и любые последующие заявки, поданные на ее основе в другие страны в течение **12 месяцев** (то есть, в течение **приоритетного периода**), будут пользоваться в связи с этим приоритетом в отношении заявок на такое же изобретение, поданными другими лицами уже после даты приоритета. Настоятельно рекомендуется подавать заявки на патент в зарубежные страны в течение указанного приоритетного периода.

По истечении срока приоритета и до того, как патент впервые опубликован патентным ведомством (обычно через **18 месяцев** с даты приоритета), вы можете попытаться получить охрану изобретения в других странах, однако вы уже не сможете использовать приоритет, установленный по ранее поданной заявке. Таким образом, как только существо изобретения было раскрыто или опубликовано, вы уже более не можете получить патентную охрану в зарубежных странах, вследствие потери новизны.



Международная заявка № PCT/US02/12182.
Устройство для модификации системы дистанционного управления.

Где надо охранять изобретение?

Поскольку охрана изобретения во многих странах является дорогостоящим делом, предприятия должны тщательно выбирать страны, в которых им действительно необходимо получение патентной охраны. Ниже приведены некоторые ключевые моменты при выборе стран патентования:

- Где вероятна коммерциализация запатентованного продукта?
- Каковы основные рынки для сходных продуктов?
- Какие расходы связаны с патентованием на каждой стране и выделенные средства на эти цели?
- Где располагаются основные конкуренты?
- Где будет изготавливаться продукт?
- Насколько трудно будет обеспечить защиту патентных прав в каждой стране?



Международная заявка № PCT/IT98/00133.
Изобретение нового способа обработки полотняного луба способствует процветанию итальянской компании Grindì SRL., которая полагается на исключительное право, предоставленное патентом для коммерциализации новой ткани.

Как получить патентную охрану за рубежом?

Существуют три основных процедуры получения охраны изобретения за рубежом:

Национальная процедура. Можно обратиться в национальное патентное ведомство каждой интересующей вас страны, подав заявку на патент на требуемом языке и уплатив установленные пошлины. Этот путь может быть очень непростым и дорогостоящим, если речь идет о большом числе стран патентования.

Региональная процедура. Если ряд стран являются членами региональной патентной системы, можно испрашивать охрану патента на территории всех или нескольких из таких стран, подав заявку в соответствующее региональное ведомство. Региональными патентными ведомствами являются:

- Африканская организация интеллектуальной собственности (ОАПИ) (www.oapi.wipo.net);
- Африканская региональная организация промышленной собственности (ARIPO) (www.aripo.org);
- Евразийская патентная организация (ЕАПО) (www.eapo.org);
- Европейское патентное ведомство (ЕПВ) (www.epo.org); и
- Патентное ведомство Совета по сотрудничеству стран Залива (www.gulf-patent-office.org.sa).

Международная процедура. Если ваше предприятие желает использовать возможности получения охраны изобретения в большом числе стран – участниц Договора о патентной кооперации (РСТ), следует подумать о подаче международной заявки РСТ. Чтобы иметь право на это, необходимо являться гражданином или иметь место жительства в стране-участнице РСТ, либо предприятие должно быть действительным и нефиктивным промышленным или торговым предприятием, расположенным в одной из этих стран. Подав одну международную заявку по системе РСТ, можно получить патентную охрану изобретения в более чем в 125 государствах – участниках РСТ (см. Приложение II). Эта международная заявка может быть подана либо в национальное или региональное патентное ведомство вашей страны, либо в «Получающее ведомство» в рамках РСТ, которым является и Всемирная организация интеллектуальной собственности (ВОИС), расположенная в Женеве, Швейцария.



Международная заявка № РСТ/US2001/028473. EnviroScrub Technologies Corporation является американским МСП, использующим систему РСТ для испрашивания патентной охраны в ряде зарубежных рынков в отношении ее технологии по удалению составных загрязняющих веществ из продуктов сгорания и промышленных процессов. Использование системы РСТ для подачи заявок на патент за рубежом позволило компании EnviroScrub заключить лицензионное соглашение о продаже технологии на международном уровне.

Итоговая информация для самопроверки

- **Территориальный характер прав.** Не забывайте, что патенты представляют собой права, имеющие территориальный характер.
- **Срок приоритета.** Воспользуйтесь приоритетным периодом для получения охраны за рубежом, однако не пропустите установленных сроков, что может явиться причиной неполучения патентной охраны за рубежом.

- **Где испрашивать охрану.** Обдумайте, где вы получите пользу от полученной охраны с учетом затрат на это в различных странах
- **Как испрашивать охрану.** Подумайте об использовании системы РСТ для упрощения подачи заявки, экономии времени и получения информации о патентоспособности, на которой вы можете обосновывать решения относительно дальнейшей процедуры зарубежного патентования.

Преимущества системы РСТ

Использование системы РСТ предоставляет, по меньшей мере, еще **18 дополнительных месяцев** к уже имеющемуся 12-месячному приоритетному периоду, в течение которых можно изучить перспективы коммерческой реализации изобретения в зарубежных странах и определить те страны, где действительно целесообразно получение патентной охраны. Таким образом, увеличивается срок для уплаты пошлин и расходов по переводу заявки на национальные языки выбранных стран. РСТ широко используется для получения как можно более длительного срока для принятия решения о выборе стран патентования.

Заявители по процедуре РСТ получают **ценную информацию** о патентоспособности своих изобретений, которая содержится в **Отчете о международном поиске** в рамках РСТ и **Заключении Международного поискового органа**. Эти документы дают заявителям по системе РСТ информацию,

на основе которой они могут принимать решения относительно целесообразности продолжения зарубежного патентования. Отчет о международном поиске содержит перечень относящихся к уровню техники документов всех стран мира. В Заключении Международного поискового органа оценивается патентоспособность изобретения с учетом результатов отчета о международном поиске.

Одна международная заявка в рамках РСТ, составленная на одном языке, при уплате единых пошлин, имеет юридическое действие во всех странах РСТ. Это значительно **снижает первоначальные затраты**, которые следовало бы нести при подаче отдельных заявок в каждое патентное ведомство. РСТ также можно использовать для подачи заявок в региональные патентные системы. Руководство в отношении того, как следует подавать международную заявку по системе РСТ, можно получить в вашем национальном патентном ведомстве и на сайте: www.wipo.int/pct

Схема процедуры подачи заявок по РСТ

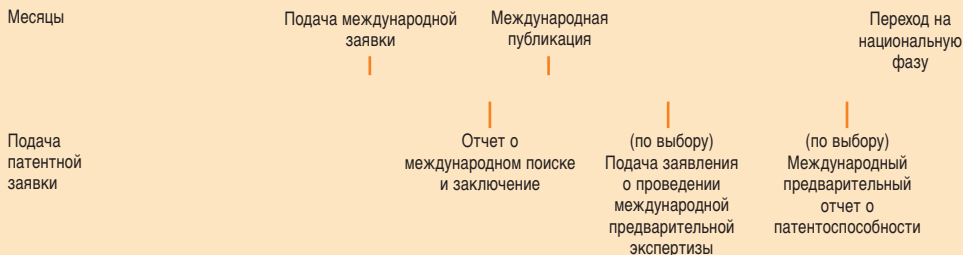

4. КОММЕРЦИАЛИЗАЦИЯ ЗАПАТЕНТОВАННЫХ ТЕХНОЛОГИЙ

Как коммерциализировать запатентованную технологию?

Наличие патента не гарантирует достижение коммерческого успеха. Патент является только средством получения возможности для предприятия извлечь доходы от изобретений. Для того чтобы принести существенную пользу предприятию, патент необходимо использовать самым эффективным образом. Как правило, патент приносит доходы только тогда, когда продукт, подкрепленный наличием патента, пользуется успехом на рынке или способствует укреплению репутации или привлекательности предприятия при заключении сделок. Для продвижения запатентованного изобретения на рынок у предприятия имеется ряд альтернатив:

- Самостоятельная коммерциализация запатентованного изобретения;
- Продажа патента другим лицам;
- Лицензирование патента другим лицам; и
- Создание совместного предприятия или стратегического союза с другими предприятиями, имеющими собственные активы.

Как запатентованный продукт продвигается на рынок?

Коммерческий успех нового продукта на рынке зависит не только от его технических характеристик. Самое выдающееся, с технической точки зрения изобретение, вряд ли привлечет покупателей, если продукция на его основе не пользуется активным спросом. Поэтому коммерческий успех зависит также от целого ряда факторов, в число которых входит внешний вид продукта, наличие финансовых средств, разработка эффективной стратегии маркетинга и цена продукта в сравнении с ценой конкурирующих или заменяющих продуктов.

Для продвижения инновационного продукта на рынок полезно разработать **бизнес-план**. Бизнес-планы являются эффективным средством анализа осуществимости экономической идеи. Бизнес-план имеет существенное значение для привлечения инвестиций, способствующих продвижению нового запатентованного продукта на рынок. Важно включать в бизнес-план информацию о патентах и патентной стратегии предприятия, поскольку эта информация является надежным доказательством новизны продукции предприятия и его финансового состояния, а также снижает возможность нарушения прав на патенты других лиц.

Можно ли продать патент?

Да, и это называется уступкой патента, то есть, передачей прав собственности на патент другому лицу. Такое решение должно быть очень тщательно обдумано.

Если вместо уступки вы выдаете лицензию на ваш патент, то можно рассчитывать на получение роялти до конца срока действия патента. По этой причине лицензирование может быть весьма заманчивым, с финансовой точки зрения, стратегией. С другой стороны, уступка патента означает, что вы получаете установленное единовременное вознаграждение, без каких бы то ни было будущих отчислений в виде роялти, независимо от того, каким бы прибыльным не было использование патента по лицензии.

Могут быть и ситуации, когда выгодна именно уступка патента. Если патент уступается за паушальное (разовое) вознаграждение, вы получаете оговоренную сумму сразу, не дожидаясь 20 лет (максимально), для того, чтобы постепенно получить всю сумму вознаграждения. Вы также избегаете опасности, что патент может быть «вытеснен» другой технологией. Кроме того, уступка патента вновь создаваемому предприятию может являться предварительным условием для открытия финансирования, если патент не принадлежит предприятию.

В любом случае решение носит индивидуальный характер и основывается на ваших потребностях и приоритетных задачах. Тем не менее, уступать патент, как правило, не рекомендуется, и патентовладельцы обычно предпочитают сохранять за собой право собственности на их изобретения и выдавать лицензии.

Как лицензируется патент другим лицам?

Патент лицензируется, когда патентовладелец (лицензиар) предоставляет разрешение другому лицу (лицензиату) использовать запатентованное изобретение на взаимно согласованных условиях. В таких случаях две стороны обычно заключают **лицензионный договор**, в котором оговариваются условия и область его действия.

Предоставление разрешения другим лицам на коммерциализацию запатентованного изобретения посредством лицензионного договора дает возможность предприятию получить **дополнительный источник поступлений** и представляет собой широко распространенное средство для получения прибыли от наличия исключительного права на изобретение.

Лицензирование особенно полезно, если предприятие, владеющее изобретением, либо вообще не имеет возможности производить продукцию, либо изготавливать ее в количестве, достаточном для удовлетворения потребностей конкретного рынка, либо охватить продукцией определенный географический регион.

Поскольку лицензионный договор требует проведения высокопрофессиональных переговоров и составления проекта соглашения, рекомендуется использовать услуги квалифицированного юриста, имеющего практический опыт ведения таких работ, привлекая его к участию при обсуждении условий лицензионного договора и составлении его проекта. В некоторых странах лицензионные договоры требуют регистрации в государственном органе.

Какой размер роялти можно получить за использование патента?

В лицензионных сделках правообладатель обычно получает вознаграждение в виде паушального платежа и/или периодически выплачиваемых роялти, которые могут основываться на объеме продаж лицензированного продукта (роялти за единицу продукции) или на чистой выручке (роялти на основе чистой выручки). Во многих случаях вознаграждение за патентную лицензию представляет собой сочетание выплат паушального платежа и роялти. Иногда согласованная сторонами доля от прибыли лицензиата может заменить собой роялти.

Несмотря на то, что для определенных отраслей промышленности существуют стандартные ставки роялти, следует помнить о том, что каждый лицензионный договор уникален и ставка роялти зависит от определенных и очень конкретных факторов, являющихся предметом переговоров. Поэтому такие стандартные роялти могут предоставлять собой лишь первоначальный ориентир, на который не следует возлагать слишком большие надежды.



Заявка на патент на теплообменное устройство, поданная индийским изобретателем д-ром Милинд Ране, явилась предметом лицензионного договора с МСП, находящимся в г. Мумбаи. В соответствии с условиями договора изобретатель получил твердую сумму во время заключения соглашения, а также роялти в размере 4,5% от чистой суммы продаж. Лицензиат также несет расходы, связанные с подачей заявки и поддержанием патента в силе.

Чем отличаются исключительная и неисключительная лицензия?

В зависимости от количества лицензиатов, получающих право на использование патента, существуют три вида лицензионных договоров:

- **Исключительная лицензия:** один лицензиат имеет право использовать запатентованную технологию, которая не может быть использована даже самим патентовладельцем;
- **Единственная лицензия:** один лицензиат и сам патентовладелец имеют право использовать запатентованную технологию; и
- **Неисключительная лицензия:** несколько лицензиатов и патентовладелец имеют право использовать запатентованную технологию.

В одном лицензионном договоре могут быть положения, предоставляющие права в рамках исключительной лицензии и права в рамках единственной или неисключительной лицензии.



Зapatентованный способ очистки сточных вод, разработанный исследователями из Национального независимого университета Мехико (UNAM), стал предметом успешного соглашения о предоставлении неисключительной лицензии, заключенного с IB-Tech, университетской дочерней компанией, созданной с целью предоставления новаторских решений в области очистки сточных вод..

Следует ли выдавать на патент исключительную или неисключительную лицензию ?

Это зависит от вида продукции и бизнес-стратегии компании. Например, если технология может стать своеобразным стандартом, который необходим всем производителям определенного вида продукции на конкретном рынке, наиболее выгодной является выдача ряда неисключительных лицензий. Если продукция необходима какой-либо одной компании и ее производство требует значительных инвестиций для начала коммерциализации изобретения (например, в случае фармацевтической продукции, требующей инвестиций на проведение клинических испытаний), потенциальный лицензиат может быть против наличия конкуренции со стороны других возможных лицензиатов и вправе настаивать на получении именно исключительной лицензии.

Какое время лучшее для лицензирования изобретения?

Для лицензирования изобретения нет самого подходящего времени, поскольку выбор времени зависит в каждом случае от конкретных обстоятельств. Тем не менее, независимому предпринимателю или изобретателю часто целесообразно как можно раньше начинать поиск лицензиатов с тем, чтобы обеспечить уровень поступлений, достаточный для покрытия расходов, связанных с патентованием. И для этого нет необходимости дожидаться выдачи патента.

Помимо выбора подходящего времени, еще более важно найти подходящего партнера (или партнеров) для получения прибыли в результате коммерциализации запатентованного изобретения.

Оценка стоимости патента

Существует много разных причин того, почему компании может быть выгодно или необходимо проводить оценку стоимости патентов, в том числе, в целях их постановки на бухгалтерский учет, лицензирования, слияния или приобретения компаний, уступки или покупки активов ИС, а также привлечения дополнительных средств. И хотя не существует единого метода оценки стоимости патентов, применимого во всех случаях, наиболее широко используются следующие методы:

- **Доходный метод:** Наиболее часто используемый метод оценки стоимости патентов. Данный метод основан на расчете ожидаемых доходов, которые патентовладелец может получить в течение срока действия патента.

- **Затратный метод:** Определяет стоимость патента на основе подсчета затрат, связанных с разработкой аналогичного актива внутри или вне предприятия.
- **Рыночный метод:** Основан на размерах сопоставимых сделок на рынке.
- **Опционный метод:** Основан на методах опционного ценообразования, первоначально разработанных для использования при установлении цен биржевых опционов.

Существует множество факторов, которые достаточно сложно выразить в количественной форме, но которые также могут влиять на стоимость патента. Среди таких факторов можно упомянуть объем охраны, зависящий от формулы изобретения, или наличие других технических решений в данной области.

Если необходим патент конкурента, можно ли получить разрешение на его использование?

Получение такого разрешения на использование в вашей продукции или способах производства не всегда является простым или приемлемым, с точки зрения затрат, делом. Однако если ваш конкурент, в свою очередь, заинтересован в использовании патентов вашей компании, следует подумать о **перекрестном лицензировании**. Перекрестное

лицензирование очень распространено в тех отраслях промышленности, в которых несколько патентов, относящихся к целому ряду дополнительных изобретений, принадлежат двум или более конкурентам. Такие конкурирующие компании стараются обеспечить себе **свободу действия** путем получения права на использование патентов, владельцами которых являются их конкуренты, одновременно предоставляя конкурентам право на использование принадлежащих им патентов.

Итоговая информация для самопроверки

- **Коммерциализация.** Если вы принимаете решение продвигать инновационный продукт на рынок, обдумайте различные варианты коммерциализации запатентованного изобретения и удостоверьтесь в том, что вы располагаете продуманным бизнес-планом,
- **Лицензирование.** Ставки роялти и другие особенности лицензионных договоров являются предметом переговоров, и при составлении проекта лицензионных договоров или проведении переговоров по их заключению, целесообразно прибегать к услугам специалистов.
- **Исключительная лицензия в сравнении с неисключительной.** Обдумайте основания для выдачи исключительных/неисключительных лицензий, особенно с учетом развития технологий и бизнес-стратегии вашей компании.
- **Перекрестное лицензирование.** Задумайтесь над тем, можете ли вы использовать ваш патент (патенты) для получения доступа к необходимой технологии, принадлежащей третьим лицам.

5. ЗАЩИТА ПАТЕНТНЫХ ПРАВ

Почему следует защищать патентные права?

Если вы запускаете в производство новый или усовершенствованный продукт, который пользуется успехом на рынке, вполне возможно, что конкуренты рано или поздно попытаются изготовить продукцию, имеющую одинаковые или сходные технические свойства с выпускаемой вами продукцией. В некоторых случаях конкуренты могут обладать преимуществами в результате организации более масштабного производства, наличия более широкого выхода на рынок или доступа к более дешевому сырью и, таким образом, могут производить сходную или аналогичную продукцию по более низкой цене. Это может оказать серьезное влияние на ваше предприятие, особенно если оно вложило значительные средства в проведение НИОКР для создания новой или усовершенствованной продукции.

Исключительные права, предоставленные патентом, дают патентовладельцу возможность препятствовать конкурентам производить продукцию и использовать способы применения, либо прекращать действия, нарушающие права патентовладельца, и требовать возмещения причиненного ущерба. Для доказательства факта нарушения прав необходимо показать, что каждый признак формулы изобретения или его эквивалент используется в продукции или способе применения, является объектом нарушения прав. Если вы полагаете, что ваше запатентованное изобретение копируется, защита прав может оказаться решающим фактором в сохранении преимуществ в конкурентной борьбе, рыночного сегмента и рентабельности предприятия.

Кто несет ответственность за защиту патентных прав?

Основная ответственность за выявление нарушителей патента и возбуждение судебного дела в этом отношении лежит на владельце патента. Будучи патентовладельцем, вы несете ответственность за контроль за использованием изобретения на рынке, выявление любых нарушителей и принятие решения относительно того, следует ли, каким образом и куда предъявлять иск против нарушителей прав. Независимые изобретатели и МСП могут принимать решение о передаче этой ответственности (или ее части) владельцу исключительной лицензии.

Осуществляя любые действия по защите патента на национальном и/или внешних рынках, целесообразно прибегать к услугам юриста, специализирующегося в области патентного права. Такой юрист также окажет помощь в отношении связанных с этими действиями расходов и рисков, а также выборе наилучшей стратегии.

Что следует делать, если ваши патенты используются другими лицами без полученного разрешения?

Если вы полагаете, что другие лица нарушают ваш патент, то есть используют его без вашего разрешения, во-первых, необходимо собрать информацию о нарушителях и фактах использовании ими продукции или способа изготовления, являющихся объектом нарушения прав. Вы должны собрать все имеющиеся факты с целью определения характера и времени начала ваших действий. Всегда привлекайте компетентного юриста, который поможет вам принять правильное решение, касающееся нарушения прав на запатентованное вами изобретение.

В некоторых случаях, после выявления факта нарушения, предприятия предпочитают направить уведомление (известное как **“письмо о запрете продолжения противоправных действий”**), информирующее предполагаемого нарушителя о предполагаемом нарушении ваших прав. Эта процедура часто оказывается эффективной в случае непреднамеренного нарушения прав, поскольку в таком случае, как правило, нарушитель или приостанавливает такую деятельность или соглашается начать **переговоры о заключении лицензионного договора**.

Тем не менее, иногда именно элемент неожиданности является наилучшей тактикой для того, чтобы не дать нарушителю времени для сокрытия или уничтожения улики. При таких обстоятельствах уместно обратиться в суд не оповещая заранее нарушителя и подать иск о наложении **“временного судебного запрета”** с тем, чтобы **иметь возможность**

неожиданно для нарушителя провести проверку его служебных помещений с участием представителей правоохранительных органов. Суд может потребовать от предполагаемого нарушителя прекращения его незаконных действий до получения результатов судебного разбирательства (которое может длиться многие месяцы или годы). Однако вопрос относительно того, нарушен ли патент, может быть очень сложным, и поэтому соответствующее решение может быть вынесено только в рамках судопроизводства по существу данного дела.

Если компания решает подать **гражданский иск**, суды обычно предлагают целый ряд гражданско-правовых средств судебной защиты для решения вопроса о компенсации ущерба владельцам патентных прав. Компетентный юрист может предоставить вам соответствующую информацию по данному вопросу.

В целях предотвращения **ввоза товаров, нарушающих патенты**, некоторые страны, используя свои таможенные органы, могут предоставлять патентовладельцам возможность применения мер на государственной границе. Вместе с тем, многие страны предоставляют возможность принятия пограничных мер в соответствии с их международными обязательствами только в случаях ввоза контрафактных товаров, маркированных чужими товарным знаком и «пиратских» товаров, нарушающих авторское право.

В качестве общего правила, следует, что если вы выявляете факты нарушения прав, крайне необходимо обратиться за получением профессиональной юридической консультации.

Какие возможности существуют для внесудебного урегулирования споров, связанных с нарушением патентных прав?

Если спор касается ваших отношений с компанией, с которой вы заключили соглашение (например, лицензионный договор), во-первых, проверьте, имеется ли в нем статья об **арбитраже или посредничестве**. Целесообразно, во избежание ведения длительного и дорогостоящего судебного процесса, включить в договор специальное положение об урегулировании спора в рамках либо арбитража, либо посредничества. При условии взаимного согласия сторон, системы альтернативного урегулирования споров, такие как арбитраж или посредничество, можно использовать даже если в договоре отсутствует соответствующая статья, или договор не существует.

Как правило, арбитраж имеет преимущество, заключающееся в том, что он является менее формальной и более короткой процедурой, чем судопроизводство, и арбитражное решение обладает большей возможностью принудительного осуществления в международном плане. Преимущество посредничества заключается в том, что стороны сохраняют контроль над процессом урегулирования спора. Как таковое, посредничество помогает сохранить взаимные деловые отношения с предприятием, с которым ваша компания может решить развить сотрудничество в будущем.

Центр ВОИС по арбитражу и посредничеству предоставляет услуги по альтернативному урегулированию споров. Дополнительную информацию по арбитражу и посредничеству можно получить на сайте: arbitr.wipo.int/center/index.html.



Патент № GB2266045.

“Сосуд для питья, пригодный для использования в качестве тренировочной чашки”, коммерчески известной как чашка Апувауир®, был запатентован в 1992 году изобретателем/предпринимателем Мэнди Хаберманом (Великобритания). После того, как конкурент начал нарушать право на использование продукта, Мэнди Хаберман добился судебного запрета, препятствующего дальнейшему нарушению права на патент, и, в конце концов, урегулировал дело в рамках внесудебного разбирательства.

Итоговая информация для самопроверки

- **Будьте внимательны.** Насколько возможно, следите за конкурентами для выявления случаев нарушения прав.
- **Старайтесь получить консультативную помощь.** Получите консультацию патентного поверенного перед тем, как предпринять какое-то действие, поскольку любой шаг с вашей стороны может оказать влияние на результат судебного разбирательства.
- **Альтернативное урегулирование споров.** Обдумайте способы внесудебного урегулирования споров и включите соответствующие положения, касающиеся арбитража и посредничества, в лицензионный договор.

Web-сайты, полезные для получения дальнейшей информации

По другим вопросам интеллектуальной собственности, относящимся к деятельности предприятий:

www.wipo.int/sme

По патентам вообще:

www.wipo.int/patent/en/index.html

По практическим аспектам, относящимся к подаче заявок на изобретения, см. перечень Web-сайтов национальных и региональных патентных ведомств, содержащийся в Приложении I или на сайте:

www.wipo.int/directory/en/urls.jsp

По Договору о патентной кооперации:

www.wipo.int/pct/en/index.html

По Международной патентной классификации:

www.wipo.int/classifications/ipc/en

По арбитражу и посредничеству:

arbitr.wipo.int/center/index.html

По интерактивным базам данных (патенты) национальных и региональных патентных ведомств:

www.wipo.int/ipd/en/resources/links.jsp

По обеспечению защиты прав ИС:

www.wipo.int/enforcement

По вопросам членства в договорах, административные функции которых выполняет ВОИС:

www.wipo.int/treaties/en/index.jsp

ПРИЛОЖЕНИЕ I

Адреса Web-сайтов национальных и региональных патентных ведомств

Африканская организация интеллектуальной собственности (OAPI)	www.oapi.wipo.net
Африканская региональная организация промышленной собственности (ARIPO)	www.aripo.org
Алжир	www.inapi.org
Андорра	www.omp.ad
Аргентина	www.inpi.gov.ar/
Армения	www.armpatent.org
Австрия	www.patent.bmw.gv.at/
Австралия	www.ipaustralia.gov.au/
Барбадос	www.caipo.gov.bb/
Белиз	www.belipo.bz
Бельгия	www.european-patent-office.org/patlib/country/belgium/
Боливия	www.senapi.gov.bo
Бразилия	www.inpi.gov.br
Болгария	www.bpo.bg
Канада	www.cipo.gc.ca
Китай	www.sipo.gov.cn
Китай: Гонконг (специальный административный район)	www.info.gov.hk/ipd
Китай: Макао (специальный административный район)	www.economia.gov.mo
Чили	www.dpi.cl
Колумбия	www.sic.gov.co
Коста-Рика	www.registracional.go.cr
Хорватия	www.dziv.hr
Куба	www.ocpi.cu
Чешская Республика	www.upv.cz
Дания	www.dkpto.dk
Доминиканская Республика	www.seic.gov.do/onapi
Египет	www.egypt.gov.eg
Сальвадор	www.cnr.gob.sv
Эстония	www.epa.ee
Евразийское патентное ведомство	www.eapo.org
Европейское патентное ведомство	www.epo.org

Финляндия	www.prh.fi
Франция	www.inpi.fr
Грузия	www.sakpatenti.org.ge
Германия	www.dpma.de
Греция	www.gge.gr
Совет по сотрудничеству стран Залива	www.gulf-patent-office.org.sa
Венгрия	www.hpo.hu
Исландия	www.els.stjr.is
Индия	www.patentoffice.nic.in
Индонезия	www.dgip.go.id
Ирландия	www.patentsoffice.ie
Израиль	www.justice.gov.il
Италия	www.uibm.gov.it
Ямайка	www.jipo.gov.jm
Япония	www.jpo.go.jp
Иордания	www.mit.gov.jo
Казахстан	www.kazpatent.kz
Кения	www.kipo.ke.wipo.net
Кыргызстан	www.krygyzpatent.kg
Лаосская Народно-Демократическая Республика	www.stea.la.wipo.net
Латвия	www.lrvp.lv
Литва	www.vpb.lt
Люксембург	www.eco.public.lu/activites/direction_propriete/index.html
Малайзия	www.mipc.gov.my
Мексика	www.impi.gob.mx
Монако	www.european-patent-office.org/patlib/country/monaco/
Марокко	www.ompic.org.ma
Нидерланды	www.bie.minez.nl
Непал	www.ip.np.wipo.net
Новая Зеландия	www.iponz.govt.nz
Норвегия	www.patentstyret.no
Панама	www.mici.gob.pa/comintf.html
Перу	www.indecopi.gob.pe
Филиппины	www.ipophil.gov.ph
Польша	www.uprp.pl
Португалия	www.inpi.pt
Республика Конго	www.anpi.cg.wipo.net



Республика Корея	www.kipo.go.kr
Республика Македония	www.ippo.gov.mk
Республика Молдова	www.agepi.md
Румыния	www.osim.ro
Российская Федерация	www.rupto.ru
Сербия и Черногория	www.yupat.sv.gov.yu
Сингапур	www.ipos.gov.sg
Словацкая Республика	www.indprop.gov.sk
Словения	www.sipo.mzt.si
Испания	www.oepm.es
Швеция	www.prv.se
Швейцария	www.ige.ch
Таджикистан	www.tjpat.org
Таиланд	www.ipthailand.org
Турция	www.turkpatent.gov.tr
Тунис	www.inorpi.ind.tn
Украина	www.ukrpatent.org
Соединенное Королевство	www.patent.gov.uk
Соединенные Штаты Америки	www.uspto.gov
Уругвай	http://dnpi.gub.uy
Узбекистан	www.patent.uz
Венесуэла	www.sapi.gov.ve

ПРИЛОЖЕНИЕ II

Участники Договора о патентной кооперации (РСТ)

(По состоянию на 8 мая 2005 г.)

Албания
Алжир
Антигуа и Барбуда
Армения
Австралия
Австрия
Азербайджан
Барбадос
Беларусь
Бельгия
Белиз
Бенин
Босния и Герцеговина
Ботсвана
Бразилия
Болгария
Буркина-Фасо
Камерун
Канада
Центральноафриканская Республика
Чад
Китай
Колумбия
Коморские Острова
Конго
Коста-Рика
Кот-д'Ивуар
Хорватия
Куба
Кипр

Чешская Республика
Корейская Народно-Демократическая Республика
Дания
Доминиканская Республика
Эквадор
Египет
Экваториальная Гвинея
Эстония
Финляндия
Франция
Габон
Гамбия
Грузия
Германия
Гана
Греция
Гренада
Сенегал
Сербия и Черногория
Сейшельские Острова
Сьерра-Леоне
Сингапур
Словакия
Словения
Южная Африка
Испания
Шри-Ланка
Судан
Свазиленд
Швеция
Швейцария
Сирийская Арабская Республика
Таджикистан
Бывшая Югославская Республика Македония

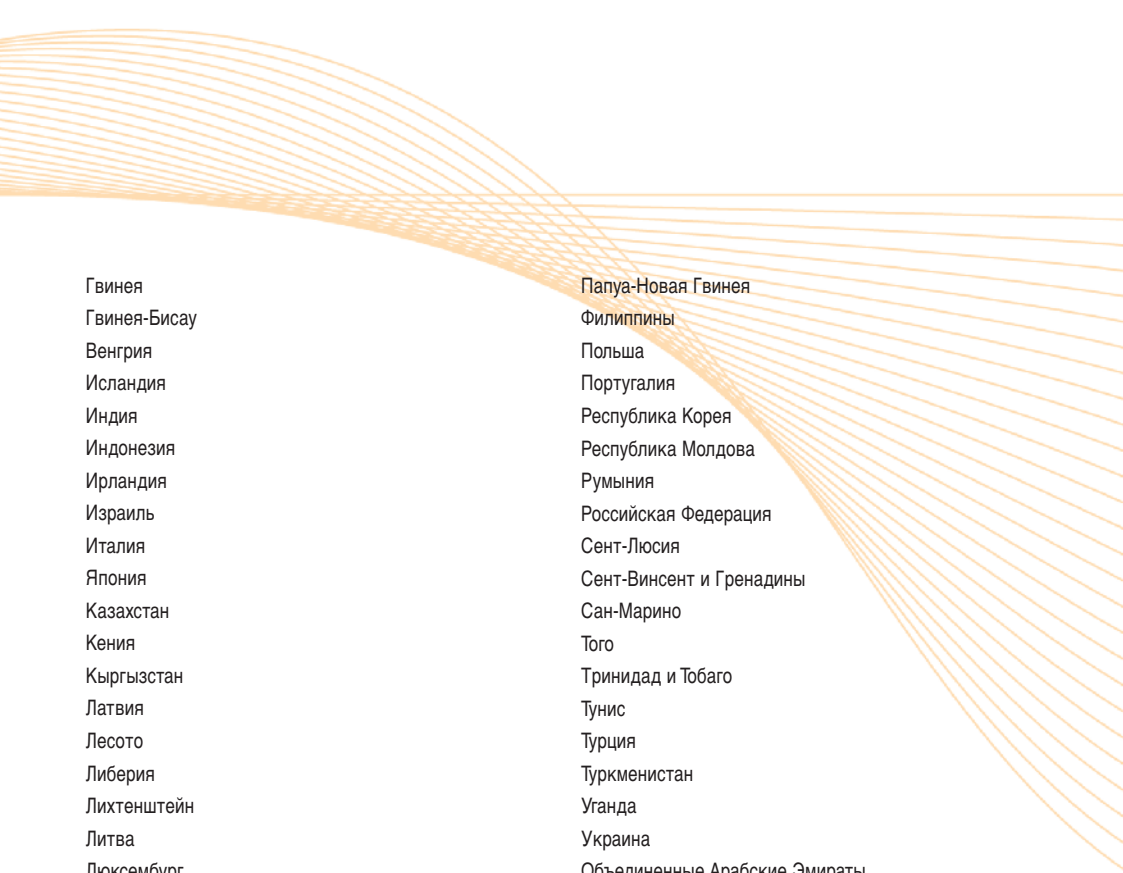

Гвинея
Гвинея-Бисау
Венгрия
Исландия
Индия
Индонезия
Ирландия
Израиль
Италия
Япония
Казахстан
Кения
Кыргызстан
Латвия
Лесото
Либерия
Лихтенштейн
Литва
Люксембург
Мадагаскар
Малави
Мали
Мавритания
Мексика
Монако
Монголия
Марокко
Мозамбик
Намибия
Нидерланды
Новая Зеландия
Никарагуа
Нигер
Нигерия
Норвегия
Оман

Папуа-Новая Гвинея
Филиппины
Польша
Португалия
Республика Корея
Республика Молдова
Румыния
Российская Федерация
Сент-Люсия
Сент-Винсент и Гренадины
Сан-Марино
Того
Тринидад и Тобаго
Тунис
Турция
Туркменистан
Уганда
Украина
Объединенные Арабские Эмираты
Соединенное Королевство
Объединенная Республика Танзания
Соединенные Штаты Америки
Узбекистан
Вьетнам
Замбия
Зимбабве

За новейшей информацией об участниках РСТ
обращайтесь по адресу: www.wipo.int/pct

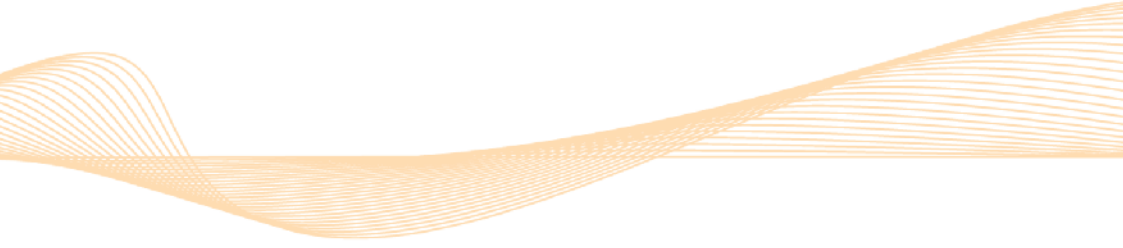

<http://www.wipo.int/sme/>

За дальнейшей информацией обращайтесь во
Всемирную Организацию Интеллектуальной Собственности

Адрес:

34, chemin des Colombettes
P.O. Box 18
CH-1211 Geneva 20
Switzerland

Телефон:

41 22 338 91 11

Факс:

41 22 733 54 28

Электронная почта:

wipo.mail@wipo.int

или в Бюро по координации в Нью-Йорке:

Адрес:

2, United Nations Plaza
Suite 2525
New York, N.Y. 10017
United States of America

Телефон:

1 212 963 6813

Факс:

1 212 963 4801

Электронная почта:

wipo@un.org

Смотрите web-страницу ВОИС:

<http://www.wipo.int>

а также электронный магазин ВОИС:

<http://www.wipo.int/ebookshop>

или в его Отдел по МСП:

Адрес:

34, chemin des Colombettes
P.O. Box 18
CH-1211 Geneva 20
Switzerland

Факс:

+41 22 338 87 60

Электронная почта:

sme@wipo.int

Web-страница:

<http://www.wipo.int/sme>